

196731

16 OCT



196731

<p>FIG. 1</p> <p>FIG. 2</p> <p>FIG. 3</p> <p>FIG. 4</p> <p>FIG. 5</p> <p>FIG. 6</p> <p>FIG. 7</p> <p>FIG. 8</p> <p>FIG. 9</p> <p>FIG. 10</p> <p>FIG. 11</p> <p>FIG. 12</p> <p>FIG. 13</p> <p>FIG. 14</p> <p>FIG. 15</p> <p>FIG. 16</p> <p>FIG. 17</p> <p>FIG. 18</p> <p>FIG. 19</p> <p>FIG. 20</p> <p>FIG. 21</p> <p>FIG. 22</p> <p>FIG. 23</p> <p>FIG. 24</p> <p>FIG. 25</p> <p>FIG. 26</p> <p>FIG. 27</p> <p>FIG. 28</p> <p>FIG. 29</p> <p>FIG. 30</p> <p>FIG. 31</p> <p>FIG. 32</p> <p>FIG. 33</p> <p>FIG. 34</p> <p>FIG. 35</p> <p>FIG. 36</p> <p>FIG. 37</p> <p>FIG. 38</p> <p>FIG. 39</p> <p>FIG. 40</p> <p>FIG. 41</p> <p>FIG. 42</p> <p>FIG. 43</p> <p>FIG. 44</p> <p>FIG. 45</p> <p>FIG. 46</p> <p>FIG. 47</p> <p>FIG. 48</p> <p>FIG. 49</p> <p>FIG. 50</p> <p>FIG. 51</p> <p>FIG. 52</p> <p>FIG. 53</p> <p>FIG. 54</p> <p>FIG. 55</p> <p>FIG. 56</p> <p>FIG. 57</p> <p>FIG. 58</p> <p>FIG. 59</p> <p>FIG. 60</p> <p>FIG. 61</p> <p>FIG. 62</p> <p>FIG. 63</p> <p>FIG. 64</p> <p>FIG. 65</p> <p>FIG. 66</p> <p>FIG. 67</p> <p>FIG. 68</p> <p>FIG. 69</p> <p>FIG. 70</p> <p>FIG. 71</p> <p>FIG. 72</p> <p>FIG. 73</p> <p>FIG. 74</p> <p>FIG. 75</p> <p>FIG. 76</p> <p>FIG. 77</p> <p>FIG. 78</p> <p>FIG. 79</p> <p>FIG. 80</p> <p>FIG. 81</p> <p>FIG. 82</p> <p>FIG. 83</p> <p>FIG. 84</p> <p>FIG. 85</p> <p>FIG. 86</p> <p>FIG. 87</p> <p>FIG. 88</p> <p>FIG. 89</p> <p>FIG. 90</p> <p>FIG. 91</p> <p>FIG. 92</p> <p>FIG. 93</p> <p>FIG. 94</p> <p>FIG. 95</p> <p>FIG. 96</p> <p>FIG. 97</p> <p>FIG. 98</p> <p>FIG. 99</p> <p>FIG. 100</p>	<p>FIG. 1</p> <p>FIG. 2</p> <p>FIG. 3</p> <p>FIG. 4</p> <p>FIG. 5</p> <p>FIG. 6</p> <p>FIG. 7</p> <p>FIG. 8</p> <p>FIG. 9</p> <p>FIG. 10</p> <p>FIG. 11</p> <p>FIG. 12</p> <p>FIG. 13</p> <p>FIG. 14</p> <p>FIG. 15</p> <p>FIG. 16</p> <p>FIG. 17</p> <p>FIG. 18</p> <p>FIG. 19</p> <p>FIG. 20</p> <p>FIG. 21</p> <p>FIG. 22</p> <p>FIG. 23</p> <p>FIG. 24</p> <p>FIG. 25</p> <p>FIG. 26</p> <p>FIG. 27</p> <p>FIG. 28</p> <p>FIG. 29</p> <p>FIG. 30</p> <p>FIG. 31</p> <p>FIG. 32</p> <p>FIG. 33</p> <p>FIG. 34</p> <p>FIG. 35</p> <p>FIG. 36</p> <p>FIG. 37</p> <p>FIG. 38</p> <p>FIG. 39</p> <p>FIG. 40</p> <p>FIG. 41</p> <p>FIG. 42</p> <p>FIG. 43</p> <p>FIG. 44</p> <p>FIG. 45</p> <p>FIG. 46</p> <p>FIG. 47</p> <p>FIG. 48</p> <p>FIG. 49</p> <p>FIG. 50</p> <p>FIG. 51</p> <p>FIG. 52</p> <p>FIG. 53</p> <p>FIG. 54</p> <p>FIG. 55</p> <p>FIG. 56</p> <p>FIG. 57</p> <p>FIG. 58</p> <p>FIG. 59</p> <p>FIG. 60</p> <p>FIG. 61</p> <p>FIG. 62</p> <p>FIG. 63</p> <p>FIG. 64</p> <p>FIG. 65</p> <p>FIG. 66</p> <p>FIG. 67</p> <p>FIG. 68</p> <p>FIG. 69</p> <p>FIG. 70</p> <p>FIG. 71</p> <p>FIG. 72</p> <p>FIG. 73</p> <p>FIG. 74</p> <p>FIG. 75</p> <p>FIG. 76</p> <p>FIG. 77</p> <p>FIG. 78</p> <p>FIG. 79</p> <p>FIG. 80</p> <p>FIG. 81</p> <p>FIG. 82</p> <p>FIG. 83</p> <p>FIG. 84</p> <p>FIG. 85</p> <p>FIG. 86</p> <p>FIG. 87</p> <p>FIG. 88</p> <p>FIG. 89</p> <p>FIG. 90</p> <p>FIG. 91</p> <p>FIG. 92</p> <p>FIG. 93</p> <p>FIG. 94</p> <p>FIG. 95</p> <p>FIG. 96</p> <p>FIG. 97</p> <p>FIG. 98</p> <p>FIG. 99</p> <p>FIG. 100</p>
---	---

MODELO DE UTILIDAD

por 20 años

A favor de JANE, S.A., sociedad mercantil española,  
domiciliada en BARCELONA, Cartagena, 203. - - - - -

Por: "FIADOR PARA ELEMENTOS ARTICULADOS ENTRE SI". -

MEMORIA DESCRIPTIVA

El presente modelo de utilidad se refiere a un fiador que es empleable con elementos articulados entre sí de tipo diverso, si bien ha sido ideado principalmente para bastidores plegables de coches-cuna y coches-silla y es aplicable, más concretamente, en la zona de articulación entre el manillar y los brazos articulados a tijera del chasis portarruedas. El fiador en cuestión presenta la particularidad de que evita que el chasis se pliegue por sí solo por efecto de su peso en el momento de retirar la anilla, casquillos o gancho

10:11:73

- 2 146731



de bloqueo de la posición desplegada del chasis y el manillar, e impide que la persona que efectúa el plegado se pellizque los dedos entre los elementos articulados.

5 El fiador de que se trata se caracteriza esencialmente por el hecho de estar constituido por una placa fijada a uno de los elementos en la zona próxima a la articulación, cuya placa presenta una rendija en la que juega un saliente de la zona extrema del otro elemento. La citada placa es elástica y se puede separar manualmente de su plano para permitir que dicho saliente se retire de la rendija y el chasis se pliegue por peso propio, cuya placa después de ser soltada vuelve a su posición normal por efecto de su recuperación elástica.

15 Con el fin de facilitar la explicación se acompaña a la presente memoria descriptiva una hoja de dibujos en la que se ha representado un caso práctico de realización, el cual se cita sólo a título de ejemplo no limitativo del alcance del presente modelo de utilidad.

En dichos dibujos:

25 La figura 1 es una vista en alzado lateral que ilustra el fiador aplicado en el chasis y el manillar de un cochecito infantil en posición de desplegado.

30 La figura 2 es otra vista en alzado lateral en la que, a menor escala, se representa el fiador con dichos elementos en una posición inicial de plegado anterior a la separación de la placa elástica.

1975

- 3 -

155737

16



La figura 3 es una planta que se corresponde con la figura 2 y muestra como se efectúa la separación de la citada placa, representada con línea de trazos en la posición de separación.

5 La presente realización se aplica en ambos laterales de un cochecito infantil, tal como un coche-cuna o un coche-silla, y comprende en cada uno de dichos laterales una placa elástica -1- metálica o de un material plástico oportuno debidamente  
10 unida a uno de los brazos -2- articulados a tijera del chasis, estando dicha placa dispuesta en un punto de dicho brazo próximo al punto -3- de articulación con una de las ramas del manillar -4-.  
La placa -1- está dotada de una rendija arqueada  
15 -5- en la que juega una espiga -6- que sobresale lateralmente del extremo de la rama del manillar, cuya espiga topa contra el extremo superior de la aludida rendija en la posición desplegada del manillar representada en la figura 1, en cuya  
20 posición se mantiene el mismo con ayuda de una anilla -7- que abraza al brazo -2- y al manillar.

Después de retirar la anilla -7- por desplazamiento en el sentido que indican las flechas -F- de la figura 1, el manillar -4- puede oscilar sobre  
25 el eje -3- desplazándose la espiga -6- por la rendija -5- hasta que topa contra el extremo inferior de la misma como se aprecia en la figura 2. La placa elástica -1- está provista de un botón pulsador  
-8- mediante el que dicha placa se puede flexionar,  
30 separando la rendija -5- de la espiga -6-, como



se indica en la figura 3, tras lo cual el manillar oscila y se pliega por efecto del propio peso del chasis hasta que el conjunto queda plegado. Después de soltar la placa -1-, se recupera por elasticidad y vuelve a su posición normal.

Gracias al fiador de seguridad descrito, además de que se evita el pellizcado de los dedos, el cochecito se pliega sin la brusquedad propia de los cochecitos no dotados de dicho fiador.

El modelo, dentro de su esencialidad, puede ser llevado a la práctica en otras formas de realización que difieran sólo en detalle de la indicada únicamente a título de ejemplo, a las cuales alcanzará igualmente la protección que se recaba. Podrá, pues, fabricarse este fiador en cualquier forma y tamaño, con los medios y materiales más adecuados, y con los accesorios más convenientes, por quedar todo ello comprendido en el espíritu de las siguientes reivindicaciones.

N O T A

Se reivindica como objeto del presente modelo de utilidad:

1.- Fiador para elementos articulados entre sí, caracterizado esencialmente por estar constituido por una placa fijada a uno de los elementos en la zona próxima a la articulación, y que comprende una rendija en la que juega un saliente de la zona extrema del otro elemento, con la particularidad de que dicha placa puede ser separada manualmente de

196731

- 5 - 196731

16



su plano y con ello permitir la retirada del indicado saliente de la rendija en la que juega, volviendo ulteriormente dicha placa a su posición normal por elasticidad.

5

2.- FIADOR PARA ELEMENTOS ARTICULADOS ENTRE SI.

Consta la presente memoria descriptiva de cinco hojas mecanografiadas, foliadas, numeradas y escritas por una sola cara, acompañada de una lámina de dibujos.

Barcelona, para Madrid, a 16 Octubre de 1973

JANE, S.A.

P.A.

MANUEL DE RAFAEL

P. P.



Fig. 1

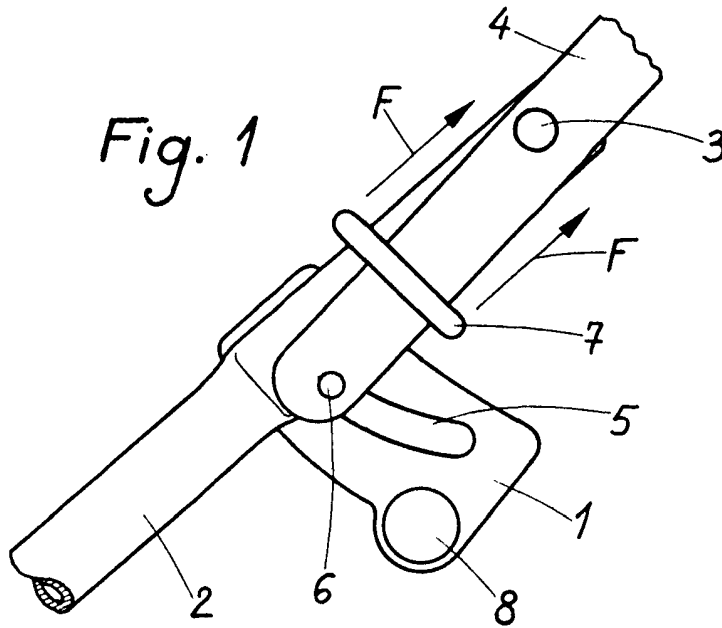

Fig. 2

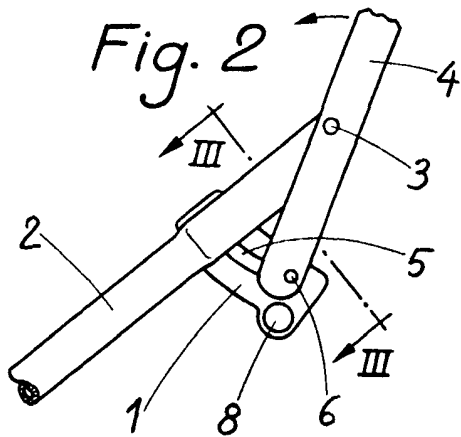
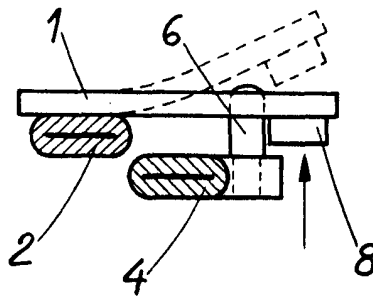

Fig. 3



Barcelona, 16 de Octubre de 1973

*[Handwritten signature]*