

196726



15

Int. Cl.: B62B

MODELO DE UTILIDAD

por 20 años

A favor de JANE, S.A., sociedad mercantil española,
domiciliada en BARCELONA, Cartagena, 203. - - - - -

Por: "CHASIS PERFECCIONADO PARA COCHE-SILLA INFANTIL
PLEGABLE". - - - - -

MEMORIA DESCRIPTIVA

El presente modelo de utilidad se refiere a
un perfeccionamiento llevado a cabo en los chasis
para coche-silla infantiles de tipo plegable, de los
5 que comprenden sus laterales formados por dos elementos
alineados articulados entre sí.

En efecto, ya es conocido el tipo de coche-silla
mencionado pero su estructura en cuanto a sus laterales
representa un inconveniente por cuanto la silla
10 propiamente dicha no resulta especialmente cómoda,
al no presentar prácticamente apoyos o superficies



15

laterales.

Para paliar tal inconveniente se ha pensado en arbitrar que dichos laterales presenten una zona intermedia inflexionada respecto del lateral, quedando horizontalmente a modo de baranda. Ello incluso permite la utilización por parte del pequeño como reposabrazos.

Por otra parte, para evitar que dicha inflexión impida el plegado, se ha previsto la intercalación en ella de una cartela con puntos de articulación para las dos partes del lateral que en ella se asocian.

Con el fin de facilitar la explicación se acompaña a la presente memoria descriptiva una hoja de dibujos en la que se ha representado un caso práctico de realización, el cual se cita solo a título de ejemplo no limitativo del alcance del presente modelo de utilidad.

En dichos dibujos:

La figura 1 es una vista en alzado lateral de la zona perfeccionada del chasis objeto del modelo, en posición desplegada.

La figura 2 se corresponde con otra vista similar en alzado de la propia zona del chasis, con el lateral del mismo en posición plegada.

Según tales figuras, el chasis perfeccionado para coche-silla infantil plegable objeto del presente modelo de utilidad está constituido en cada lateral por dos elementos angulares -1- y -2- situados en el mismo plano, llevando cada uno respectivamente un terminal recto -3- -4- destinado a quedar horizontalmente y



anexionados por sus extremos respectivos a una cartela-brida intermedia -5-, uno encima del otro y en sentido inverso.

5 El elemento posterior -1- se remata en el manillar y lleva acoplada la brida -6- para una de las patas -7- del coche, concretamente la trasera, y su terminal -3- se articula por -8- en la cartela -5-.

10 El elemento anterior -2- constituye la pata delantera de la propia silla y va fijado por puntos -9- y -10- en la misma cartela -5-.

15 Con ello, el conjunto desplegado queda como se muestra en la figura 1 mientras que para el plegado bastará con articular el elemento -1- hacia abajo sobre el -2-, a través de la cartela -5- superponiéndose con el mismo, tal y como se representa en la figura -2-.

20 El modelo dentro de su esencialidad, puede ser llevado a la práctica en otras formas de realización que difieran sólo en detalle de la indicada únicamente a título de ejemplo, a las cuales alcanzará igualmente la protección que se recaba. Podrá, pues, fabricarse este chasis en cualquier forma y tamaño, con los medios y materiales más adecuados, y con los accesorios más convenientes, por quedar todo ello comprendido en el espíritu de las siguientes reivindicaciones.

25

N O T A

Se reivindica como objeto del presente modelo de utilidad.

1.- Chasis perfeccionado para coche-silla infantil plegable, del tipo que comprende sus



1957/26

laterales formados por dos elementos alineados articulados entre sí, caracterizado esencialmente porque dichos elementos presentan una constitución angular análoga y en sentido
5 inverso, de manera que en cada lateral se constituye una zona intermedia sustancialmente horizontal a modo de baranda de la que parte posteriormente un tramo hacia arriba y frontalmente un tramo hacia abajo, de manera que en el plegado del conjunto
10 el primer elemento angular, por giro hacia abajo, se superpone al segundo.

2.- CHASIS PERFECCIONADO PARA COCHE-SILLA INFANTIL PLEGABLE.

Consta la presente memoria descriptiva de cuatro hojas, mecanografiadas, foliadas, numeradas y escritas por una sola cara, acompañada de una lámina de dibujos.

Barcelona, para Madrid, a 15 de Octubre de 1973

JANE, S.A.

P.B.
MANUEL DE RAFAEL
P.P.



Fig. 1

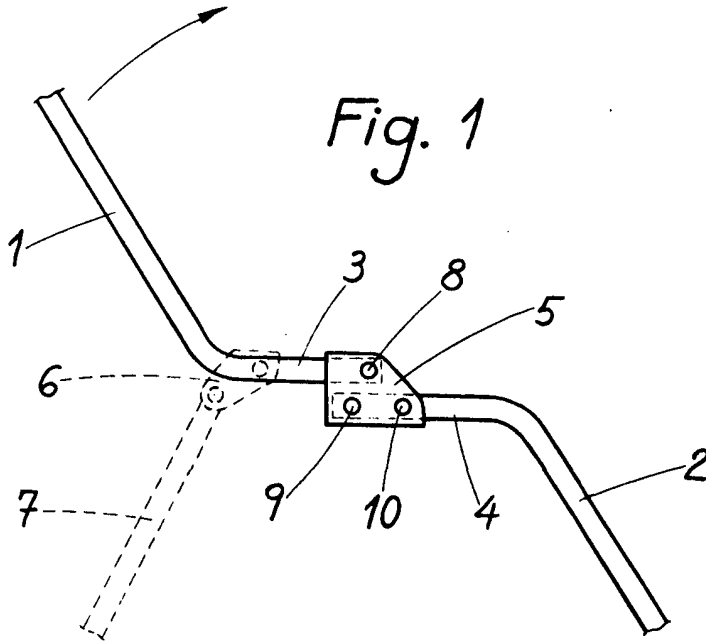
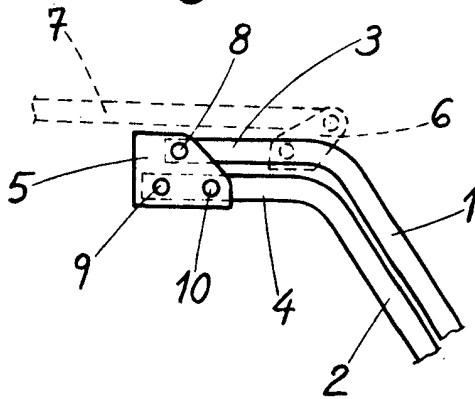

Fig. 2



Barcelona, 15 de Octubre de 1973

MANUEL DE RAFAEL
P. P.