



196724

Int. Cl. <u>B62B</u>

MODELO DE UTILIDAD

por 20 años

A favor de JANE, S.A., sociedad mercantil española, domiciliada en BARCELONA, Cartagena, 203. - - - - -

Por: "REPOSAPIES PERFECCIONADO PARA COCHES-SILLA INFANTILES".

MEMORIA DESCRIPTIVA

El presente modelo de utilidad hace referencia a un reposapiés perfeccionado para coches-silla infantiles, especialmente para los del tipo que se pliega, aproximando

5 entre sí los laterales del bastidor y el chasis portarruedas y abatiendo luego dichos laterales hacia abajo, cuyos coches-silla se pueden trasladar plegados, suspendiéndolos de un brazo mediante empuñaduras en cayado de que están provistos.

10 El reposapiés de que se trata resulta muy ventajoso con relación al reposapiés constituido por una

107773

198724



tira de goma, plástico o lona que, para permitir la aproximación de los laterales del bastidor, suelen presentar los coches-silla convencionales. A diferencia de dicho reposapiés, el que es objeto de este modelo es mucho más fuerte y no se deteriora con facilidad debido al roce de los zapatos del niño. Además, el reposapiés en cuestión no permite que los pies del infante se hundan y superpongan de manera incómoda para el mismo.

En razón de lo expuesto, dicho reposapiés presenta como características esenciales que consiste en un cuerpo partido transversalmente cuyas dos partes constitutivas se articulan entre sí y están dotadas de tope estabilizador de su posición plana de uso, quedando tales dos partes fijadas articuladamente a dandos elementos del chasis del coche-silla para hacer posible el plegado del conjunto.

Con el fin de facilitar la explicación se acompaña a la presente memoria descriptiva una hoja de dibujos en la que se ha representado un caso práctico de realización el cual se cita sólo a título de ejemplo no limitativo del alcance del presente modelo de utilidad.

En dichos dibujos:

La figura 1 es una vista en perspectiva que muestra el reposapiés desplegado dispuesto en el coche-silla infantil del que se ilustra convencionalmente la parte del chasis donde se instala el reposapiés.

Y la figura 2 es un alzado que permite apreciar el reposapiés en posición de plegado, asimismo dispuesto



1000000-3-

en el vehículo infantil del que tambien se representa convencionalmente la citada parte de su chasis.

Como es de ver en los dibujos, el reposapiés que se describe consiste fundamentalmente en un cuerpo partido, que se designa en general con -1-, que comprende dos porciones laminares -2- y -3-, de naturaleza rígida, preferentemente metálicas. Estas porciones están dobladas rectangulares de modo que en sus bordes longitudinales se definen sendas aletas -4- y -5- dirigidas hacia abajo con respecto a las caras superiores de dichas porciones destinadas al apoyo de los pies. La porción -3- presenta a continuación de uno de los extremos de sus aletas -5- respectivas prolongaciones -6- con las que y mediante ejes -7- se articulan dichas aletas y las aletas -4- de la porción -2- y quedan articuladas entre sí tales dos partes del reposapiés por su zona central. Las mismas comprenden en prolongación de sus aletas -4- y -5- un brazo recto -4a- y un brazo inflexionado -4b- y dos brazos -5a- y -5b- de las mismas características respectivamente, de manera que en los extremos de dichas porciones opuestos a los de su articulación entre sí quedan determinados unos estrechamientos con el fin de que tales porciones tengan la necesaria anchura para el apoyo de los pies y de que se articulen a los elementos cilíndricos lateralmente opuestos -8- del chasis del coche-silla infantil por medio de ejes -9-.

En virtud de la indicada organización, el reposapiés puede adoptar una posición plana de uso en la que está desplegado en igual posición del coche-silla,

10711470

196724 15



en cuya posición plana se mantienen las dos partes  
-2- y -3- mediante tope estabilizador definido por  
apoyo mutuo de la primera y las prolongaciones -6- de  
las aletas de la segunda, como se aprecia en la figura 1.

5 El reposapiés de puede plegar, a lo que coadyuva un  
empuje imprimido en la zona de articulación  
de las dos partes -2- y -3- en el sentido de la flecha  
-F-. Al mismo tiempo se aproximan los elementos laterales  
-8- del chasis del coche-silla como indican las flechas  
10 -f-, con lo cual las dos partes articuladas entre  
sí y a dichos laterales se aproximan también y se  
puede llegar a la posición de plegado representada  
en la figura 2.

El modelo, dentro de su esencialidad, puede  
15 ser llevado a la práctica en otras formas de realización  
que difieran sólo en detalle de la indicada únicamente  
a título de ejemplo, a las cuales alcanzará igualmente  
la protección que se recaba. Podrá, pues, fabricarse  
este reposapiés perfeccionado para coches-silla en  
20 cualquier forma y tamaño con los medios y materiales  
más adecuados, por quedar todo ello comprendido en el  
espíritu de las siguientes reivindicaciones.

N O T A

Se reivindica como objeto del presente modelo  
25 de utilidad:

1.- Reposapiés perfeccionado para coches-silla  
infantiles, caracterizado por comprender un cuerpo  
partido transversalmente y estando las dos partes  
constitutivas articuladas entre sí y provistas de



tope estabilizador de su posición plana de uso, cuyas dos partes, por sus extremos opuestos, se fijan articuladamente a sendos elementos del chasis del coche-silla para permitir el plegado del conjunto

5 2.- REPOSAPIES PERFECCIONADO PARA COCHES-SILLA INFANTILES.

Consta la presente memoria descriptiva de cinco hojas mecanografiadas, foliadas, numeradas y escritas por una sola cara, acompañada de una lámina de dibujos.

Barcelona, para Madrid, a 15 de Octubre de 1973

JANE, S.A.

p.a.

MANUEL DE RAFAEL  
P. F.

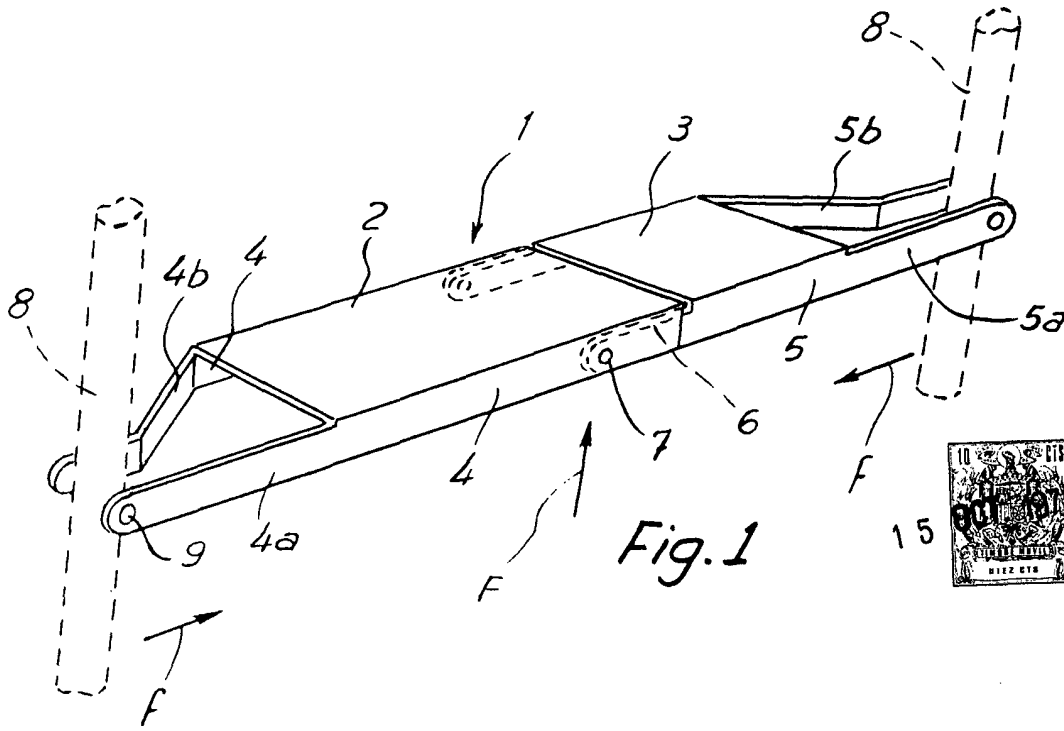

Fig. 1

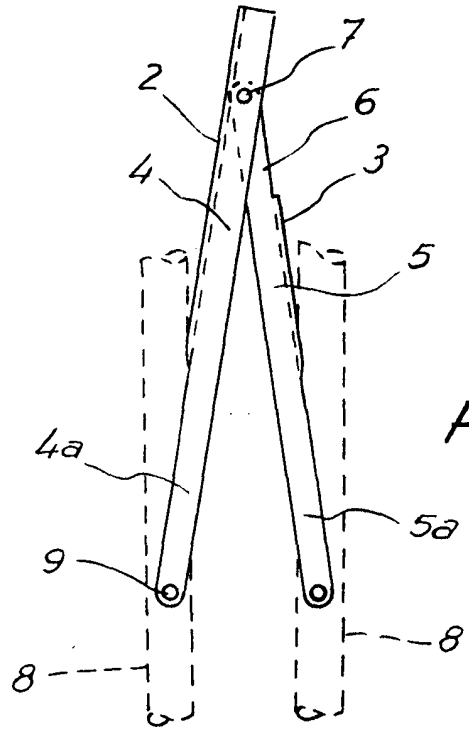

Fig. 2

Barcelona, 15 Octubre 1973

P. A.  
MANUE...  
P. B. *[Signature]*