

BAD ORIGINAL

196698



Int. Cl.²: F41C
196698

PROCEDE DE LA PATENTE DE INVENCION 393.899
DEL 4 DE AGOSTO DE 1.971.

MEMORIA DESCRIPTIVA

correspondiente a la solicitud de concesión de un...

MODELO DE UTILIDAD

SOLICITANTE: COLT'S INC.

RESIDENCIA: 150 Huyshope Avenue, HARTFORD,

Connecticut 06102, U.S.A.

ENUNCIADO: UN REVOLVER PERFECCIONADO.

Prioridad: Patente estadounidense, ° 65.637 del 20.8.70

2
196698



1 Extracto de la descripción

Revólver provisto de un armazón en el que está g
ratoriamente montado un tambor sobre un árbol desmontable-
mente fijado a dicho armazón. El tambor presenta dientes de
5 trinquete en un extremo, Un fiador montado dentro del arma-
zón está adaptado para acoplarse a los dientes de trinquete
para girar el tambor desde una posición de disparo a otra
tambien de disparo. El fiador está conectado a un percutor
por medio de un pasador. Alrededor de la periferia del tam-
10 bor se dispone una serie de muescas de retención, de manera
que se establece una muesca por cada posición de los cartu-
chos. Cada muesca tiene una entrada inclinada, cortada para
la entrada progresiva de un retén del tambor. Este retén in-
15 cluye una abertura alargada que está montada sobre un torni-
llo del gatillo, de tal manera que la rotación del percutor
desde la posición de disparo a la posición montada libera y
luego retiene al tambor. Un resorte laminar asegurado al -
armazón forma contacto con el retén para impulsarlo a su -
acoplamiento con una muesca de retención.

20 Fundamento de la invención

Esta invención se relaciona con armas de fuego y
más particularmente con un dispositivo de retención del tam-
bor para un revólver.

25 Un revólver típico del arte anterior se caracte-
riza por un tambor adaptado para su rotación por un fiador.
Este último se halla de ordinario funcionalmente conectado
a un percutor, que a su vez está funcionalmente asociado a
un retén del tambor para fijarlo en una serie de posiciones
separadas de disparo. Típicamente, alguna clase de resorte
30 o equivalente se encuentra asociada al percutor y al retén

BAD ORIGINAL

- 3 -



196698

1 del tambor para situar éste último en su posición retenida para el disparo y liberar al retén para la carga y rotación del tambor.

5 Los retenes de tambores del arte anterior se han caracterizado por su construcción relativamente complicada. Asimismo estos anteriores retenes no se han distinguido por su seguridad, habiendo fallado con frecuencia sus componentes.

Resumen de la invención

10 La invención proporciona un perfeccionado mecanismo de retención del tambor, que es extremadamente seguro y de construcción sencilla. Resumiendo, un tambor está gíra- toriamente montado en un armazón para su movimiento entre una serie de posiciones de disparo separadas. El tambor pre-
15 senta un número de muescas de retención dispuestas en su periferia para cada posición de disparo. En la base del tam- bor va montado un retén que incluye una porción de reten- ción, sobre un pasador. El retén incluye una cavidad alar- gada que envuelve al pasador de tal manera que el retén pue-
20 da articularse y trasladarse alrededor de aquél. Un resor- te laminar asegurado al armazón impulsa a la porción de re- tención del retén hacia el tambor de manera que dicha por- ción pueda acoplarse a una muesca de retención para evitar la rotación del tambor. El otro extremo del retén es adya-
25 cente a un percutor, sobre el que se halla formada una su- perficie de leva para su acoplamiento al retén. La rotación del percutor a una posición semimontada desplaza al retén alrededor de su pasador, de manera que el tambor puede girar libremente. En la posición totalmente montada, la superfi-
30 cie de leva del percutor queda libre del retén, permitien- do así que su porción de retención se acople a una muesca

1966⁴98



1 de retención del tambor. Durante el movimiento rotatorio -
descendente del percutor desde la posición montada hacia la
posición de disparo, el retén mantiene al tambor en dispo-
sición retenida, pero es desplazado ligeramente hacia abajo
5 por la superficie de leva respecto a su pasador de articu-
lación. En la posición de disparo, la superficie de leva del
percutor queda libre del retén, permitiendo así que el re-
sorte desplace a aquél hacia arriba, al tiempo que mantiene
la relación retenida entre el retén y el tambor. Así, quan-
do se está montando el percutor, los medios desplazadores
10 del tambor pueden girarlo a otra posición. Al moverse el -
percutor a su posición montada, la superficie de leva de -
aquél se desacopla del extremo posterior del retén, determi-
nando así el impulso por el resorte de la porción de reten-
ción del retén hacia la posición de retención en la siguien-
te muesca del tambor.

15 En consecuencia, es un objeto de esta invención
proporcionar un sistema de retención de tambor sencillo y
seguro para un revólver.

20 Otro objeto es la provisión de un retén de tambor
que incorpora esencialmente un retén articuladamente monta-
do, un resorte para impulsar el retén a una posición reteni-
da y una superficie de leva en un percutor para desplazar
el retén desde su posición retenida.

25 Estos y otros objetos de la invención resultarán
evidentes mediante la siguiente descripción detallada, con-
siderada en relación con los adjuntos dibujos.

Breve descripción de los dibujos

30 La figura 1 es una vista en alzado lateral frag-
mentaria, con partes en sección, de un revólver según una

- 5 -
196698



1 primera versión de la invención, con su percutor en posición de disparo y su retén del tambor en posición de retención.

5 La figura 2 es una vista en alzado fragmentaria del revólver de la figura 1, que ilustra la posición semimontada del percutor, con el retén del tambor en posición no trabada.

10 La figura 3 es otra vista en alzado fragmentaria del revólver de la figura 1, con el percutor desplazado hacia atrás a una posición montada, en la que el retén del tambor se encuentra en posición trabada.

La figura 4 es otra vista en alzado fragmentaria del revólver de la figura 1, que muestra al percutor cayendo desde la posición montada a la posición de disparo.

15 La figura 5 es una vista en perspectiva del retén del tambor de la figura 1.

La figura 6 es una vista en perspectiva del percutor de la figura 1.

20 Las figuras 7 y 8 son vistas en alzado lateral y en alzado frontal, respectivamente, de un percutor según una segunda versión de la invención; y

Las figuras 9 y 10 son vistas en alzado lateral y en alzado frontal, respectivamente, de un retén de tambor de acuerdo con la segunda versión de la invención.

25 Descripción detallada de la versión preferida

30 Volviendo ahora a los dibujos y más particularmente a la figura 1, se muestra un revólver de acción simple y de construcción generalmente convencional. El revólver comprende un armazón de empuñadura 10 y un armazón de tambor 12 interconectados por un tornillo 14 y otros medios de sujeción (no mostrados). Un tambor 16 está giratoriamente -

- 6 -
196698



1 montado dentro del armazón 12 sobre un pasador 18, desmon-
tablemente colocado en el armazón dentro de taladros axial-
mente alineados,, respectivamente dispuestos en las porcio-
5 nes anterior y posterior del armazón 12. Un fiador de re-
sorte 20 mantiene al pasador 18 del tambor retenido en el
armazón y es desplazable para permitir la retirada del pasa-
dor 18 de manera bien conocida por los expertos en el arte.

Una serie de dientes de trinquete 22 se disponen
centralmente en el extremo izquierdo o posterior del tambor
10 16. Un convencional fiador de accionamiento o mano 24. (que
se muestra parcialmente con trazado discontinuo en las fi-
guras 1 y 2) se acopla a los dientes de trinquete para gi-
rar el tambor desde una a otra posiciones de disparo. El -
fiador es impulsado a resorte contra los dientes de trinquete
15 por medio de un resorte laminar (no mostrado). El fiador
24 está conectado por su extremo inferior a un percutor 30
por medio de un pasador 32. En la periferia del tambor 16
se dispone una serie de muescas de retención 34 circunferen-
cialmente espaciadas. Estas muescas 34 presentan, cada una
20 de ellas, un corte de entrada inclinado 36 que permite la
entrada progresiva de un retén del tambor en la muesca.

El percutor 30, mostrado en perspectiva en la fi-
gura 6, está articuladamente conectado al armazón 12 por me-
dio de un tornillo 36 insertado a través de una abertura 38
25 en la base del percutor. Este último puede girarse desde la
posición de disparo de la figura 1 a una posición semimonta-
da y a otra posición totalmente montada, como se muestran
respectivamente en las figuras 2 y 3. La base del percutor
30 está trabajada a máquina a un lado de la misma para for-
30 mar un entrante 39 que define una superficie de leva 40 que



196698

1 incluye un borde de desenganche 42, describiéndose más adelante la finalidad de dicha superficie de leva. En la porción básica del percutor hay tres muescas 46, 48 y 50 destinadas a acoplarse al extremo posterior 51 del gatillo. La
5 muesca 46 funciona como muesca de seguridad destinada a mantener al percutor alejado del pasador de disparo. La muesca 48 funciona como muesca de liberación destinada a mantener al retén del tambor (explicado más adelante) fuera de contacto con las muescas 34 de la periferia del tambor. La muesca
10 posterior 50 sirve para mantener al percutor en posición de disparo. Se comprenderá que la estructura del percutor es de por sí altamente convencional, excepto en lo que se refiere a la provisión de la superficie de leva.

15 Para impulsar al percutor 30 hacia su posición de disparo, un resorte laminar 52 va montado en el armazón de empuñadura 10, en la porción inferior (no mostrada) de la empuñadura 54. El extremo superior del resorte laminar forma contacto con una superficie posterior contorneada 55 del percutor 30 para impulsarlo hacia la posición de disparo de
20 la figura 1.

25 El conjunto del pasador de disparo comprende un cilindro 56 que se mantiene en un taladro cilíndrico del armazón 12 mediante un pasador transversal 58. El cilindro 56 está taladrado para recibir al pasador de disparo 60 y al resorte de rebote 62 que normalmente se apoya sobre el collar 64 y mantiene al pasador de disparo por detrás de la base del cartucho, pero que puede moverse fácilmente bajo el impacto del percutor para inflamar al cartucho.

30 El gatillo 64 está articuladamente montado sobre un tornillo 66 asegurado al armazón 12 y que se extiende -

8
196698



1 transversalmente al mismo. El gatillo 64 está montado sobre
el tornillo 66 de tal manera que su fiador 51 se halle adap
tado para acoplarse a las muescas 46, 48 y 50 del percutor
30. La cara posterior del gatillo 64 está en contacto con
5 un conjunto de resorte 70 que impulsa elásticamente al ga
tillo 64 a girar en dirección contraria a las agujas del -
reloj alrededor del tornillo 66. Para liberar el fiador 51
del gatillo respecto a la muesca 50, es necesario por su
10 puesto oprimir el gatillo contra el empuje del conjunto de
resorte 70, articulándose así el gatillo 64 en la dirección
de las agujas del reloj alrededor del tornillo 66. Esta ar
ticulación en el sentido de las agujas del reloj desacopla
finalmente al fiador 51 del gatillo respecto a la muesca 50
15 permitiendo así que el percutor se mueva desde una posición
montada a una posición de disparo. A este respecto, se ob
servará que las otras muescas 46 y 48 están provistas de re
bordes 72 y 73 que quedan encima del fiador 51 del gatillo
para evitar un movimiento articulado de éste último en el
sentido de las agujas del reloj. Así, cuando se acopla el
20 fiador 51 en las muescas 46 y 48, es imposible disparar el
revólver.

El mecanismo de retención del tambor de la primera
versión de la invención comprende un retén 74, mostrado en
perspectiva en la figura 5, y un resorte laminar 76 asegu
25 rado al lado inferior del armazón 12 mediante un afianzador
78. El retén 74 incluye una superficie 80 trabajada a máqui
na en una porción superior y posterior y una proyección 82
formada en una porción delantera. Centralmente dispuesta en
el retén 74, entre la superficie 80 y la proyección 82, hay
30 una cavidad alargada 84 que se extiende desde un lado del -

196698



1 retén hasta el otro. El retén 74 está montado sobre el tor-
nillo 66 del gatillo junto a éste último, de manera que per-
mita al retén articularse alrededor del citado tornillo y
deslizarse sobre él, estando dicho tornillo parcialmente
5 contenido dentro de la cavidad. Como puede verse en las fi-
guras 1 a 3, el extremo del resorte laminar 76 forma contac-
to con el retén de perno en su lado inferior entre la proyec-
ción 82 y la abertura alargada 84 para impulsar a la proyec-
ción 82 al interior de una de las muescas 34.

10 Para comprender plenamente el funcionamiento del
revólver anteriormente descrito, supóngase que se acaba de
disparar un cartucho 85 y el percutor se encuentra en la
posición de disparo, como se muestra en la figura 1. Se ob-
servará que en esta posición el gatillo 64 está dispuesto
15 de tal manera alrededor de su tornillo 66 que su fiador 51
se apoya sobre la superficie del reborde 72 orientada hacia
adelante, en virtud del impulso del conjunto de resorte 76.
Asimismo, en esta posición, la proyección 82 del retén de
perno 74 está en contacto de retención con una de las mues-
cas 34, cuyo contacto se mantiene mediante el empuje del re-
sorte laminar 76. Se observará igualmente que, cuando el -
percutor está en la posición de disparo, ilustrada en la
figura 1, la pared inferior de la cavidad 84 se apoya con-
tra el tornillo del gatillo.

25 Para desplazar el percutor a la posición de segu-
ridad (no mostrada) o a la posición semimontada o a la to-
talmente montada mostradas respectivamente en las figurass
2 y 3, es necesario moverlo hacia atrás para determinar su
articulación alrededor de su tornillo 36. En la posición de
30 seguridad (no mostrada), el fiador 51 del gatillo está inser



196698

1 tado en la muesca 46 y el reborde 72 impide que el gatillo
64 sea apretado o girado en el sentido de las agujas del -
reloj alrededor del tornillo 66. En la posición de seguri-
5 dad, el retén 74 y el resorte 76 permanecen en sus respec-
tivas posiciones mostradas en la figura 1, puesto que el -
retén no es desplazado por la superficie de leva 40 durante
el movimiento del percutor 30 desde la posición de disparo
a la de seguridad.

10 Durante el movimiento del percutor desde la posi-
ción de seguridad a la posición de la figura 2, el retén 74
se articula en el sentido de las agujas del reloj alrededor
del tornillo 66 por la superficie de leva 40. En la figura
2, el percutor 30 está en una posición semimentada y el tam-
bor 16 es libremente giratorio. En esta posición, el fiador
15 51 del gatillo queda retenido en la muesca 48 y no puede se-
pararse de esta posición debido al reborde 73 dispuesto por
encima, que bloquea el movimiento articulado del gatillo 64.
Asimismo, en esta posición, la superficie de leva 40 retiene
al retén 74 en la configuración no trabada, en la que la -
20 proyección 82 se encuentra fuera de la periferia del tam-
bor 16. Además, se observará que el resorte laminar 76 ejer-
ce un momento contrario a la dirección de las agujas del re-
loj sobre el retén, que es equilibrado por el momento en
dirección opuesta ejercido sobre aquél por la superficie de
25 leva 40. Cuando el percutor está en la posición mostrada en
la figura 2, el tambor puede ser cargado o los cartuchos -
gastados del mismo pueden ser expulsados por medios tales co-
mo una varilla (no mostrada) deslizablemente montada a lo
largo de un lado del cañón 86 en un alojamiento de guía 88,
30 sirviendo dicha varilla para empujar a las vainas de cartu-

196698

BAD ORIGINAL

cho fuera del tambor.

5 Durante el movimiento del percutor desde la posición semimontada de la figura 2 a la posición totalmente -
 montada de la figura 3, la superficie de leva 40 y la su-
 10 perficie inferior 81 se separan entre sí, permitiendo así
 al retén 74 saltar hacia atrás a una posición como la mos-
 trada en la figura 1, en la que la proyección 82 se acopla
 retentivamente a una muesca de la periferia del tambor. Du-
 rante el movimiento de retroceso del percutor a la posición
 15 totalmente montada, el fiador de accionamiento se acopla al
 trinquete de manera bien conocida por los expertos en la ma-
 teria para poner en rotación el tambor hacia otra posición
 de un cartucho. En la posición totalmente montada, se obser-
 vará que el fiador del gatillo se acopla a la muesca 50 y
 20 el retén 74 se encuentra en posición trabada similar a la
 de la figura 1, en la que se acopla a otra muesca de reten-
 ción situada en la periferia del tambor. En consecuencia,
 el revólver se halla dispuesto para disparar un cartucho.

25 La opresión del gatillo 64 genera un movimiento
 articulado en el sentido de las agujas del reloj alrededor
 del tornillo 66 del gatillo, que libera al fiador 51 de és-
 te último respecto a la muesca 50, determinando así la ro-
 tación del percutor bajo el empuje del resorte 52 desde la
 posición mostrada en la figura 3 a la ilustrada en la figura
 1. Durante este movimiento del percutor desde la posición
 totalmente montada de la de la figura 3 a la posición de dis-
 30 paro de la figura 1, la proyección de leva, definida por la
 superficie 40 y el borde de desenganche 42, separa el retén
 74 del tambor estableciendo contacto con la superficie 80 y
 oprimiendo el extremo izquierdo o posterior del retén 74.

BAD ORIGINAL

196698 - 12 -

1 Este desplazamiento del retén del tambor se ilustra en la
figura 4, en la que puede verse que este movimiento del per-
cutor determina la articulación del retén citado alrededor
de su proyección 82, de tal manera que la cavidad 84 se des-
5 liza sobre el tornillo 66 del gatillo. Esta articulación -
del retén 74 del tambor encuentra la oposición del empuje
del resorte laminar 76 y cuando el borde de desengancha 42
de la proyección de leva se separa de la superficie 80, el
citado retén salta hacia atrás a la configuración que mues-
10 tra la figura 1 por efecto del resorte laminar. Se compren-
derá que durante el movimiento del percutor desde la posi-
ción totalmente montada a la de disparo, la proyección 82 del
retén 74 del tambor se encuentra en constante acoplamiento
con una muesca de la periferia del tambor. Así, el retén del
15 tambor es articulable alrededor de dos desplazamientos, con-
cretamente los correspondientes al tornillo del gatillo y a
su proyección 82.

Volviendo ahora a las figuras 7 a 10, se muestra
una versión variante de la invención que incorpora una pro-
20 yección de leva y un retén de perno que difieren en cuanto
a su forma respecto a los de la versión anteriormente descri-
ta. La superficie 40a define una proyección de leva 90 adap-
tada para actuar conjuntamente con las superficies 80a y -
81a del retén 74a del tambor, mostradas en las figuras 9 y
25 10, para desplazar a dicho retén 74a de manera similar a la
explicada con referencia a la versión anteriormente descri-
ta. En el extremo de la proyección de leva 90, la superfi-
cie 40a comprende las superficies entrecortadas 40b y 40c.
Como puede verse en las figuras 7 y 8, la superficie 40c
30 está delimitada por los bordes 42a y 42b.



1 Cuando se articula el percutor 30a hacia atrás en
sentido contrario al de las agujas del reloj, el borde 42a
entra en contacto con la superficie 81a del retén 74a y lue
go se desliza a lo largo de ella hasta que las superficies
5 40c y 81a entran en contacto recíproco. La continuada arti-
culación del percutor 30a produce un contacto deslizante en
tre las superficies 40c y 81a hasta que el borde 42b se se-
para del borde posterior del retén 74, cuyo borde posterior
es la intersección de las superficies 80a y 81a. Cuando las
10 superficies 40c y 81a entran inicialmente en contacto reci-
proco en relación de apoyo, el retén 74a ocupa una posición
en la que la proyección 82a se extiende fuera de una muesca
de retención 34 del tambor 16, y cuando el borde 42b se se-
para del borde posterior del retén 74a, la proyección 82a -
15 salta hacia atrás a la posición de retención.

 Cuando el percutor 30a gira desde la posición mon-
tada a la disparada, el borde 42b se desliza a lo largo de
la parte posterior de la superficie 80a, poniendo en rota-
ción al retén 74a alrededor de la proyección 82a, mientras
20 permanece en acoplamiento de retención con una muesca 34 -
del tambor 16. Seguidamente, el borde 42b se separa de la -
superficie 80a y luego el borde posterior del retén 74a en-
tra en contacto deslizante con la superficie 40c. Cuando es
ta superficie se ha separado del borde posterior del retén
25 74a, éste salta hacia atrás a su posición original.

 Resumiendo, con relación a la versión de las figu-
ras 7 a 10, el movimiento del percutor 30a a una posición -
montada produce una articulación en el sentido de las agujas
del reloj, y luego en sentido contrario, del retén 74a alre-
30 dedor del pasador 66, en tanto que el movimiento del perc-



1 tor desde la posición montada a la de disparo determina una
articulación en sentido contrario al de las agujas del re-
loj, y luego en el otro sentido, del citado retén alrededor
de la proyección 82a. Se comprenderá por consiguiente que -
5 la versión de las figuras 7 a 10 funciona de manera similar
a la de la versión de la figura 1.

Resultará evidente que la simplificada construcción de un retén de tambor de acuerdo con la invención contribuirá al rendimiento y seguridad de un revólver en el que sea incorporado. Asimismo, aunque sólo se han mostrado y -
10 descrito dos versiones preferidas de la invención, pueden efectuarse varias modificaciones y sustituciones de las mismas sin apartarse del espíritu y ámbito de la invención, -
tal como se definen en las adjuntas reivindicaciones. Por
15 ejemplo, el resorte laminar 76 del mecanismo de retención del tambor podría sustituirse por un resorte de torsión, -
tal como el mostrado en la patente estadounidense número -
2.733.529. Además, los retenes 74 y 74a no han de montarse en el tornillo 66 del gatillo, sino que podrían montarse en
20 una estructura separada. Asimismo, las superficies de leva y las superficies 80, 80a y 81, 81a podrían asumir formas variables.

Debe destacarse que podría disponerse cualquier retén de tambor con un pasador solidario extendido transversalmente a aquél y dotarse al armazón de una cavidad alargada. Esto sería equivalente a la estructura ilustrada.
25

En resumen, el Modelo de Utilidad que se solicita deberá recaer sobre las siguientes:



REIVINDICACIONES

1

5

10

15

20

25

30

1. Un revólver perfeccionado, caracterizado por comprender la siguiente combinación: un armazón, un tambor provisto de una serie de muescas de retención en su periferia y montado para su rotación dentro del armazón, un percutor que incluye una superficie de leva sobre él y que está desplazadamente montado en el armazón para su movimiento: entre una posición montada y una posición de disparo, un retén del tambor provisto de una superficie acoplable a la superficie de leva durante el movimiento de retroceso del percutor, y una proyección sobre él para acoplarse sucesivamente a las muescas de retención y bloquear al tambor en una serie de posiciones separadas del mismo, medios para montar el retén en el armazón para su movimiento articulable respecto a él alrededor de dos desplazamientos, y un dispositivo elástico conectado al armazón y en contacto con el retén del tambor para impulsar a la proyección hacia el tambor, de manera que pueda acoplarse a una de las muescas y bloquear así al tambor.

2. Un revólver perfeccionado según la reivindicación 1, caracterizado porque el dispositivo elástico comprende un resorte laminar y medios para asegurar este resorte al armazón.

3. Un revólver perfeccionado según la reivindicación 1, caracterizado porque la estructura comprende un tornillo de gatillo y en las que se dispone además un gatillo montado sobre el tornillo de tal manera que se halle adaptado para acoplarse al percutor a fin de retenerlo en su posición montada liberándole de aquél.

4. Un revólver perfeccionado según la reivindi-

BAD ORIGINAL

1 cación 1, caracterizado porque el retén comprende otra su-
perficie en su porción posterior adaptada para entrar en
5 tal manera que la porción posterior del retén sea accionada
hacia abajo en un movimiento de articulación alrededor de
la proyección para permitir que la leva se separe del retén.

10 5. Un revólver perfeccionado, según la reivin-
dicación 1, caracterizado porque los citados medios compren-
den una estructura de montaje asegurada al armazón y una
cavidad en el retén por detrás de la proyección, siendo re-
cibida por lo menos parcialmente la estructura de montaje
dentro de la cavidad.

15 6. Se reivindica por último como objeto sobre
el que ha de recaer el Modelo de Utilidad que se solicita:
UN REVOLVER PERFECCIONADO.

Todo conforme queda descrito y reivindicado en
la presente memoria descriptiva que consta de dieciseis pá-
ginas mecanografiadas y dibujos adjuntos.

Madrid, 4 de agosto de 1.971

BERNARDO UNGRIA
P.P.

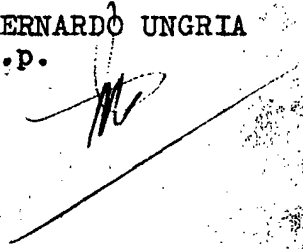

25

30



FIG. 1

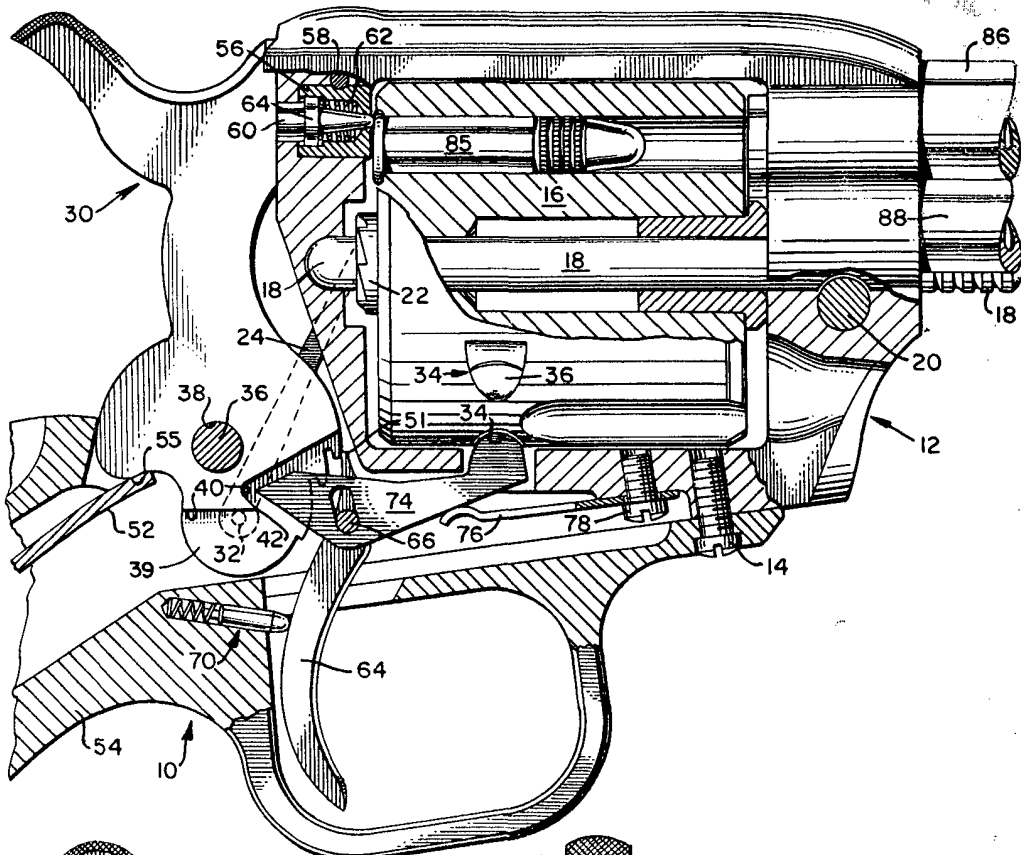

FIG. 7

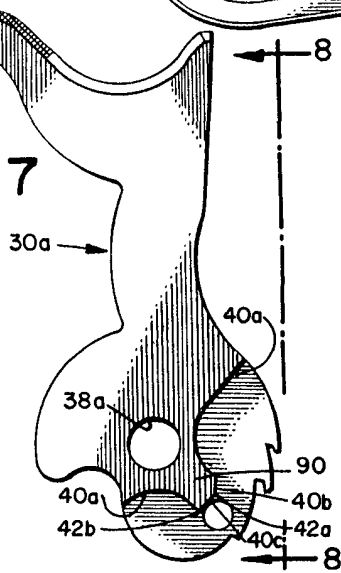
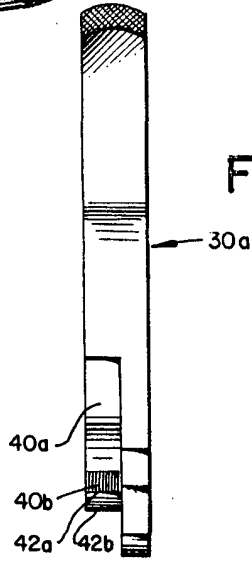

FIG. 8



Agosto 07
BERNARDO U...

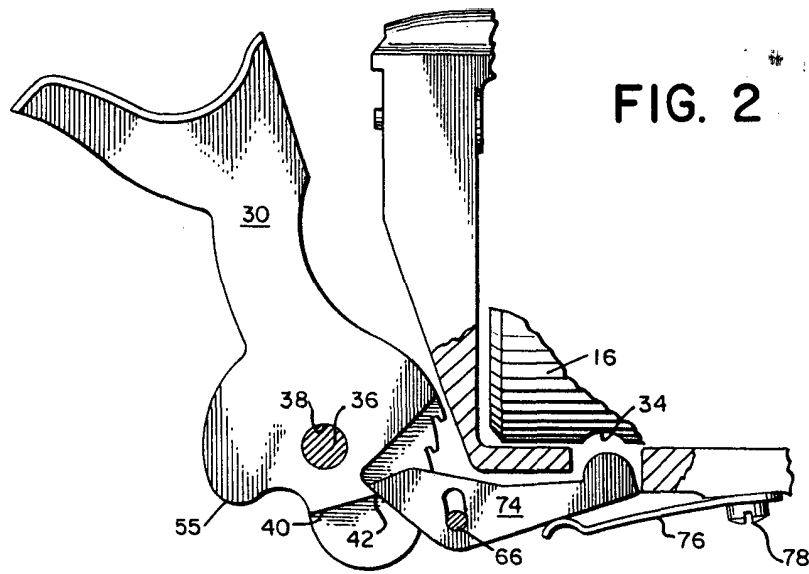

FIG. 2

FIG. 5

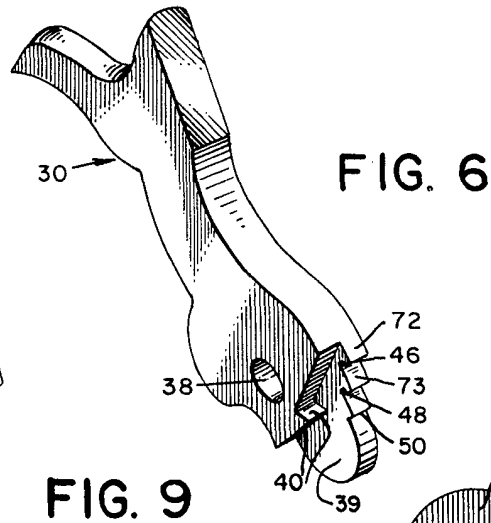
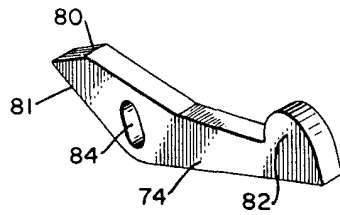

FIG. 6

FIG. 10

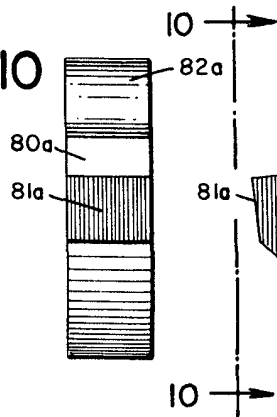
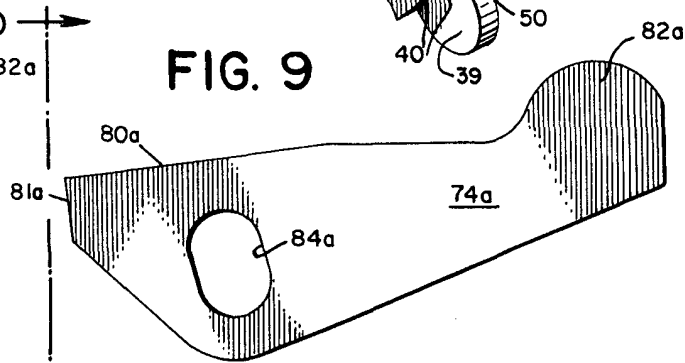

FIG. 9



SCA: PANIA
 RD. 4 Agosto 71
 DEPARTAMENTO

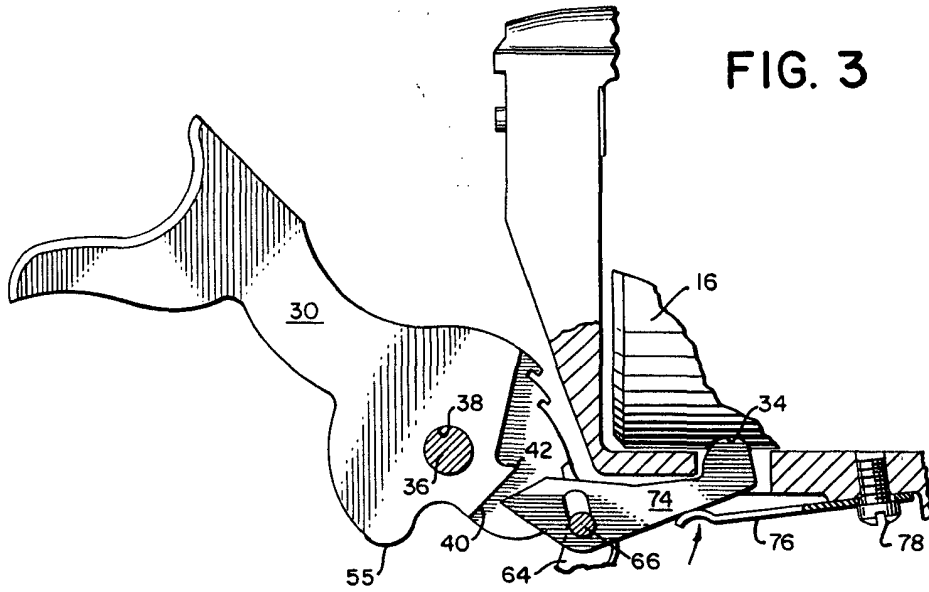

FIG. 3

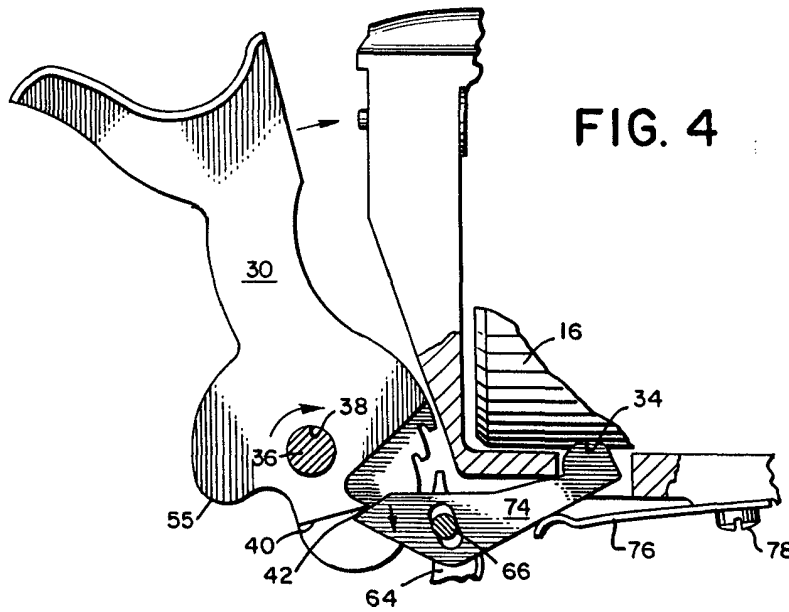

FIG. 4

4

Agosto

71

[Faint, illegible text]

[Handwritten signature]