



23 FEB 1966

196678

96672

MEMORIA DESCRIPTIVA  
de una Patente de Invención por 20 años,  
a nombre de:  
MASCHINENBAU FARNY WEIDMANN, residen-  
tes en Lampertheim a. Rhein, Industrie-  
strasse (Alemania), por: "CAMARA DE MO-  
VIMIENTO EN TORBELLINO PARA MOTORES DE  
INYECCION".

=====

Ya son conocidos motores Diesel con cámara o antecámara de movimiento en torbellino en muchas ejecuciones y variantes. La presente solicitud, fruto de una serie de experiencias, se refiere a una cámara de movimiento en torbellino para pequeños motores Diesel. Sus características y ventajas según la siguiente construcción son: disposición lateral de la cámara de torbellinos (1) en la culata del cilindro, siempre que lo exijan los canales de gas (2) para las válvulas de admisión y escape. El eje de simetría de la rotación en la cámara alargada de torbellinos se dispone paralelo al eje del cilindro con el fin de lograr una desviación lo más pequeña posible del dardo de aire y de gas entre cilindro y cámara. Esta última se comunica con el cilindro por un agujero (3) oblicuo, el cual, según el principio de las cámaras de torbellino, desemboca tangencialmente en la cámara para que, al entrar el aire de la combustión, se produzca en dicha cámara una rotación energética y se consiga por lo tanto una buena mezcla con el combustible

196678

23



inyectado.

El agujero de escape (3) desde la cámara se dirige del modo conocido oblicuamente y plano hacia el centro del cilindro, con  
20 objeto de que los gases residuales del combustible con el impulso de la precombustión en la cámara se reúnan rápidamente con el aire de la combustión existente todavía en el cilindro.

Este agujero de comunicación (3) está abierto del modo conocido con el fin de evitar todo retardo en el encendido e incon-  
25 venientes aumentos de presión.

El repetido agujero de comunicación (3) se encuentra entre el cilindro y la cámara en la dirección del dardo de combustible desde la boquilla de inyección, con objeto de que al arrancar, esto es con las lentas velocidades del arranque, atraviere el dar-  
30 do de combustible y se consiga un encendido rápido, de modo análogo a los motores Diesel con inyección directa por dardo.

La cámara de torbellinos (1) se refrigera por todos los lados del modo conocido y sin inserción ninguna, para lograr tensiones térmicas lo más pequeñas posibles o dominarlas del modo más  
35 sencillo.

Dicha cámara de torbellinos es por arriba y por la porción central, un cuerpo hueco de sección cilíndrica circular, para que pueda recibir la mayor cantidad posible de aire de la combustión, La porción inferior está remetida en forma de embudo entre el agu-  
40 jero de admisión y el de escape con el fin de favorecer el torbellino de rotación originado al entrar en la cámara.

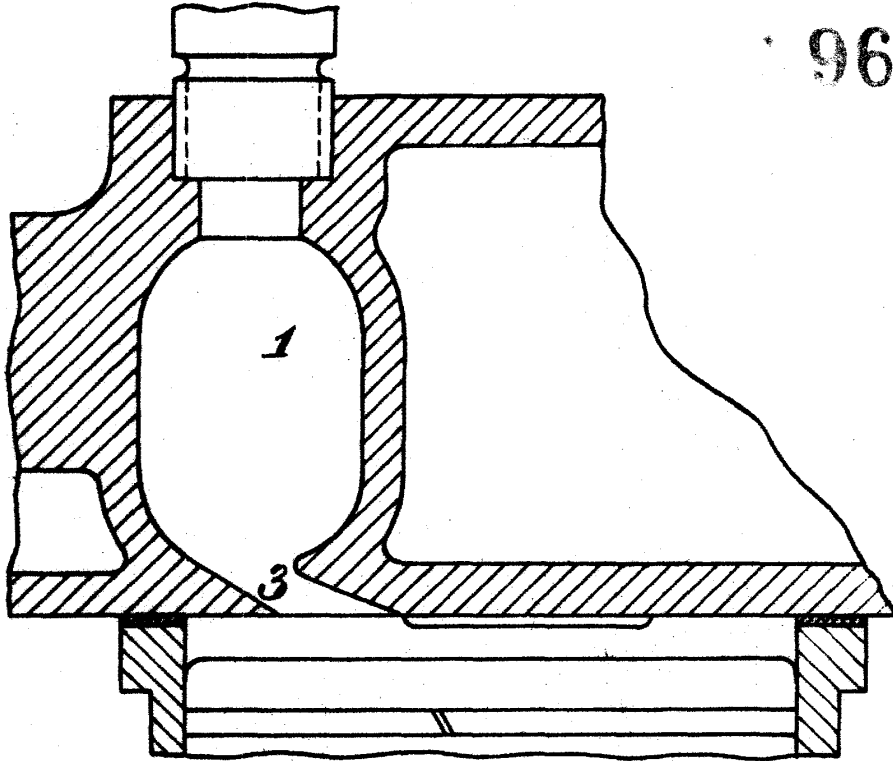
El agujero para el papel incandescente o para la espiral eléctrica de incandescencia (4) desemboca por el lado, esto es, por fuera del plano de la sección media longitudinal, en la cámara,  
45 ra, con el fin de mantener el papel o la espiral fuera del torbellino principal y del chorro del combustible.



196678

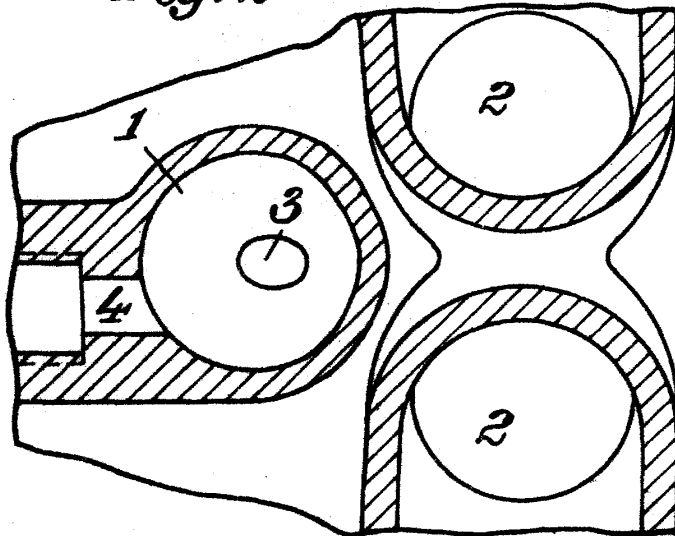


Fig. 1



96678

Fig. 2



por: Maschinenbau Perry & Heidmann.

ANTONIO FERNANDEZ PASQUA  
P. P.

*Antonio Fernandez Pasqua*