



entorpezca, los naturales movimientos del pié en los violentos, rápidos y continuados ejercicios a que se somete en las practicas deportivas citadas.

5 Los perfeccionamientos objeto de la invención han sido estudiados para facilitar al pié un cómodo apoyo y recubrimiento y a la vez para dar al calzado una mayor duración. Para lograr estos fines se ha previsto dotar al talón del zapato, y a unas zonas a ambos lados del mismo, mas a una franja interior junto a los bordes de la abertura, de un almohadillado de espuma de plástico u otra materia, forrado debidamente con badana o piel artificial, dandole asi una mayor suavidad en los roces con el pié.

10 Otra de la mejoras se refiere al doble contrafuerte dispuesto en la parte superior del talón que contribuye a reforzar dicha zona, siendo también de interés las tiras superpuestas que refuerzan la zona inmediata a los bordes de las palas, en donde estan situados los orificios para paso de los cordones, evitando el uso de ojetes metálicos, no recomendables en esta clase de calzado. Asimismo se almohadilla también la lengüeta que cubre la abertura longitudinal, contribuyendo asi a que la presión ejercida sobre el empeine del pie resulte blanda y no moleste.

15 Para que lo anteriormente expuesto y otros detalles constitutivos de este nuevo calzado, puedan ser mas fácilmente comprendidos, nos auxiliaremos de una lámina de dibujos en la que hemos representado un ejemplo de realización que, precisamente por su carácter de ejemplo, debe interpretarse en su mas amplio sentido y sin criterio restrictivo alguno.

25 30 Dichos dibujos muestran en sus figuras como sigue:



Fig. 1.- Vista lateral en alzado de un zapato realizado segun la invención.

Fig. 2.- Planta en vista superior.

Fig. 3.- Alzado visto por el talón.

5

Fig. 4.- Sección A-B, de la figura 3, mostrando la organización interna del talón.

Fig. 5.- Sección transversal por C-D, de la figura 2,

10

Como se aprecia en las referidas figuras, el calzado se compone de la plantilla -1-, de goma a la que va vulcanizado el corte de piel -2-, y ambos a la suela de caucho -3-.

15

En la puntera -5-, hay un refuerzo superpuesto -4- de serraje, ante u otro material, yendo cosida a dicha puntera una amplia lengüeta -6-, de piel, natural o sintetica inferiormente recubierta por una lámina de esponjosa de espuma de plástico -7- que forma una capa mullida para apoyarse sobre el empeine del pie.

20

Hay que señalar varias hileras inclinadas de orificios -8- practicados en las palas del corte -2-, tanto con fines de aireación del calzado, como para decoración del mismo.

25

El talón -14-, que es una de las partes objeto de mejora, tiene, ademas de contrafuerte -9-, de tipo mas o menos corriente, un segundo contrafuerte -10- que se extiende a los lados formando una zona reforzada junto al borde del talón. Este borde, y la prolongación del mismo hasta los bordes de las palas -2-, se hallan ocupados por un ribete -11- que se extiende hacia el interior del zapato formando un forro -12-, del talón y de una franja junto a la

30

abertura, que puede ser de piel natural o sintetica y deba-



jo del cual se situa una plancha esponjosa -13-, de plástico y otra materia, para formar un almohadillado.

5 Junto a los bordes de las palas -2-, y sobrepuestas a ellas, hay dos tiras 15- de piel y otra materia, que sirven para reforzar los orificios -16-, por los que se pasan los cordones de cierre -17-, señalando por ultimo la plantilla esponjosa -18-, de espuma de plastico u otra materia dibidamente forrada.

10 Finalmente conviene tener en cuenta que el calzado descrito y representado podra fabricarse en cualquier clase de materiales o combinación de ellos, en diversos colores, tamaños, formas y detalles ornamentales, siempre que no se altere lo que esencialmente lo caracteriza, que se resume en la siguiente,

15 NOTA REIVINDICATORIA

Los puntos no conocidos ni practicados en España, que se reivindicán en este Modelo de Utilidad, son:

20 1.- Calzado perfeccionado para deportes, esencialmente caracterizado por disponer en el talón de un cuerpo blando y esponjoso alojado debajo del forro de dicho, talón cuyo forro y el correspondiente almohadillado se extiende hacia adelante formando dos franjas internas situadas junto a los bordes de la boca o abertura del calzado hasta las palas, cuyos bordes de la abertura se cubren con el propio forro formando un ribete que ocupattambién el borde del talón, disponiendo asimismo en ambas palas y sobre el em-
25 peine de varias hileras espaciadas de orificios.

30 2.- "CALZADO PERFECCIONADO PARA DEPORTES" de conformidad en un todo en lo esencial y fines industriales a lo descrito en la precedente memoria descriptiva y graficamen-



te representada en los adjuntos planos para su mejor comprensión.

Esta memoria consta de CINCO hojas, escritas o mecanografiadas por una sola cara a doble espacio.

Madrid 23 OCT. 1973

Por autorización del interesado.

23 OCT

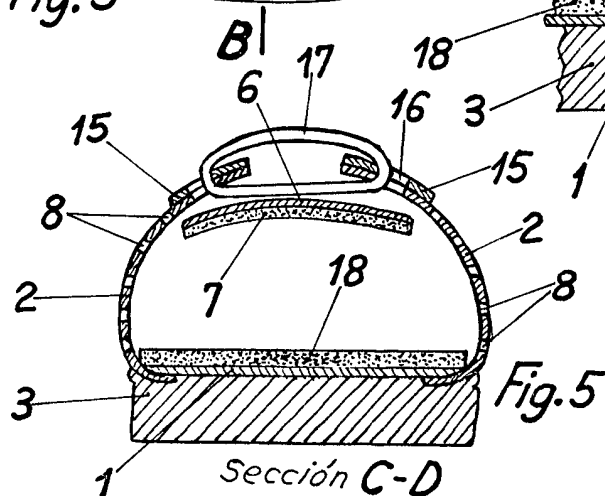
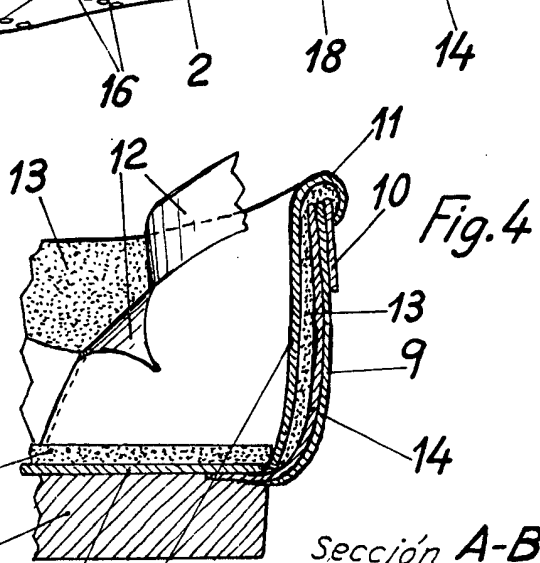
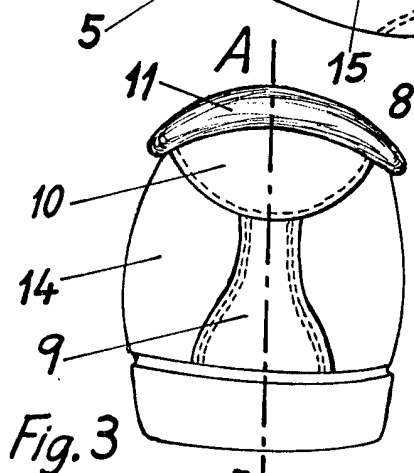
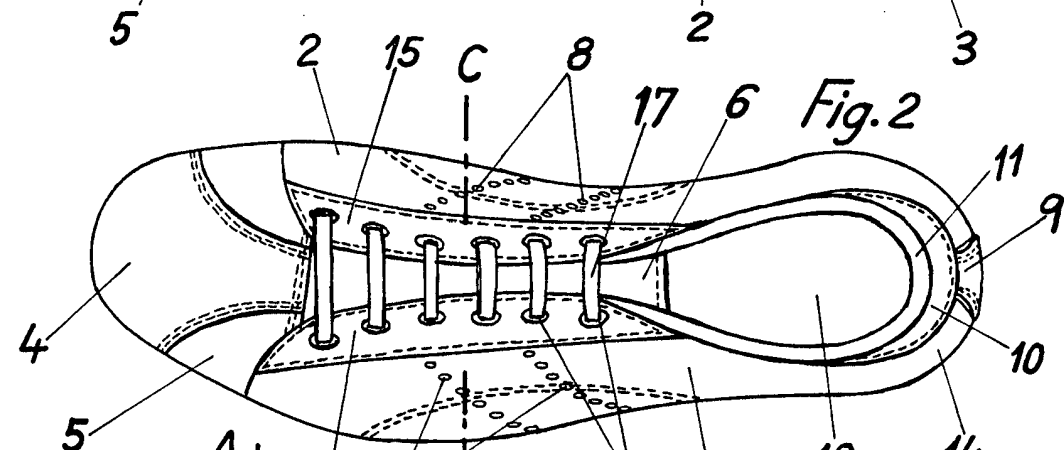
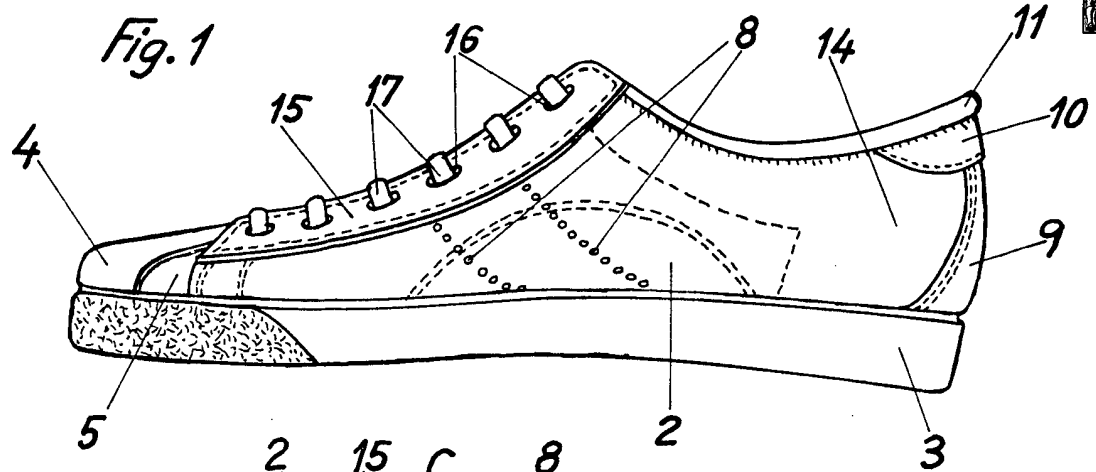

Escala variable
MADRID 23 OCT. 1973