

196654



196654

13650

MODELO DE UTILIDAD

por 20 años por

"ENVASE APILABLE", a favor de D^{sa}. CONCEPCIÓN TORRES
VERDÚ, de nacionalidad española, domiciliada en MADRID
General Rodrigo, 6.

MEMORIA DESCRIPTIVA
=====

Los fabricantes de envases se ven precisados a introducir frecuentemente perfeccionamientos en sus fabricados como consecuencia de la evolución constante a que tales industrias están sometidas, con cuyas mejoras se logra una mejor presentación de los artículos, al tiempo que se consigue mayor utilidad.

5.-

El inconveniente que presentan los envases que hoy en día se comercializan es el de ocupar excesivo volumen, ya que al exponer los artículos han de colocarse de forma y manera que el cliente pueda ojearlos de un simple golpe de vista, lo que supone que

10.-

196654 - 2 -

23



éstos ocupen gran extensión de visibilidad.

15.- Actualmente tal inconveniente se logra paliar en parte al superponer uno encima de otro, hasta formar pilas de envases de la misma especie de productos, pero a menudo ocurre que al estar superpuestos sin medio alguno de sujeción, resbalan unos sobre otros y se produce el desmoronamiento de las pilas así formadas, lo que repercute en la conservación de los productos envasados.

20.- Con el objeto del modelo de utilidad que nos ocupa, se logran obviar la totalidad de los inconvenientes apuntados, consistiendo en un envase de configuración conveniente, cuya tapa superior está confeccionada de un material transparente adecuado que permite la visión interior, provisto de un número variable de salientes en el cuerpo principal para que en ellos se alojen los vanos de que está provista la pieza a modo de tapa, con lo que se consigue una sucesión ilimitada de envases superpuestos perfectamente sujetos, ocupando volumen relativo cuando se dispongan en pila.

25.- Conocidas que nos son en virtud del preliminar precedente las esencialidades e inconvenientes a obviar con el objeto del modelo de utilidad que nos ocupa, y por ser el tipo que ha de servir de base para llevar a cabo la confección de las diversas formas de realización a que en la práctica puede llegarse con la aplicación de sus fundamentos básicos; se cita en la presente memoria a título de ejemplo y será descrito a continuación con la ayuda de la lámina de dibujos que se adjunta.

30.- En la figura 1, se representa en planta la



45.- pieza base que hace las veces de envase propiamente dicho, en la figura 2, esta misma pieza vista en alzado y por último en la figura 3, la tapa de igual forma externa que la base del envase y que por ser de tamaño mayor se acopla la primera dando lugar al envase totalmente cerrado.

50.- La pieza inferior o base 1, dividida interiormente en diferentes compartimentos por medio de los tabiques 2, de configuración conveniente se encuentra fabricada en un material idóneo y pertinentemente moldeada, estando dotada de los salientes periféricos 3, interiormente huecos y verticalmente emergentes, cada uno de los cuales se encuentra provisto de un nervio simicilíndrico longitudinal 4, que emerge externa y horizontalmente; encontrándose cada dos de dichos salientes 3, separados por una zona de depresión 9.

60.- La pieza superior o tapa 5, fabricada en un material transparente adecuado y asimismo convenientemente moldeada, conforma una serie de elementos 6, interiormente huecos, y de la configuración idónea para encajar con los 3, de que la base está dotada, cuyos salientes 6, están provistos de nervios longitudinales horizontalmente emergente 7, interiormente huecos, para encajar con los 4, de que disponen los antedichos salientes 3, de la citada base. Estando separados cada dos de los salientes 6, por una zona de depresión 8, inferiormente emergente para encajar en las oquedades 9, de la pieza base. Cuya tapa 5, se prolonga inferior, horizontal y externamente para constituir un solapado 10, que permita la apertura del envase por parte del usuario.

75.-



80.- Con todo ello, se consigue la constitución de un envase expositor sencillamente apilable, con otros de sus mismas formas y características con los que encajará del mismo modo descrito que lo hacen las piezas constitutivas de su base y tapa, y en virtud de los salientes y depresiones en que están conformadas por pertinente moldeado.

85.- Suficientemente descrito que nos es el objeto del modelo de utilidad que nos ocupa, que lo es solamente a título de ejemplo y una de las múltiples formas de realización a que en la práctica puede llegarse tomando como fundamento en su construcción el descrito en la presente memoria, únicamente nos resta señalar que las modificaciones de forma, tamaños, materiales empleados u otras no fundamentales, no deben ser consideradas variaciones que afecten a su esencialidad.

90.- N O T A
El modelo de utilidad descrito, recaerá, pues sobre las siguientes reivindicaciones:

95.- 1ª.- "ENVASE APILABLE", caracterizado por cuanto está constituido por dos piezas pertinentemente moldeadas dotadas de un número variable de salientes periféricos interiormente huecos, verticalmente emergentes y dotados de nervios longitudinales horizontalmente salientes; que se encuentran separados entre sí por zonas de depresión inferiormente emergentes cuyos antedichos salientes y depresiones encajan perfectamente entre sí los convexos o cara superior de la primera con los cóncavos o cara inferior de la segunda que hará las veces de pieza su-



110.- superior o tapa, constituida en un material transparente adecuado para permitir la vision de los productos envasados y que se prolonga en un solapado periferico inferior horizontalmente emergente para facilitar la apertura del envase; y cuya pieza inferior o base se encuentra dividida en un numero variable de compartimentos por medio de tabiques internos adecuados; cuyo envase es factible de apilarse con otros

115.- de las mismas caracteristicas por encajamiento de los salientes y depresiones de la tapa de uno con la base del siguiente y viceversa.

2ª.- "ENVASE APILABLE".

120.- Todo ello, tal y conforme queda descrito, representado y reivindicado.

123.- Esta memoria consta de cinco hojas mecanografiadas y foliadas por una sola de sus caras, conteniendo un total de ciento veintitres lineas.

MADRID A 23 DE OCTUBRE DE 1973

P.A.

MANUEL DE ARPE.

196654



D I S E Ñ O

=====

DE UN MODELO DE UTILIDAD, A FAVOR DE D^{ña}. CONCEPCION TORRES VERDÚ, DE NACIONALIDAD ESPAÑOLA, DOMICILIADA EN MADRID, GENERAL RODRIGO, N^o. 6, POR: "ENVASE APILABLE".

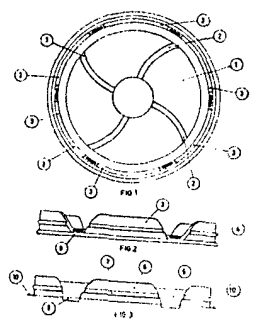

Escala variable.

MADRID A 23 DE OCTUBRE DE 1973

P.A.

MANUEL DE ARPE

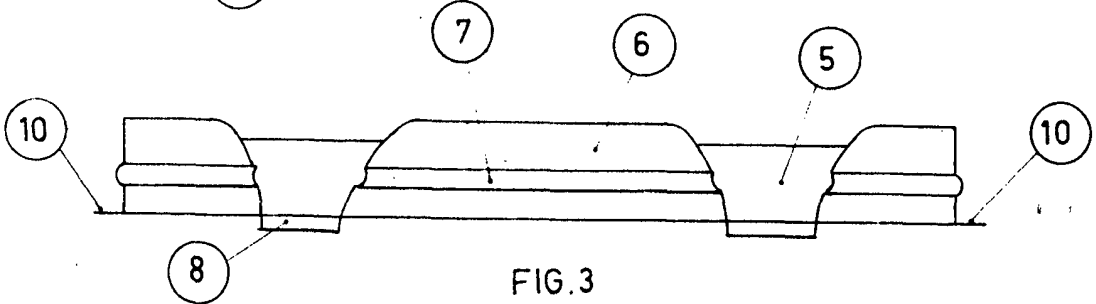
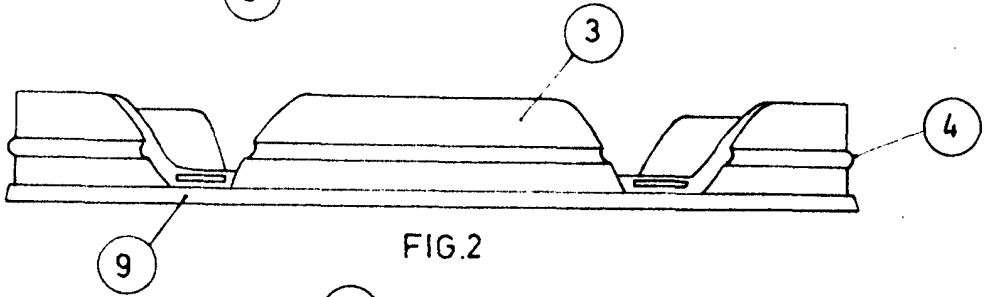
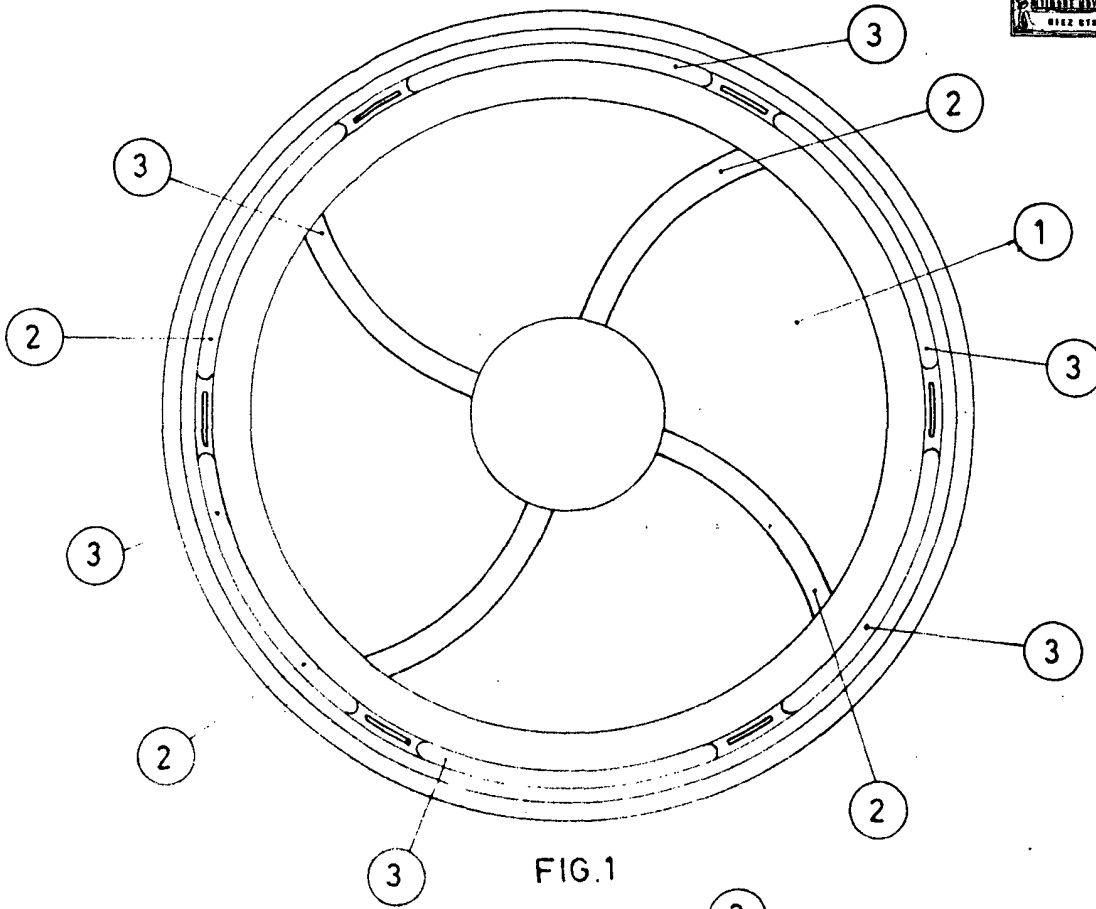

ESCALA VARIABLE
MADRID 23 OCT. 1973