

196652



196652

Form with handwritten text 'BGTJ' and some faint markings.

MODELO DE UTILIDAD

por 20 años por:

"ESTUCHE PORTÁTIL", a favor de D. JOSÉ CARLOS VALLS GARCIA, de nacionalidad española, domiciliado en IBI (Alicante), Juan de Ribera, 11.

MEMORIA DESCRIPTIVA

Debido a la evolución constante experimentada por la industria dedicada a la fabricación de envases y estuches, frecuentemente se ven precisados los fabricantes a introducir perfeccionamientos en sus productos, con cuyas mejoras se consigue mayor conocida para los usuarios, al tiempo que se gana en presentación y acabado, lo que repercute en una mayor garantía y prestigio de la firma abastecedora.

Son innumerables los envases y estuches que hoy en día, se utilizan en el mercado para protección y exposición de los objetos, unos de configuración ca-

196652

- 2 -



15.- prichosa, otros de accionamiento automático y los más de accionamiento manual, siendo estos últimos los que se constituyen por medio de dos piezas unidas pertinentemente por una pieza a modo de bisagra, independiente, o solidaria con las anteriores, que se abaten y cierran por medio de un elemento adecuado.

20.- Los fabricantes tratan por todos los medios a su alcance de conseguir artículos cómodos, útiles y económicos, siendo esta característica en último lugar apuntada la más interesante para que los artículos tengan aceptación y sean adquiridos por las más débiles economías.

25.- El objeto del modelo de utilidad que nos ocupa, consiste en uno de tales estuches de accionamiento manual, fabricado en el material pertinente y que asegura la perfecta disposición y sujeción de los objetos a contener, en virtud de los perfiles de que está dotado, silueteando en cada caso al objeto a contener, al tiempo que facilita su transporte por medio de los orificios de configuración y dimensiones convenientes para permitir el acceso de la mano del usuario, y consiguiéndose el cierre hermético al apoyarse y encajar el saliente periférico interno de que está dotada una de las piezas que lo constituyen, en la depresión periférica interna de la otra pieza constitutiva del estuche, lo que permite que, una vez alojada la pieza a transportar, el estuche haga las veces de maletín y el usuario con comodidad pueda transportarlo de un lugar a otro.

40.- Conocidas que nos son en virtud del preliminar precedente las esencialidades y funciones a rea-

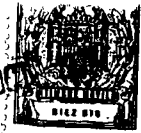

- lizar por el objeto del modelo de utilidad que nos ocupa y por ser el tipo que ha de servir de base para
- 45.- llevar a cabo la confección de las diversas formas de realización a que en la práctica puede llegarse con la presente memoria a título de ejemplo y será descrito a continuación con la ayuda de la lámina de dibujos que se adjunta.
- 50.- En la figura 1, se representa el alzado del desarrollo del objeto del modelo de utilidad que se preconiza, y en la figura 2, la planta del mismo, totalmente concluido en su fabricación.
- 55.- El estuche está constituido por dos partes extremas 1 y 1', unidas por una tercera y central 2, de la que se encuentran separadas por medio de las delimitadas por un debilitamiento de material 3, cuya pieza 2, está provista de un refuerzo saliente central de separación 4.
- 60.- La parte 1, dispone de un relieve dotado de un saliente 5, que en el cierre del estuche coincide con la depresión 6, de que está dotado el relieve de que está provista la 1', en la que se configura la oquedad 7, que junto con la 8, existente en la parte 1, constituye un hueco pertinentemente perfilado para el alojamiento del objeto a contener por el estuche.
- 65.- Ambas zonas laterales 1, y 1', disponen de los orificios convenientes 9, para permitir el acceso de la mano del usuario que ha de portar el estuche una vez cerrado; así como de sendas solapas 10, que permitirán el abotonado del estuche por introducción del saliente 10', de que está dotada una de ellas, en la depresión 10'', de que se ha provisto la otra.
- 70.-



- 75.- Suficientemente descrito que nos es el objeto del modelo de utilidad que nos ocupa que lo es solamente a título de ejemplo y una de las múltiples formas de realización a que en la práctica puede llegarse tomando como fundamento en su construcción el descrito en la presente memoria, únicamente nos resta señalar que las
- 80.- modificaciones de forma, tamaños, materiales empleados u otras no fundamentales no deben ser consideradas variaciones que afecten a su esencialidad.
- N O T A
- 85.- El modelo de utilidad descrito, recaerá, pues sobre las siguientes reivindicaciones:
- 1ª.- "ESTUCHE PORTATIL", caracterizado por cuanto está constituido por dos zonas extremas que se prolongan y unen entre sí en una tercera y central de inferiores dimensiones y de la que se separan por sendas zonas delimitadas por un debilitamiento del material; cuya parte central se encuentra dotada de un refuerzo relevante de tal separación; mientras que las partes extremas disponen respectivamente de sendos relieves dotados respectivamente de salientes y depresiones que encajan entre sí al proceder al cierre del estuche, encontrándose asimismo provistas de sendas oquedades de la configuración conveniente para alojar entre ellas el objeto a contener cuando tal cierre tenga lugar, y dotadas de sendos orificios coincidentes en el tal repetido
- 90.- cierre para permitir el acceso de la mano del usuario para facilitar el transporte del estuche; estando igualmente provistas de sendas solapas coincidentes en el abatimiento de las zonas extremas, una de cuyas solapas se encuentra dotada de un saliente, cuya introducción
- 95.- en la depresión de que al efecto está dotada la otra,
- 100.-
- 105.-

196652

23



permitirá el abotonado; estando configurados los relieves correspondientes a las zonas extremas y central de modo y manera que coincidan en el abatimiento constituyendo un todo.

110.-

2ª.- "ESTUCHE PORTÁTIL".

Todo ello, tal y conforme queda descrito, representado y reivindicado.

Esta memoria consta de cinco hojas, mecanografiadas y foliadas por una sola de sus caras, conteniendo un total de ciento quince líneas.

115.-

MADRID A 23 DE OCTUBRE DE 1973

P.A.

MANUEL DE ARPE.

196652

23



D I S E Ñ O

=====

DE UN MODELO DE UTILIDAD A FAVOR DE D. JOSE CARLOS VALLS
GARCIA, DOMICILIADO EN IBI (Alicante), Juan de Ribera, 11
POR: "ESTUCHE PORTÁTIL".

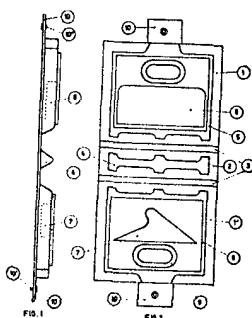

Escala variable.

MADRID A 23 DE OCTUBRE DE 1973

P.A.

MANUEL DE ARPE.

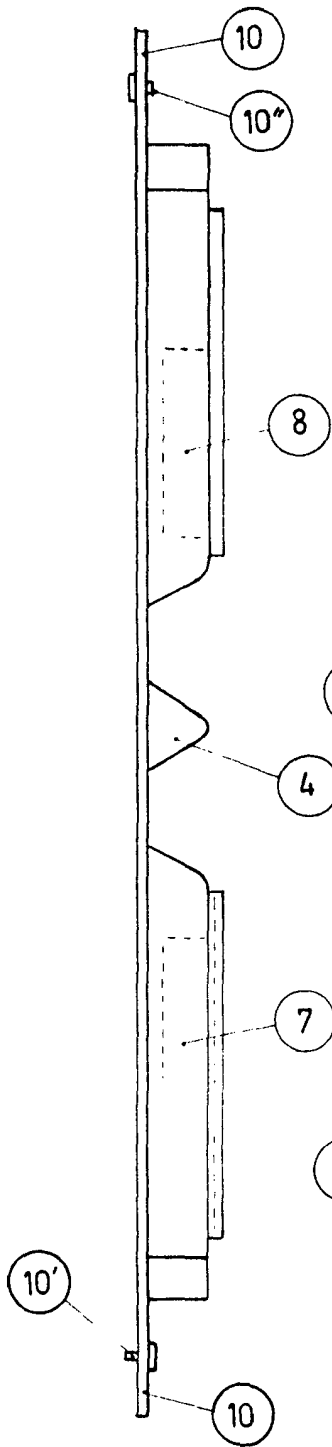

FIG. 1

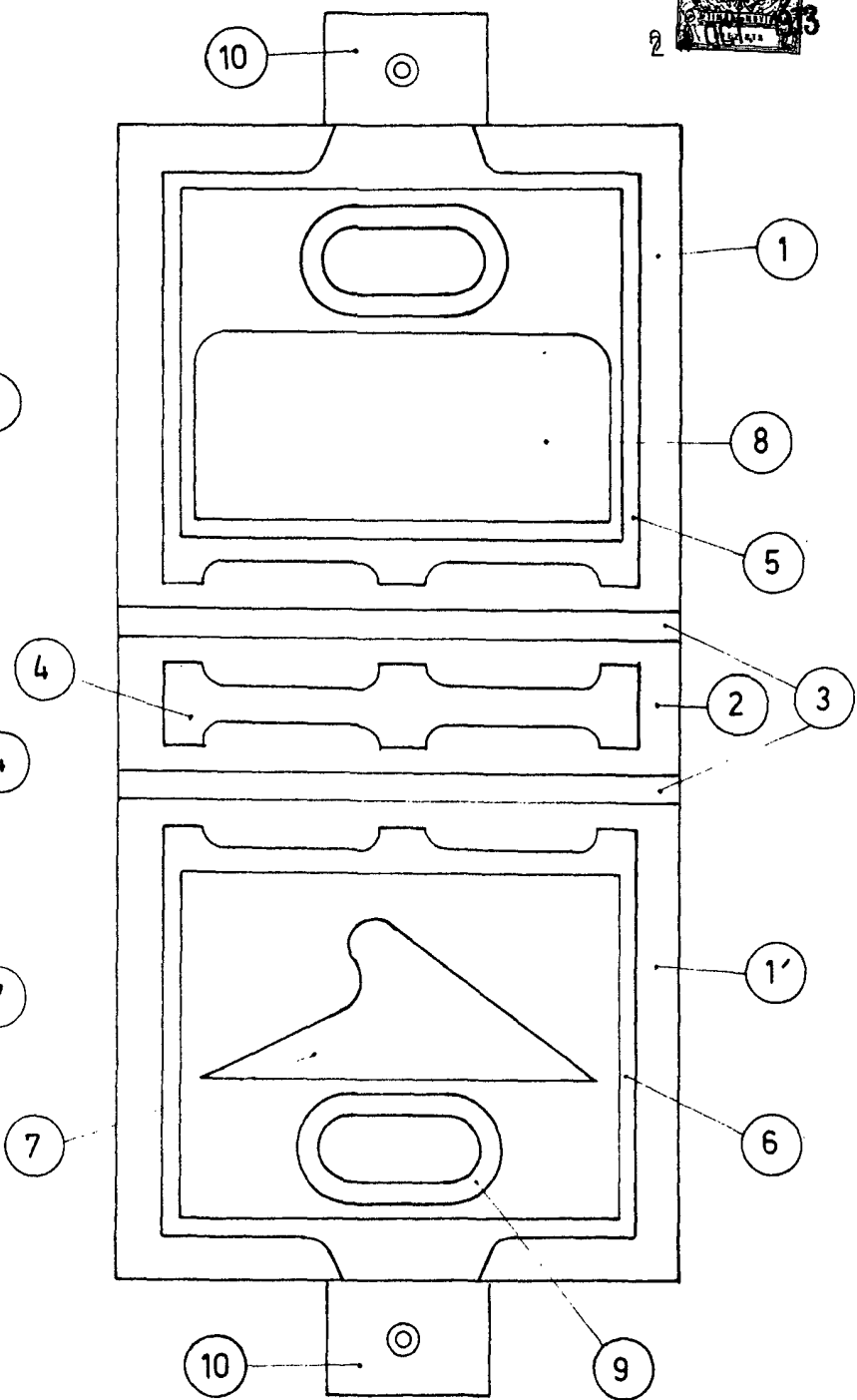

FIG. 2

ESCALA VARIABLE
MADRID 23 OCT. 1973