

78

S/Ref: N° 17689 - CO/ CL-W 392

N/Ref: OG. 20.880 / cam.

Int. Cl.^a: F16B



196609

MODELO DE UTILIDAD
=====

MEMORIA DESCRIPTIVA

Sobre:

" SOPORTE DE ENSEMBLADURA".

Solicitante: La Sociedad Anónima francesa: CHYSLER FRANCE,
domiciliada en 136, Avenue des Champs Elyseées,
PARIS- 8 éme, Francia.

Inventor: D. Michel Chretiennot.



La presente invención tiene esencialmente por objeto un soporte de ensambladura que permite la fijación en posiciones y orientaciones relativas deseadas de por lo menos dos piezas o conjuntos.

5. Habitualmente tales soportes son fabricados a partir de perfiles planos o por ejemplo de sección en U que son cortados y soldados unos con otros con el fin de presentar en cada extremo medios que permitan unirlos con los dos conjuntos que deben conectar.

10. La fabricación de tales soportes es larga, costosa y poco precisa. Exige el establecimiento de planos detallados y mecanizados complejos.

15. El objeto de la invención es un nuevo soporte de ensambladura de construcción y cómoda, poco costosa y precisa, que puede ser normalizado fácilmente.

20. Se obtienen estos objetos según la invención gracias al hecho de que el soporte de ensambladura comprende por lo menos una rótula o similar que está montada solidaria de uno de dichos conjuntos y sobre la que está fijado, ventajosamente por soldadura, un tubo o similar formando tirante de soporte que separa los dos conjuntos. Ventajosamente el soporte comprenderá en realidad dos rótulas que estarán fijadas con los dos extremos del tubo. En un modo de realización preferido, cada rótula es solidaria de una pletina que está provista de medios que permitan solidarizarla con el conjunto correspondiente.

25. De este modo, utilizando por ejemplo una plantilla, será extremadamente fácil realizar un soporte que permita ensamblar dos conjuntos en cualquier orientación y posición relativas deseadas.

30.



Se verá más clamaramente la invención con ayuda de la descripción que va a seguir, hecha con referencia a los dibujos anexos que muestran únicamente a título de ilustración algunos ejemplos de realización concebidos de acuerdo con la invención.

5.

En estos dibujos:

- La figura 1 es una vista de costado de un soporte de ensambladura concebido según la invención.

10.

- La figura 2 es una vista según la flecha II de la figura 1.

- La figura 3 muestra a escala mayor y en vista exterior con arranque parcial la pieza formando platina y rótula inferiores del soporte de ensambladura de la figura 1.

15.

- La figura 4 es una vista por encima de la figura 3.

- La figura 5 muestra como la figura 3 la pieza formando rótula y platina superiores del soporte de ensambladura de la figura 1.

20.

- La figura 6 es una vista por encima de la figura 5.

- La figura 7 muestra un equipo formando plantilla para la construcción de un soporte del tipo mostrado en la figura 1.

25.

- La figura 8 es una vista semejante a la de la figura 1 y relativa a una variante.

- La figura 9 es una vista de costado realizada según la flecha IX de la figura 8.

30.

- La figura 10 muestra un ejemplo de utilización de un soporte del tipo ilustrado en las figuras 8 y 9.



13 NOV

196609

- La figura 11 muestra en corte una rótula que constituye una pieza de un soporte de ensambladura según una variante de la invención.

- La figura 12 es una vista por encima de la figura 11.

- Las figuras 13 y 14 muestra a escala más pequeña ejemplos de aplicación de una rótula del tipo ilustrado en las figuras 11 y 12.

10. Según el modo de realización ilustrado en las figuras 1 á 7, un soporte de ensambladura S de acuerdo con la invención está constituido esencialmente por un tubo T de sección sensiblemente circular en cuyos extremos están soldadas dos piezas respectivamente 10 y 11. La pieza 10 comprende esencialmente dos partes a saber una parte formando rótula R₁ y una parte formando platina P₁, estas dos partes son formadas, por ejemplo por moldeo o embutición en una sola pieza.

15. Del mismo modo la pieza 11 comprende esencialmente dos partes, a saber una rótula R₂ y una platina P₂ siendo estas dos piezas solidarias y estando realizadas ventajosamente en la misma materia, por ejemplo por moldeo o embutición, Teniendo en cuenta las rótulas R₁, R₂, es evidente que el tubo puede ser inclinado a voluntad según las indicaciones dadas por la plantilla G (figura 7) bastará con cortar el tubo T a la longitud deseada y soldarlo como se ve principalmente en la figura 1 donde las líneas de soldadura han sido distinguidas por 12 y 13.

20. El posicionamiento preciso de las platinas sobre los conjuntos con los que deben ser fijados puede ser obtenido por ejemplo previendo protuberancias 14,15,16 que materialicen el plano de fijación (figura 1) permitiendo

25.

30.



-el posicionamiento preciso del conjunto 17.

Según se ve en los dibujos las platinas están previstas de agujeros normalizados para permitir su fijación sobre los diferentes conjuntos.

5. Aparte de la simplificación de fabricación de tales soportes, los mismos tienen además la ventaja de presentar un tamaño muy reducido.

10. En la variante de realización ilustrada en la figuras 8 y 9 se ve una constitución análoga al soporte de ensambladura de la figura 1. Sin embargo en el soporte de las figuras 8 y 9 la pieza superior 11 ha sido reemplazada por una pieza 18 de forma un poco diferente que comprende una rótula R_3 y una platina P_3 . Como se ve en la figura 9, si la platina P_1 es horizontal la platina P_3 puede ser vertical o tener una inclinación diferente como se muestra en P_3 y P''_3 .

15. En la figura 10 se ha mostrado la utilización de un soporte de ensambladura S fijado con un chasis 19 y que soporta un conjunto 20 constituido por ejemplo por una bombonera.

20. En las figuras 11 y 12 se ha mostrado un modo de realización simplificado en el que una rótula R_4 que se presenta sensiblemente bajo la forma de una semiesfera puede ser fijada por soldadura directamente sobre un plazo 21 como se ha ilustrado en la figura 13 o sobre un perfil tibular 22 como se ha ilustrado en la figura 14. Sobre la rótula R_4 se puede soldar entonces el tubo T del soporte como en las figuras anteriores.

25. Con tal objeto la rótula R_4 está evidentemente recortada de manera que su reborde correspondiente a una corona circular de anchura e pueda ser soldado sobre un plano, y simultáneamente se ha previsto una escotadura 23 correspondien-

30.

11:73

- 6 - 1966097

13 NO



te a la intersección de una esfera con un cilindro.

Desde luego, la invención no está limitada en manera alguna a los modos de realización descritos y representados que no han sido dados más que a título de ejemplo. En particular, comprende todos los medios que constituyen equivalentes técnicos de los medios descritos así como sus combinaciones, si las mismas son ejecutadas según el espíritu de la invención.

NOTA

10. El Modelo de Utilidad que se solicita por veinte años, para España, de acuerdo con la vigente Legislación, deberá recaer sobre: "SOPORTE DE ENSAMBLADURA", reivindicando prioridad de la solicitud de Patente en Francia nº 7003433, de fecha 30 de enero de 1970, a nombre de SOCIÉTÉ DES AUTOMOBILES SIMCA que, desde 1-7-70, se denomina CHRYSLER FRANCE, según las características esenciales de las siguientes:

REIVINDICACIONES

1ª.- Soporte de ensambladura, que permite la fijación en posiciones y orientaciones relativas deseadas de por lo menos dos piezas o conjuntos, caracterizado porque comprende por lo menos una rótula o similar que está montada solidaria en uno de dichos conjuntos y sobre la que está fijado, ventajosamente por soldadura, un tubo o análogo formando tirante de soporte que separa los dos conjuntos.

2ª.- Soporte de ensambladura, según la reivindicación 1ªm caracterizado porque comprende dos rótulas fijadas con los dos extremos del tubo.

77777



5. 3ª Soporte de ensambladura, según las reivindicaciones, 1ª ó 2ª, caracterizado porque cada rótula antes citada es solidaria de una platina provista de medios que permiten solidarizarla con el conjunto correspondiente.

4ª.- Soporte de ensambladura, según la reivindicación 3ª caracterizado porque la rótula se obtiene en la misma materia por moldeo o embutición con dicha platina.

10. 5ª.- Soporte de ensambladura, según las reivindicaciones 3ª y 4ª, caracterizado porque se ha previsto varias formas de platinas y de rótulas conjugadas para diferentes orientaciones de utilización consideradas.

15. 6ª.- Soporte de ensambladura, según una de las reivindicaciones anteriores, caracterizado porque la rótula tiene sensiblemente la forma de una semiesfera.

20. 7ª.- Soporte de ensambladura, según las reivindicaciones 1ª ó 2ª, caracterizado porque la rótula tiene sensiblemente la forma de una semiesfera cuyo recorte se adapta a diferentes perfiles tales como redondos, planos y análogos.

8ª.- SOPORTE DE ENSAMBLADURA.

Según queda sustancialmente descrito en la presente

...../.....

25.

30.

14:11:73

790033 13



Memoria, que consta de ocho hojas, escritas a máquina por una sola cara y acompañada de dibujos.

Madrid, 13 nov. 1970

CHRYSLER FRANCE

P.P.

FRANCISCO GARCIA CABRIZO
P. P.

Firmada: M.ª Dolores Jorquera



Fig: 1.

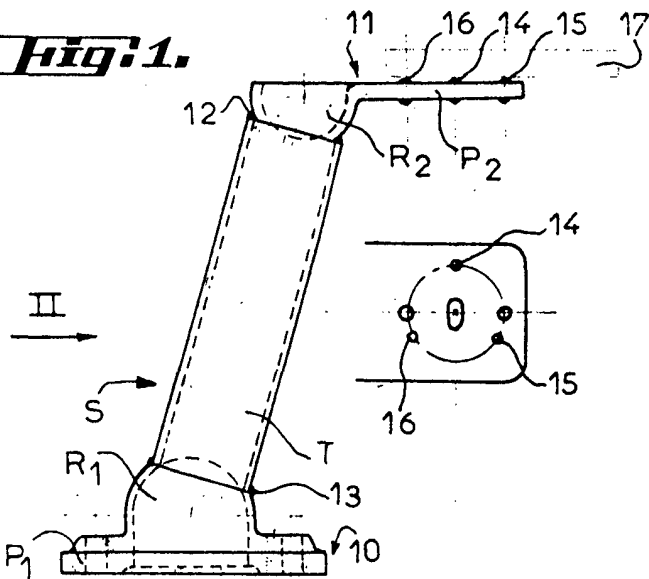

Fig: 2.

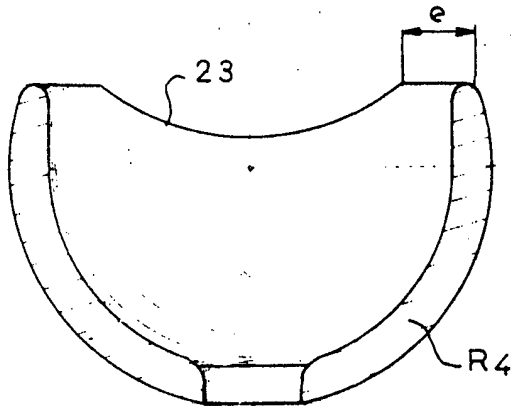
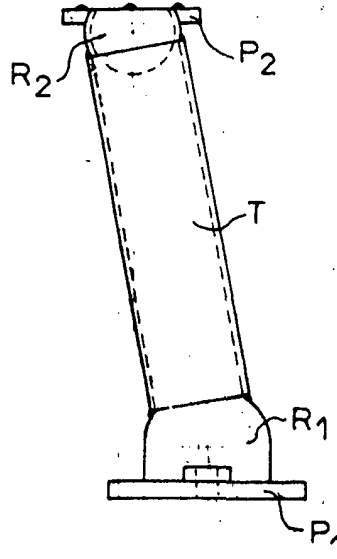

Fig: 13.

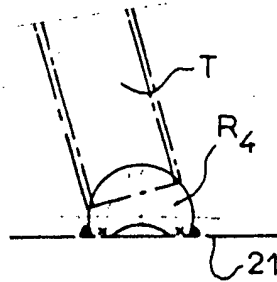
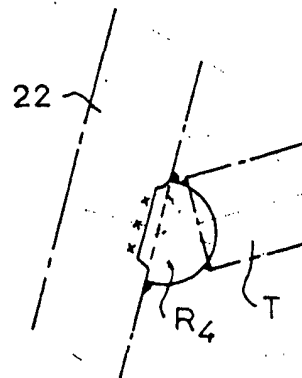
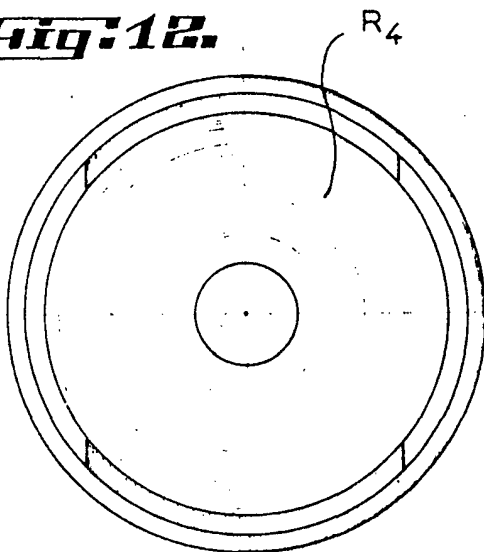

Fig: 11.

Fig: 14.

Fig: 12.



Escala variable

Madrid, 13 NOV. 1970
CHRYSLER FRANCE
P. FRANCISCO GARCIA CABRENZO
P. P.

Firmado: M.ª Dolores Jorquera

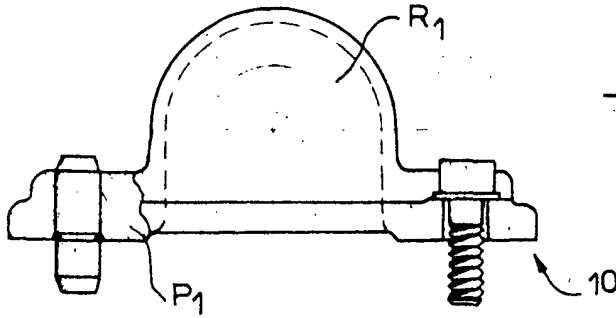

Fig. 3.

13

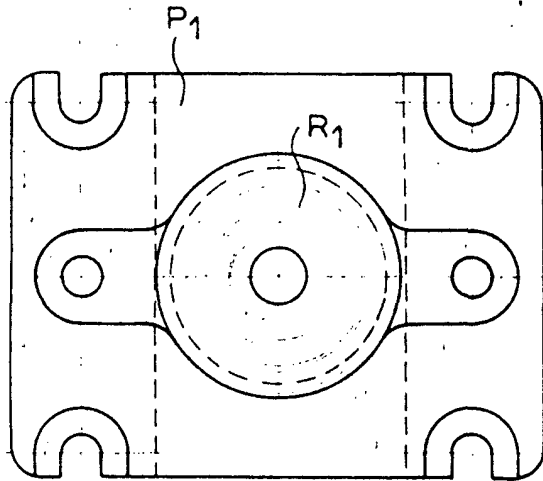

Fig. 4.

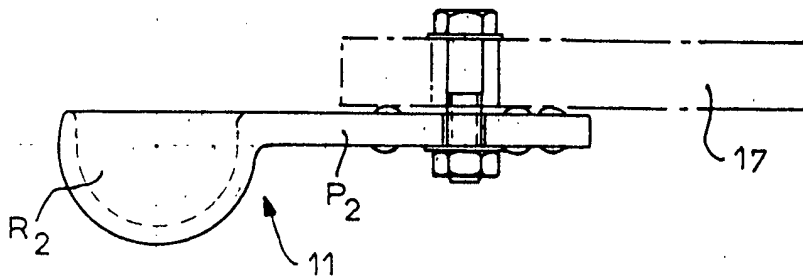

Fig. 5.

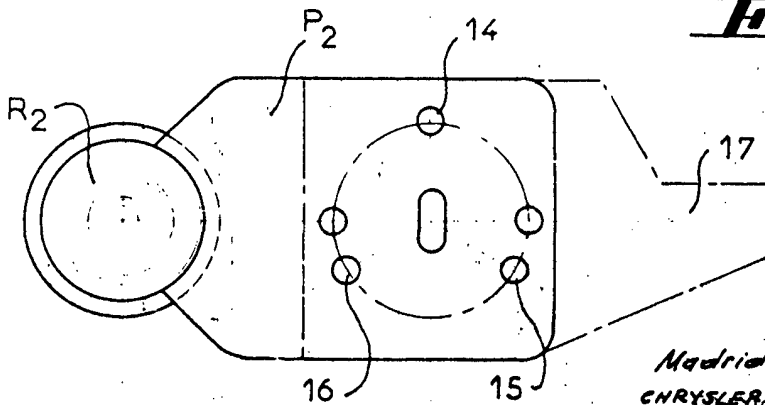

Fig. 6.

Escala variable

Madrid, 13 NOV. 1970
CHRYSLER FRANCE
P. B. P. FRANCISCO GARCIA CABRERIZO

Firmado: M.ª Dolores Jorquera



13 NOV

Fig: 7.

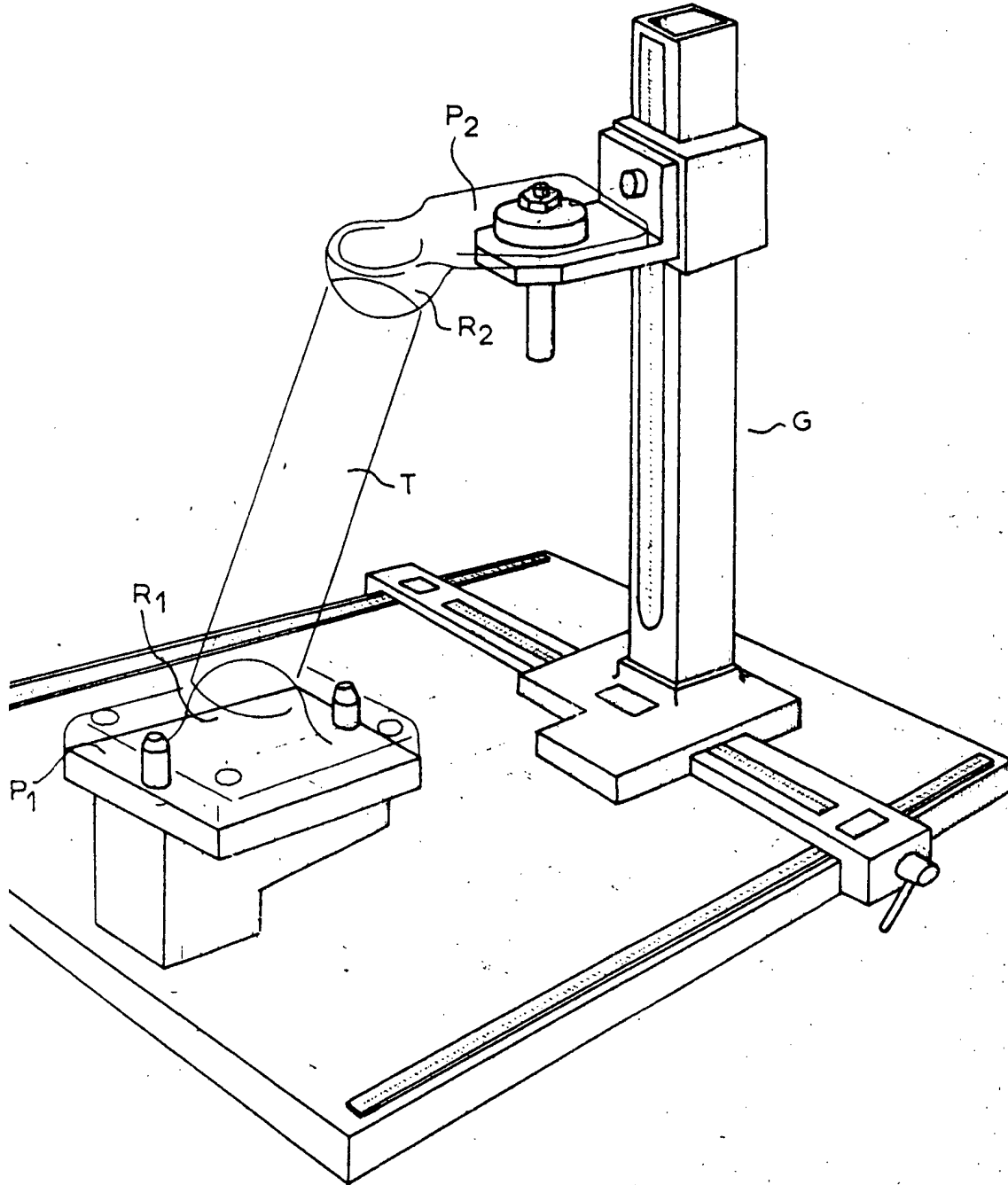

Madrid, 13 NOV. 1970
CHRYSLER FRANCE

P. FRANCISCO GARCIA CABRERIZO
P. P.

Escala variable

Firmado: M.^a Dolores Jorquera

196609

13

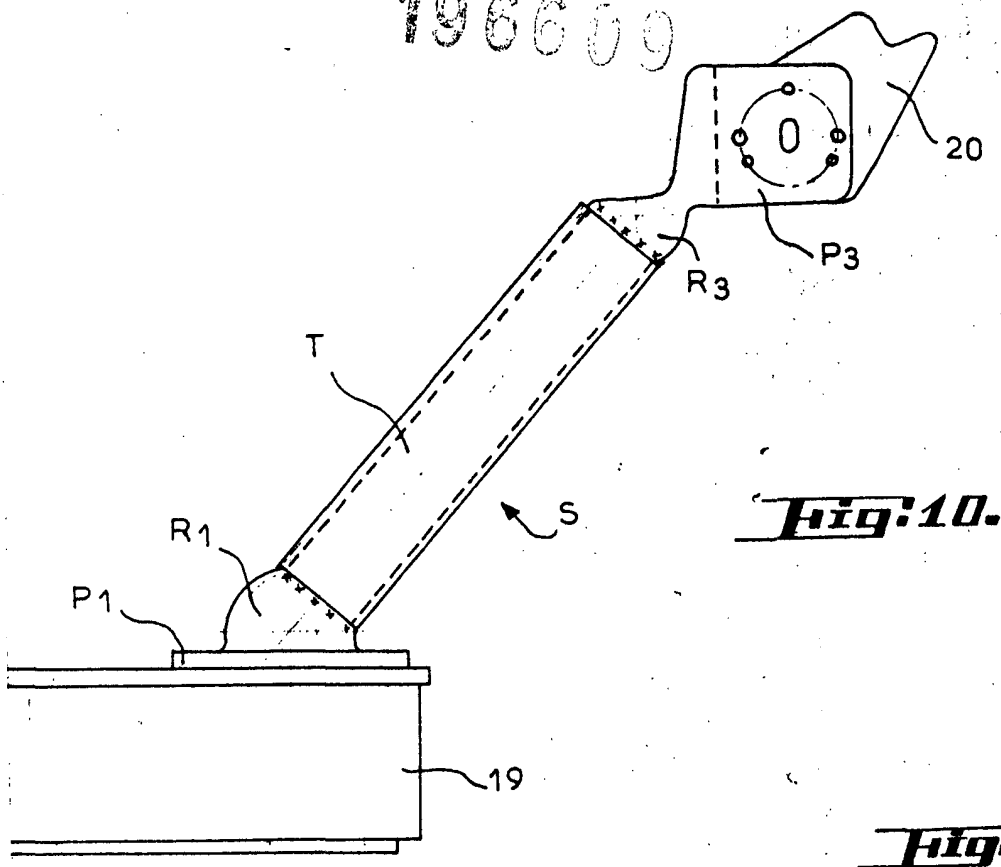

Fig. 10.

Fig. 9.

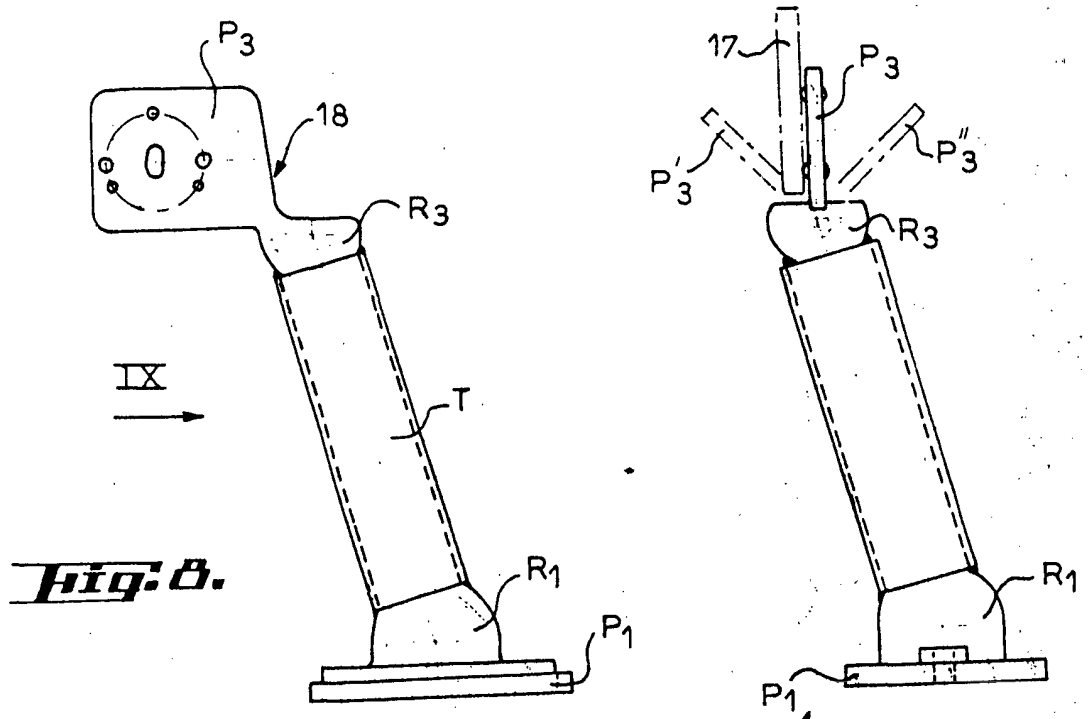

Fig. 8.

IX
→

Escala variable

Madrid, 13 NOV. 1970
CHRYSLER FRANCE
P. P. P. GARCIA CABRERIZO

Firmado: M.^a Dolores Jorquera