



12 FEB

1 96525

196 25

PATENTE ECONOMICO COMERCIAL

por veinte años, a favor de don RAMÓN M<sup>a</sup> WENBERG  
BALL-LLOVERA, de nacionalidad y residencia españo-  
las, domiciliado en Barcelona, calle Enrique Gra-  
5 nados números 90 y 92, por UN SISTEMA PARA ANUN-  
CIAR PERIÓDICAMENTE LOS ESPECTÁCULOS PÚBLICOS.

MEMORIA DESCRIPTIVA

El recurrente ha ideado un ingenioso y nuevo  
sistema para anunciar periódicamente los espectá-  
10 culos públicos que se celebran en una determinada  
población, debidamente clasificados y con una pau-  
ta o tabla para localizar rápidamente la respectiva sa-  
la, estadio o campo en el plano de la propia localidad  
o en un cuadro sinóptico de sus distritos o zonas.

15 Es innecesario ponderar la utilidad de este nue-  
vo sistema para el público en general, para los foras-  
teros y turistas en particular, y las posibilidades  
publicitarias que este sistema entraña.

Este sistema es perfectamente industrializable  
20 y puede materializarse en una o más hojas impresas,

196525



que pueden repartirse sueltas o adjuntarlas entre los pliegos de un periódico o revista conveniente.

Por todo ello, el recurrente solicita que se le garantice en su Propiedad industrial y exclusiva explotación mediante la concesión de la correspondiente patente económica comercial, a la que se refiere la presente memoria descriptiva.

Consiste el sistema ideado en imprimir sobre una o más hojas de papel todos los programas de espectáculos públicos que en un día o período de días se representan o celebran en una población determinada, con indicación de la sala de espectáculos, dirección y teléfono de la misma, precios y demás circunstancias de cada uno.

En la propia hoja u hojas, en zona aparte, está impreso un cuadro correspondiendo a una serie de zonas o distritos de la población, o un mapa de la misma dividido y clasificado en sectores con una numeración independiente cada uno correspondiente a las salas de espectáculos que en él se hallan incluidos.

En otra zona de la propia hoja u hojas se han impreso varias clasificaciones distintas de los programas, que se celebran, a saber y por ejemplo:

- a) por los artistas que lo ejecutan, -
- b) por los autores, -
- c) por los directores, -
- d) por los temas (comedia, drama, policíaco, musical, burlesco, etc.)

Los espacios libres de la hoja u hojas impresas se rellenan con las instrucciones para el empleo y uso de la o las mismas, para la cronología o fecha y para publicidad.

196525



Para mayor claridad se adjuntan unos dibujos relativos a un ejemplo de ejecución de la hoja cartelera en que se materializa el sistema.

En los dibujos: -A- es la carilla exterior y frontera de la hoja, y -B- la doble carilla central o interior; -1- es la zona para el nombre de la hoja; -2- para la fecha o período de vigencia de la cartelera; -3- para los estrenos a realizarse dentro del período de vigencia; -4- la clasificación de programas por artistas; -5- la clasificación por director; -6- la clasificación por tema; -7- las relaciones de teatros, salas y demás lugares de diversión con sus respectivas direcciones, teléfonos y programas; -8- el cuadro o mapa acotado y numerado por distritos, zonas o barrios con la ubicación de todos los cines de la población en listas numeradas dentro de cada zona o distrito.

Nótese que cada programa anunciado en las clasificaciones -3-, -4-, -5- y -6- llevará entrecomillado las cifras o cotas para la rápida localización en los cuadros -7- -8- o mapa general.

Los espacios libres para anuncios están señalados por -9-, y -10- señala el espacio destinado para las instrucciones para el uso de la hoja u hojas.

A los efectos legales de la patente que se solicita serán variables todos cuantos detalles no afecten, alteren, cambien o modifiquen la esencialidad del sistema anunciador descrito.

#### N O T A S

Se reivindica como objeto de esta patente:

1.- Un sistema para anunciar periódicamente los espectáculos públicos, caracterizado por el hecho de reco-



1 96525

5 Ger en una publicación periódica impresa, en la que se materializa el sistema, la totalidad de programas de espectáculos que se celebren en una localidad determinada durante un período concreto de tiempo, junto con un mapa o cuadro de las distintas zonas o barrios, o distritos, de la misma población, acotado o cifrado para la rápida localización, mediante una o más cifras o signos distintivos, de cada sala y cada programa sobre el mapa o cuadro; apareciendo impresas en la publicación algunas clasificaciones generales de los programas en curso que faciliten al lector la acertada elección de sus programas preferidos.

15 2.- El propio sistema de la reivindicación primera, caracterizado por el hecho de que las clasificaciones de los programas conciernan preferiblemente a su calidad de ser estrenos, o no, a los actores que intervengan, a los autores, a sus directores, a sus temas, a la nacionalidad de la producción.

20 3.- El propio sistema de las reivindicaciones primera y segunda, caracterizado además porque en los espacios libres de la publicación, en que se materializa el sistema, se impriman las instrucciones para el buen uso de la misma, y se la utilice para fines publicitarios.

25 4.- El propio sistema de las reivindicaciones anteriores, caracterizado porque la publicación en que se materializa el sistema sea una publicación periódica propia con precio y suscripción o abono, o bien de reparto y distribución gratuita.

30 5.- El propio sistema, caracterizado porque la publicación en que se materializa el sistema se reparta incluida como suplemento gratuito dentro de un periódico o revista corriente cualquiera.

1 96525

- 5 -



12 FEB 1951

6.- Un sistema para anunciar periódicamente los espectáculos públicos.

5 Todo tal y conforme a la presente memoria descriptiva, que consta de cinco hojas foliadas escritas a máquina por una cara y una hoja con dibujos explicativos.

Madrid, a

12 FEB. 1951

Por autorización de don RAMÓN M<sup>a</sup> WENBERG BALL-LLOVERA,-

IGNACIO DE OTTO TORRA  
P.P.

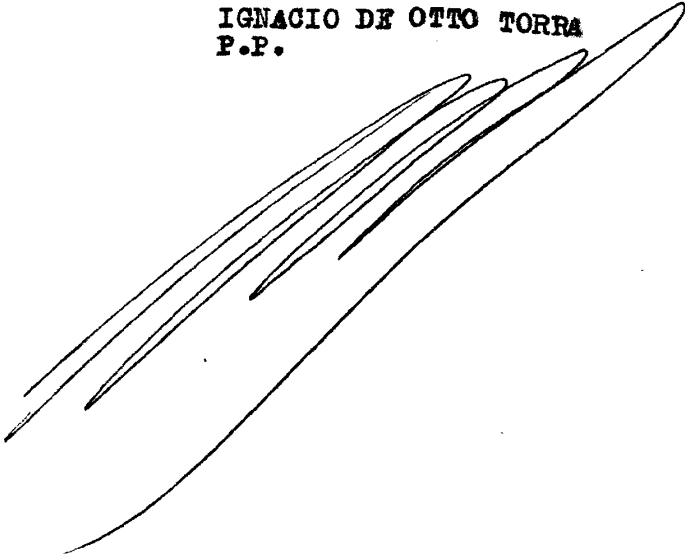

196525

D. RAMÓN M<sup>o</sup> WENNBERG BALL-LLOVERA

UNA UNICA

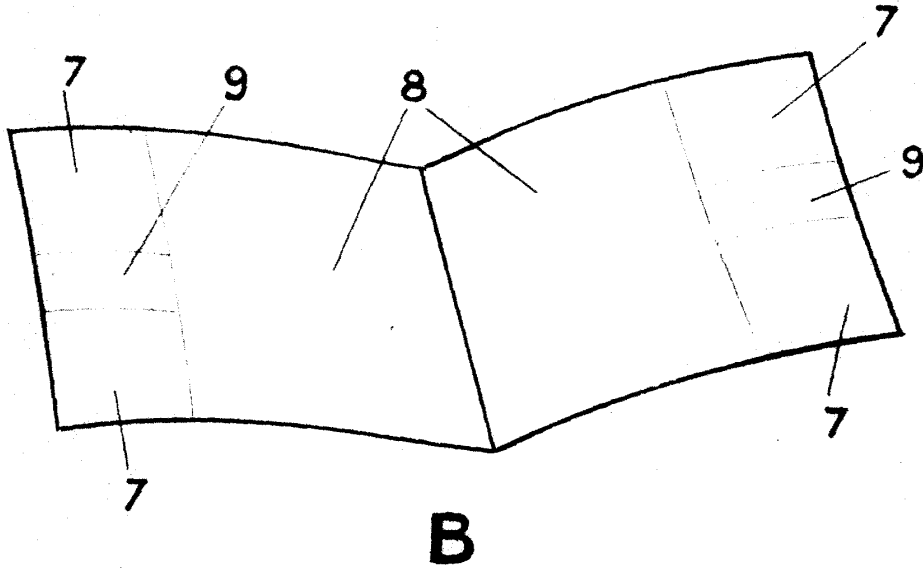
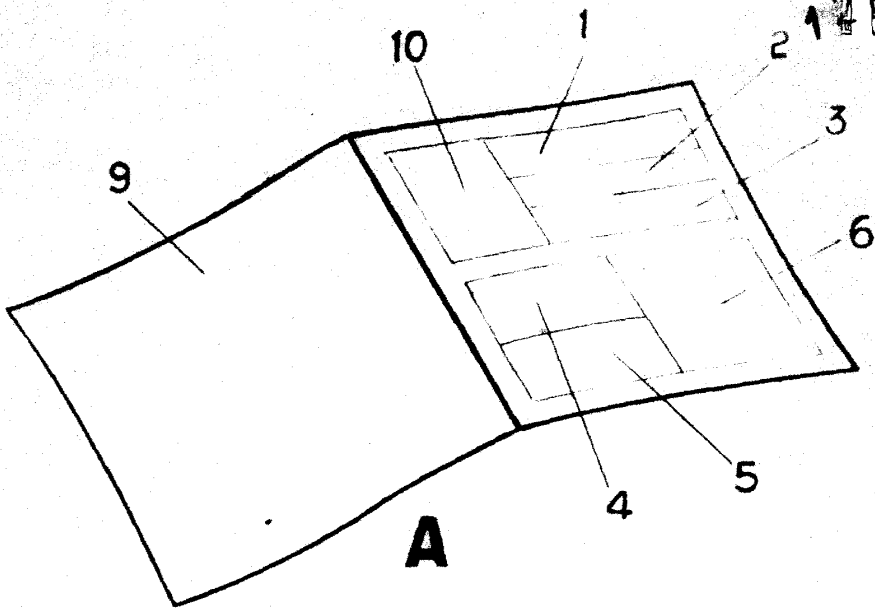

IGNACIO DE OTTO  
P. P.

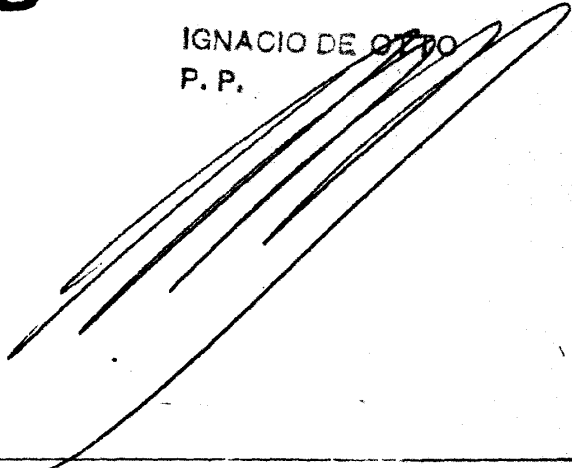

ESCALA VARIABLE