

1401:70



19 OCT. 1973

memoria descriptiva **196502**

Int. Cl.	A24F

MODELO DE UTILIDAD

=====

Que se solicita en España por veinte años, a -  
 favor de D<sup>ca</sup> OLGA LOPEZ FERNANDEZ, de nacionali-  
 dad española, residente en MADRID, Pilar Caveró  
 nº 6, por:

" CENICERO DE PIE".-

-----

19 OCT. 1954

Se refiere el modelo a un cenicero de pie - de características muy sencillas ya que se ha - tratado de relacionar la simplicidad de la línea con la efectividad y la economía del objeto.

- 5.- Ceniceros de pie se conocen en el mercado di- ferentes tipos pero todos ellos encaminados a la determinación de una columna o cuerpo de notira- configuración y unos medios para el colector de muy particular estructura que, necesariamente, -
- 10.- encarecen la manufactura.

Una de las características del modelo es pre cisamente la simplificación estructural del con- junto al estar formado por un cuerpo completamente

- 15.- cilíndrico cerrado en la base por cualquier medio facultativo o platillo normal de cierre con o sin contrapeso habida cuenta que el cuerpo puede estar formado de un material adecuadamente pesado.

Otro detalle es que la cabeza o cenicero está formado por una simple bandeja colectora con una pestaña que apoya sobre la embocadura del cuerpo

- 20.- y sobre ésta la encimera con la boca colectora que , a los efectos, presenta una trampilla os-

196502 - 3 -

19 OCT. 1965

cilante que permanece constantemente cerrada.

Para dar una idea más amplia de las características del modelo a continuación hacemos referencia a la lámina de dibujos que a ésta memoria se acompaña en la que, de manera un tanto esquemática y tan sólo por vía de ejemplo, se representan los detalles preferidos del modelo.

5.-

En los dibujos:

La figura 1, es una vista en alzado del conjunto.

10.-

La figura 2, es una vista en planta del mismo conjunto.

La figura 3, es un corte en sección de la cabeza del cenicero.

15.-

La figura 4, es un detalle cortado de la boca del colector.

20.-

Aludiendo a las referencias numéricas, concretamente a la figura 1, vemos que el conjunto está formado por un cuerpo cilíndrico, uniformemente cilíndrico de diámetro equivalente a los dos tercios de la altura que está cerrado en la base por un pla

190502

- 4 -



tillo -2- encajado o ajustado a la forma adecuada con o sin contrapeso interior.

5.- En la figura 3, vemos que sobre la embocadura del cuerpo -1- se dispone de una bandeja colectora, -3- circular de altura conveniente que, por el re borde presenta una pestaña -4- que asienta contra la embocadura antedicha.

10.- Sobre dicha bandeja colectora se ajusta la en cimera -5- formada por un platillo de determinado fondo es decir queda por debajo del borde de la embocadura y que en el contorno presenta una pestaña doblemente quebrada -6- que ajusta sobre el borde cubriendo la pestaña -4- y sujetándola la cual, equicentro, presenta un cuello cilíndrico de

15.- altura a los haces de la embocadura del recipiente -7- que conforma la boca -8- que va cubierta con una placa plana a modo de tapa -9- que, pivotada en dos puntos diametralmente opuestos -10-, determinando que resulte oscilante o basculante con un determinado excéntrismo para obligar a su permanente nivelación y por tanto al cierre de la boca -8-.

20.-

19 OCT. 1918

El simple levantamiento de la encimera -5-, nos permitirá sacar la bandeja colectora -3- para vaciarla y limpiarla.

5.-

Una vez descrita convenientemente la naturaleza del modelo se hace constar a los efectos oportunos que el mismo no queda limitado a los detalles exactos de ésta exposición, sino que por el contrario, en el, se podrán introducir aquellas modificaciones de detalle que las circunstancias y la práctica pudieran aconsejar, siempre y cuando no se alteren las características esenciales del mismo que se resumen en las siguientes:

10.-

REIVINDICACIONES

15.-

1ª.- " CENICERO DE PIE", del tipo formado por un cuerpo de cierta altura donde el diámetro es igual a los dos tercios de la altura del mismo, aproximadamente, que se caracteriza porque presenta un cuerpo uniformemente cilíndrico y hueco, cerrado en la base por platillo ajustado con o sin contrapeso y por la parte superior recibe una bandeja colectora circular que ajusta contra la embo

20.-



cadura del cuerpo y sobre ésta un platillo encimera y embellecedor que consta de una boca colectora facultativa y permanentemente cubierta por una trampilla basculante.

5.-

2<sup>a</sup>.- " CENICERO DE PIE", conforme la reivindicación anterior, dicha bandeja se caracteriza porque presenta una pestaña a escuadra con la pared de la misma que asienta contra el reborde de la embocadura del cuerpo soporte.

10.-

3<sup>a</sup>.- " CENICERO DE PIE", conforme la reivindicación 1, la encimera se caracteriza al estar formada por una bandeja embutida a cierta profundidad que está contorneada por una pestaña doblemente quebrada que ajusta contra el borde de la embocadura, cubriendo la pestaña de la bandeja

15.-

colectora y, equicentro, presenta un cuehlo en relieve de altura máxima a la profundidad de la encimera que delimita la boca de acceso la cual consta de una trampilla plana que va pivotada en dos puntos diametralmente opuesto con una cierta

20.-

excentricidad para determinar la nivelación per-



manente y por tanto el cierre de dicha boca.

4a.- " CENICERO DE PIE", según se descri  
be y reivindica en la presente memoria descrip  
tiva que consta de siete hojas mecanografiadas

5.- por una sola de sus caras y una lámina de dibujos que  
la ilustran.

Madrid, 19 OCT. 1973

EL AGENTE OFICIAL.-

A. L. DE LA HERRERA  
P. S.

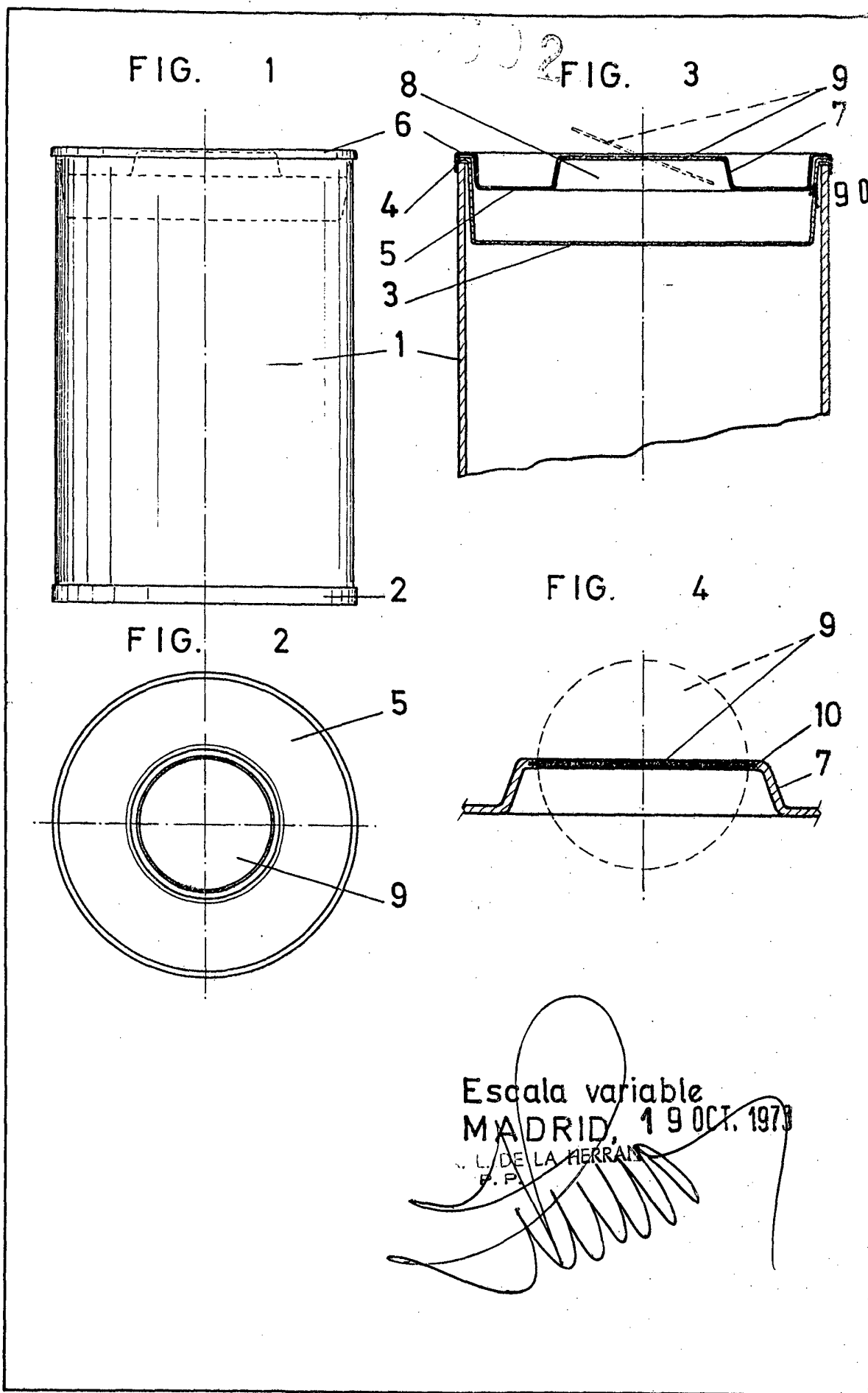

Escala variable  
MADRID, 19 OCT. 1973

L. DE LA HERRAN  
P. P.

*[Handwritten signature]*