

47-10-78



19 OCT 1972

196488

A44B

MODELO DE UTILIDAD
=====

por VEINTE años

cuyo privilegio se solicita para España,
sus territorios y plazas de soberanía, a
favor de:

YOSHIDA KOGYO KABUSHIKI KAISHA

entidad japonesa, domiciliada en No. 1,
Kanda, Izumi-cho, Chiyoda-ku, Tokyo,
Japón, relativo a:

"CURSOR DE BLOQUEO POR LEVA PARA CIERRES
DE CREMALLERA"

=====

Prioridad: Solicitud de patente en Japón
nº 47-121014 de fecha 19 octu
bre 1972.

49075

196488



MEMORIA DESCRIPTIVA

Esta invención se refiere a cursores para cierres de cremallera, y particularmente a un cursor que tiene medios de leva para bloquear el cursor contra movimiento sobre el cierre. - - - - -

5.

Hasta la fecha, se ha propuesto en la técnica cierto número de cursores del tipo denominado "bloqueados por leva" y la construcción típica de tales cursores conocidos comprende una leva o levas que forman una sola pieza con la lengüeta de arrastre y están adaptadas para presionar contra los elementos de acoplamiento para que cooperen con un rebaje interior de la aleta inferior del cursor. El rebaje se extiende a través de todo el ancho de la aleta inferior o canal de guía de los elementos entre las pestañas laterales opuestas del cursor y, de esta forma, aloja los elementos de acoplamiento que están posicionados en aquella región dentro del canal de guía del cursor. Cuando los elementos de acoplamiento son presionados de esta forma por la leva en cooperación de bloqueo con el rebaje sustancialmente paralelo a los mismos, los bordes de las cintas que llevan las filas de elementos son presionados asimismo junto con dichos elementos y son apretados con fuerza a lo largo del perfil del rebaje, y la resistencia resultante de los bordes de cinta así fuerza

10.

15.

20.

240475

196488



dos hace que la operación de bloqueo del cursor sea extrema-
 damente pesada y lenta. Adicionalmente, ello conduciría a un
 desgaste indebido por fricción de la parte de la lengüeta de
 arrastre correspondiente a la leva y de las superficies de
 5. los elementos de acoplamiento. Además, debido a la necesidad
 de proporcionar una pared de guía de los elementos del espe-
 sor señalado delante y detrás del rebaje de la aleta infe-
 rior, queda aumentada la longitud global del cursor, lo que
 hace que su presentación sea menos atractiva. También ha re-
 10. sultado ser bastante difícil producir cursores que tienen
 dicho rebaje por los métodos de fundido a presión o moldeado
 por inyección. - - - - -

Por lo tanto, es una finalidad de la invención pro-
 porcionar perfeccionamientos en dichos cursores de bloqueo
 15. por leva mediante los cuales se realizan las operaciones de
 bloquear y desbloquear el cursor con un máximo de seguridad
 y suavidad y con un mínimo de resistencia producida en los
 bordes de cinta que llevan los elementos. - - - - -

Es otra finalidad de la invención proporcionar un
 20. cursor de bloqueo por leva perfeccionado que es relativamen-
 te pequeño en su longitud global y que puede ser fabricado
 con facilidad mediante fundido a presión o moldeado por in-
 yección. - - - - -

Para lograr estas finalidades, se proporciona según
 25. la invención un cursor de bloqueo por leva que comprende una
 aleta superior y una aleta inferior unidas por uno de sus ex

1075



196488 1906

tremos por una parte de cuello, teniendo cada una de dichas aletas pestañas laterales dirigidas hacia adentro que junto con dicha parte de cuello definen un canal de guía con forma de Y para el paso de dos filas de elementos de acoplamiento

5. dotados cada uno de una cabeza de acoplamiento, una lengüeta de arrastre unida pivotantemente a dicha aleta superior y una leva que se dirige hacia abajo y que forma una sola pieza con dicha lengüeta de arrastre, teniendo dicha aleta inferior un rebaje cerrado en un extremo junto a dicha parte de

10. cuello y abierto en el extremo opuesto, y en registro con el extremo de salida del cursor, teniendo además dicha aleta inferior bifurcaciones superficiales que se extienden en lados opuestos de dicho rebaje para guiar los elementos de acoplamiento de manera deslizante sobre las mismas, y teniendo dicha

15. leva de bloqueo una posición operativa en la que presiona un elemento de los elementos de acoplamiento de cualquiera de las filas en cooperación de bloqueo con dicho rebaje, mientras que se mantiene dicho elemento en relación de acoplamiento parcial con un elemento correspondiente de la fila

20. opuesta. - - - - -

Ahora se describirá la invención completamente a título de ejemplo con referencia a los planos anexos en los que: - - - - -

la Figura 1 es una vista en perspectiva de un cursor de bloqueo por leva según la invención, con partes rotas para dejar expuesto el interior del mismo; - - - - -

25.

57075



196488

1902

la Figura 2 es una vista en sección longitudinal del cursor de la Figura 1, con la aleta superior suprimida para mejor ilustrar como los elementos de acoplamiento quedan bloqueados en un rebaje de la aleta inferior; - - - - -

5. la Figura 3 es una vista en sección transversal por la línea III-III de la Figura 2; y - - - - -

la Figura 4 es una vista en perspectiva de la aleta inferior del cursor con un rebaje modificado según la invención. - - - - -

10. Con referencia ahora a los dibujos y a la Figura 1 en particular, se ilustra un cursor 10 según la presente in vención, el cual tiene sustancialmente la construcción corriente diseñada para producir el acoplamiento y desacoplamiento de dos filas de elementos individuales de acoplamiento sobre las respectivas cintas de soporte, a fin de cerrar

15. y abrir el cierre de cremallera. Cada fila de elementos E de acoplamiento (Figuras 2 y 3) está fijada a un borde interior rebordeado o portador t de elementos de una cinta de soporte T y dispuesta para acoplamiento en, por ejemplo, cabezas de

20. acoplamiento e₁ con la fila correspondiente de elementos de la otra cinta de soporte T. - - - - -

El cursor 10 comprende una aleta superior 11 y una aleta inferior 12 que están unidas por uno de sus extremos por una parte de cuello 13. Cada aleta tiene pestañas laterales

25. 14 dirigidas hacia adentro que, junto con el cuello 13 definen

6
196488 19



un canal 15 de guía con forma de Y para el paso de las filas de elementos E durante la operación de abrir o cerrar el cierre. Una lengüeta de arrastre 16, de forma sustancialmente rectangular, está unida pivotantemente en un extremo por un macho 17 a un par de orejas 18 espaciadas lateralmente que se dirigen hacia arriba desde la aleta superior 11. Entre las orejas 18 se forma una abertura 19 en la aleta superior 11 a través de la cual se admite una leva 20, que sobresale hacia abajo y forma una sola pieza con la lengüeta de arrastre 16, cuando esta última es girada a la posición de bloqueo, tal como se ve mejor en la Figura 1. La leva 20 está dotada de una esquina redondeada para cooperar suavemente con los elementos E de acoplamiento. - - - - -

Según un aspecto importante de la invención, se proporciona un rebaje 21 en la aleta inferior 12, el cual rebaje viene definido por resaltes laterales 22 que se extienden paralelamente al eje longitudinal del cursor 10 y un resalte delantero transversal 23 que une los resaltes laterales 22 por su extremo junto a un punto correspondiente a la posición de la leva 20 de la lengüeta de arrastre 16, estando el rebaje 21 cerrado así en un extremo por el resalte delantero 23 pero abierto en el otro extremo que está en registro con el extremo de salida 10' del cursor 10. Los resaltes laterales 22 están equidistantes de las respectivas pestañas laterales 14 según indica el símbolo de referencia D que se refiere a las bifurcaciones 24 de superficie guía de los elementos que se extienden en el mismo plano que la superficie interior 25

196488



de la aleta inferior 12. Las bifurcaciones 24 son cada una lo bastante anchas para permitir el movimiento deslizante de los elementos E de acoplamiento sobre las mismas durante las operaciones de abrir y cerrar el cierre, sin hacer que los

5. elementos E de acoplamiento caigan en el rebaje 21 salvo cuando se lleve el cursor 10 positivamente a la posición bloqueada tal como se describirá más adelante. - - - - -

Debe observarse que la leva 20 de bloqueo tiene una posición operativa tal que hace contacto con un elemento Ea

10. de cualquier fila, el cual está acoplado parcialmente o a medias con el elemento Eb correspondiente de la fila opuesta y que está inclinado por tanto con respecto a una línea perpendicular al eje longitudinal del cierre o a las filas de elementos de acoplamiento. Para bloquear el elemento Ea de

15. manera más efectiva, el resalte delantero 23 tiene una ligera forma cónica con la punta hacia el cuello 13 para permitir que el elemento inclinado Ea se apoye suavemente en el resalte 23 y sea retenido en dicho punto cuando el cursor 10 está retenido en la posición bloqueada. - - - - -

20. Con esta construcción, el cursor 10 puede ser bloqueado efectivamente contra el movimiento sobre el cierre, cuando se desea, girando la lengüeta de arrastre 16 en el sentido contrario al de las agujas del reloj según se mira en la Figura 1 alrededor del macho 17 hacia la posición de bloqueo en

25. la que la lengüeta de arrastre 16 está tendida plana contra la aleta superior 11 del cursor, presionando la leva 20 de blo

196488



1964

queo el elemento Ea parcialmente acoplado con el elemento correspondiente Eb en cooperación de bloqueo con el rebaje 21. Más específicamente, la cabeza de acoplamiento e₁ del elemento Ea está presionada contra el fondo del rebaje 21,

5. estando las partes de brazo e₂ posicionados sobre una de las bifurcaciones 24, de modo que la cinta T está doblada ligeramente hacia adentro a lo largo del borde t portadora de elementos tal como se ilustra en la Figura 3. Ventajosamente, dado que el elemento Ea está dispuesto así para cooperar con

10. el rebaje 21 sólo con su cabeza de acoplamiento e₁, a la vez que el elemento Ea está retenido en relación de acoplamiento parcial con el elemento correspondiente Eb y las partes de cinta que están entre las pestañas laterales 14, 14 se mantienen sustancialmente libres de esfuerzos, estando sólo el

15. borde t de la cinta dirigido ligeramente hacia abajo con respecto al plano del cierre, se puede bloquear y desbloquear el cursor 10 con un leve toque del dedo con un mínimo de resistencia y, por tanto, el desgaste por fricción de bien la

20. leva 20, bien el elemento Ea puede mantenerse a un mínimo absoluto. También ventajosamente en virtud de la configuración del rebaje 21 que se ha descrito, la ausencia de la superficie de guía de los elementos en la aleta inferior 12 detrás del rebaje 21 hace posible reducir en tanto la longitud global del cursor 10 y hacerlo relativamente compacto.

25. Otra ventaja es que la provisión de las bifurcaciones 24, 24 asegura que las filas de elementos E de acoplamiento sean guiadas en alineación horizontal a lo largo de las mismas sin engancharse en el rebaje 21, facilitando así el movimiento del cursor 10. - - - - -

271075

196488

1900



Se apreciará además, que el cursor 10 que tenga dicho rebaje 21 característico puede fabricarse fácilmente por fundido a presión o moldeado por inyección. - - - - -

La Figura 4 ilustra un rebaje 26 modificado según
5. la invención que tiene una superficie inferior dividida longitudinalmente en mitades idénticas 27, 27' que están inclinadas hacia abajo y hacia adentro hacia sí y que se unen en un centro longitudinal 28. - - - - -

El rebaje 26 de esta realización está cerrado en
10. un extremo junto al cuello 13 por un resalte delantero transversal 29 parecido al resalte delantero 23 descrito anteriormente, pero abierto en el otro extremo opuesto que está en registro con el extremo de salida 10' del cursor 10. La ventaja del rebaje modificado 26 es que cuando los elementos E
15. de acoplamiento son presionados por la leva 20 de bloqueo, se inclinan fácilmente por la superficie inferior dividida inclinada 27 (27'), facilitando así la operación de bloqueo con una suavidad aumentada. - - - - -

N O T A

20. Se declaran de novedad, propiedad y utilidad para España, sus territorios y plazas de soberanía, las siguientes:

R E I V I N D I C A C I O N E S

1.- Cursor de bloqueo por leva que comprende una aleta superior y una aleta inferior unidas por uno de sus ex

196488

19 OCT



- tremos por una parte de cuello, teniendo cada una de dichas aletas pestañas laterales dirigidas hacia adentro que junto con dicha parte de cuello definen un canal de guía con forma de Y para el paso de dos filas de elementos de acoplamiento
5. dotados cada uno de una cabeza de acoplamiento, una lengüeta de arrastre unida pivotantemente a dicha aleta superior y una leva que se dirige hacia abajo y que forma una sola pieza con dicha lengüeta de arrastre, caracterizado porque dicha aleta inferior tiene un rebaje cerrado en un extremo junto
10. a dicha parte de cuello y abierto en el extremo opuesto, y en registro con el extremo de salida del cursor, teniendo además dicha aleta inferior bifurcaciones superficiales que se extienden en lados opuestos de dicho rebaje para guiar los elementos de acoplamiento de manera deslizante sobre las mismas, y porque dicha leva de bloqueo tiene una posición operativa en la que presiona un elemento de los elementos de acoplamiento de cualquiera de las filas en cooperación de bloqueo con dicho rebaje, mientras que se mantiene dicho elemento en relación de acoplamiento parcial con un elemento correspondiente de la fila opuesta. - - - - -
- 15.
- 20.

2.- "CURSOR DE BLOQUEO POR LEVA PARA CIERRES DE CREAMALLERA". - - - - -

Todo ello conforme se describe y reivindica en la presente memoria que consta de once hojas foliadas y mecano-

196488



grafiadas por una sola de sus caras y de una lámina de dibujos que la ilustra.

MADRID, 19 OCT. 1973

P. A. M. CURELL SUÑOL

Man. L. M.

mcm.



19 OCT 1973

FIG. 1

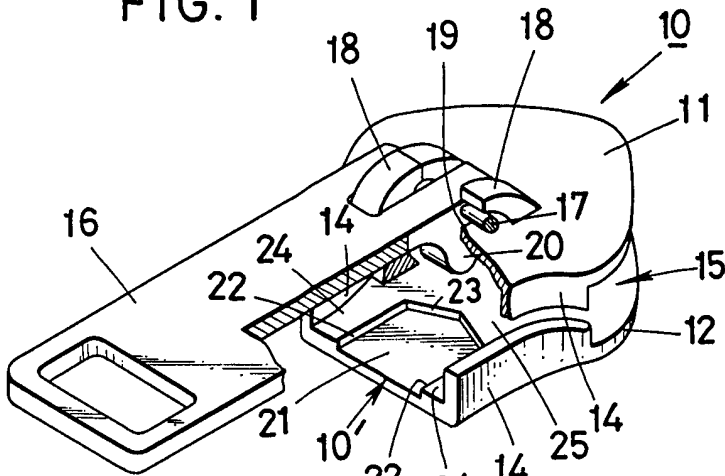

FIG. 4

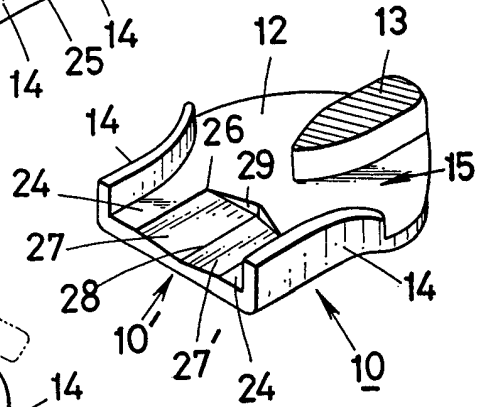

FIG. 2

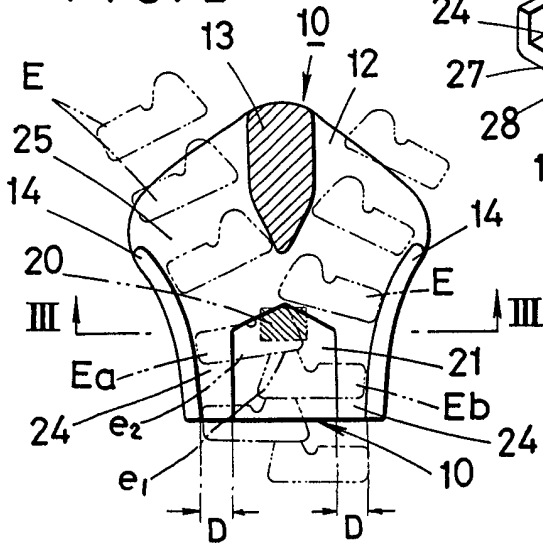
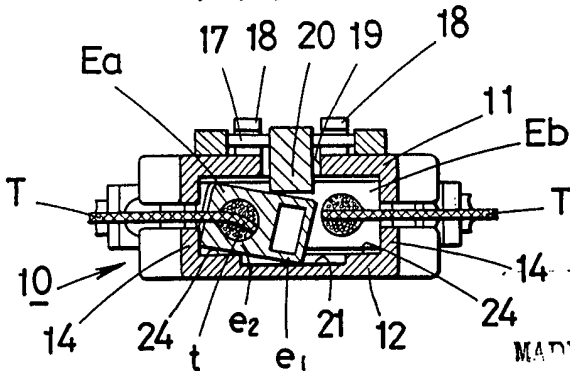

FIG. 3



MADRID, 19 OCT 1973

P. A. M. CURELL SUÑOL

Man. In de