

1475

196486



19 OCT 1973

196486

FIG. 1

FIG B
AOK

MODELO DE UTILIDAD

por VEINTE años

cuyo privilegio se solicita para España,
sus territorios y plazas de soberanía, a
favor de:

COMPANIA DE APLICACIONES METALICAS, S.A.

entidad española, domiciliada en Barcelona,
pº San Juan, núm. 97, relativo a:

"DISPOSICION PARA SUJECION DE ACCESORIOS
PARA PESCA"

=====

11:73

1964



MEMORIA DESCRIPTIVA

5. La presente invención se refiere a una disposición para sujeción de accesorios para pesca, ideado con el objeto de mantener colgantes ciertos artículos auxiliares en las labores de pesca, especialmente desde embarcaciones o construcciones inmediatas al lugar, con la finalidad de facilitar aquellas labores o para proporcionar unas mejores condiciones para alojar el pescado obtenido. - - - - -

10. La referida disposición se caracteriza porque está constituida por un cuerpo soportante acanalado, obtenido en plancha metálica, en una de cuyas paredes laterales tiene montada una espiga roscada accionable a mano para presionar y retener el cuerpo contra una parte estable, estando fijada en el dorso de la base de dicho cuerpo una varilla rígida curvada en U y con un extremo alargado para enlazar con una cadena dotada de un elemento terminal apto para sujetar un accesorio para pesca, tal como una jaula para alojar dentro del agua el pescado capturado. - - - - -

20. Otros objetos y características de la invención se irán dando a conocer en detalle a lo largo de la descripción que sigue, haciendo referencia a los dibujos ilustrativos que la acompañan. En los dibujos: - - - - -

Figura 1, representa, parcialmente seccionada, una disposición según la invención. - - - - -

104175

190420



19 OCT

Figura 2, es una vista en perspectiva, que representa la misma disposición montada en una parte estable, para su utilización. - - - - -

5. La disposición de referencia consta de un cuerpo soportante acanalado 1, obtenido en planta metálica, y de una pieza de sustentación 2 de varilla metálica rígida. - - - -

10. El cuerpo 1 se compone de una base 3 y unas paredes laterales 4, habiendo montada en una de estas paredes una espiga roscada 5 dotada de una palomilla exterior 6 para accionamiento manual, y un tope interior 7 para presionado contra el borde 8 de una parte estable de una embarcación o de una construcción. - - - - -

15. La pieza de sustentación 2 consiste en una varilla en U de brazos desiguales, de manera tal que el brazo corto 8 está unido por soldadura 9, remachado u otro sistema a la cara exterior de la base 3 del cuerpo 1, mientras el brazo largo 10 tiene una parte final acodada 11 en cuyo extremo se retiene una cadena 12 que, a su vez, en el extremo inferior presenta un mosquetón 13 u otro artículo análogo que permite el acoplamiento practicable de un accesorio para pesca 14 que, en el presente caso, consiste en una especie de jaula que permite contener el pescado sumergido en el agua hasta el término del tiempo de pesca, para mantenerlo en mejores condiciones. - - - - -

25. Descrietas convenientemente las características de la invención, se hace constar que en la misma podrán introducir-

186486



se cuentas variantes de detalle pueda aconsejar la experiencia, siempre que con ello no se modifique la esencialidad de la misma que es la que se resume y concreta en las reivindicaciones que siguen. - - - - -

5.

N O T A

Se declaran de novedad, utilidad y propiedad para España, sus territorios y plazas de soberanía, las siguientes: - - - - -

R E I V I N D I C A C I O N E S

10.

1.- Disposición para sujeción de accesorios para pesca, caracterizada porque está constituida por un cuerpo soporte acanalado, obtenido en plancha metálica, en una de cuyas paredes está montada una espiga roscada accionable manualmente desde la parte exterior, mientras la parte interior permite presionar contra una parte estable que permite retener

15.

el conjunto, estando fijada en la cara exterior de la base de dicho cuerpo una varilla metálica rígida curvada en U, por medio de un brazo de la misma, mientras el restante brazo se alarga y sostiene en su extremo una cadena que, en

20.

su extremo inferior posee un elemento para sujeción practicable de un accesorio para pesca, tal como una jaula para mantener sumergido el pescado capturado. - - - - -

2.- "DISPOSICION PARA SUJECION DE ACCESORIOS PARA PESCA". - - - - -

25.

Todo ello conforme se describe y reivindica en la pre-



19 OCT 1973

sente memoria que consta de cinco hojas, foliadas y mecano-
grafiadas por una sola de sus caras, y de dos figuras que la
ilustran.

MADRID, 19 OCT. 1973
P. A. M. CURELL SUÑOL

Man. Lado

FIG. 1

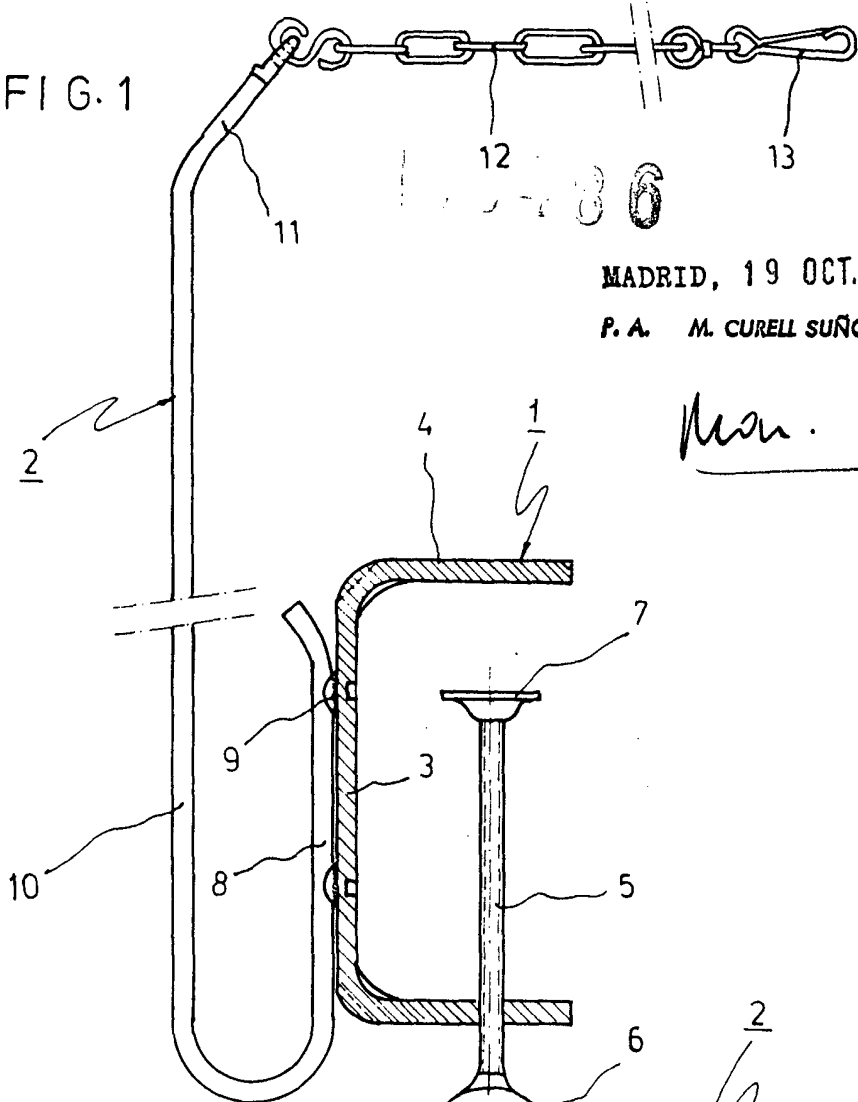

MADRID, 19 OCT. 1973

P. A. M. CURELL SUÑOL

Man. In de

FIG. 2

