

CAS F. 1845

196463



Inv. No. B609

M O D E L O
D E
U T I L I D A D

por "SUSPENSION DE AUTOMOVILES", a favor de la firma italiana FIAT SOCIETA PER AZIONI, residente en Corso Giovanni Agnelli 200 TURIN (Italia).

- . -

MEMORIA DESCRIPTIVA

La presente invención se refiere a las suspensiones de automóviles con referencia particular al enlace de los amortiguadores a los brazos oscilantes de las ruedas, sean estos sencillamente portadores o bien motrices o desviantes.

5. El presente invento tiene el objeto de simplificar el enlace de los amortiguadores a los brazos oscilantes de las suspensiones, consiguiendo una mejor funcionalidad y una duración de ejercicio prolongada.

10. Otro objeto del invento es realizar un enlace entre el amortiguador y el brazo oscilante que presente una mayor facilidad de intervención para la substitución eventual de elementos y que esté en condiciones de soportar cargas particularmente elevadas.

La característica principal de la suspensión según el



103

invento reside en el hecho de que cada amortiguador está contenido en una envoltura tubular, provista interiormente de una faja que presenta dos apéndices paralelos aptos para ser enlazados mediante bulones transversales a un elemento portador, que soporta la rueda y está enlazado a su vez a un brazo oscilante de la suspensión.

5.

Ulteriores características y ventajas del invento resultarán en el curso de la descripción detallada que sigue, referida a los dibujos anexos, provistos a título de ejemplo no limitativo, en los que:

10.

La figura 1 es una sección transversal esquemática de una suspensión anterior según el invento, para automóviles de tracción anterior.

15.

La figura 2 es una vista lateral esquemática de la suspensión.

La figura 3 es una sección transversal esquemática de una suspensión posterior según el invento, para automóviles de tracción anterior.

20.

La figura 4 es una sección longitudinal, realizada según la línea IV-IV de la figura 3.

Con 1 se indican elementos fijos de la carrocería de los automóviles, del tipo a caja portadora, a los cuales se enlazan las suspensiones.

25.

En las figuras 1 y 2 se ilustra una suspensión anterior para automóviles de tracción anterior.

A la carrocería 1 se fija en 2 el vástago 3 de un amortiguador encerrado en una envoltura tubular 4, apto para girar en torno al eje del propio amortiguador; la envoltura presenta en su extremidad inferior una faja 5, solidaria a

30.

703463



la propia envoltura.

La faja 5 está provista de apéndices paralelos 6, que permiten el enlace de la envoltura mediante bulones transversales 7 a un elemento portador 8, constituido por un cuerpo metálico de alta resistencia, obtenido mediante forjado.

5.

Tal elemento, denominado montante, presenta una sede hueca para soportar la rueda 8 que es desviante y motriz y está provista de fijaciones para los elementos fijos 10 de un freno de disco.

10.

Inferiormente, el montante 8 está provisto de un apéndice 11 apto para ser enlazado mediante una articulación esférica 12 a un brazo oscilante 13.

Superiormente, el montante 9 está provisto de un brazo saliente en voladizo 14 que está enlazado al varillaje de la dirección.

15.

Por efecto de los esfuerzos impartidos por los órganos de dirección el montante 8 se desplaza angularmente, junto con la rueda y con la envoltura 4 del amortiguador. Este último está además en condiciones de absorber las oscilaciones verticales solidariamente al montante y a las otras partes de la suspensión.

20.

En las figuras 3 y 4 se ilustra una suspensión posterior para un automóvil de tracción anterior.

A la carrocería 1 se enlaza en 2', el vástago 3' de un amortiguador, encerrado en una envoltura tubular 4', provista interiormente de una faja 5' solidaria a la envoltura.

25...

Tal faja está enlazada a un elemento portador 15, que es equivalente al montante 8 de la suspensión anterior y presenta un perno en voladizo 16 sobre el cual se monta gi-

...

...

...

...



ratoriamente la rueda posterior portadora, 17.

Al elemento 15 es solidario un disco posterior 18 para la fijación de las partes fijas del freno que, en el ejemplo ilustrado, es del tipo de tambor.

5. El elemento portador 15 presenta posteriormente dos apéndices moldurados superpuestos 19 y 20; al apéndice inferior 19 se articula un brazo oscilante 22, mediante un perno horizontal 21.

10. El enlace del elemento portador 15 a la faja 5' de la envoltura 4' del amortiguador se obtiene mediante estribos moldurados 23 solidarios a la faja, los cuales son empeñados sea por el mismo perno 21 que enlaza el elemento portador 15 al brazo oscilante 22, sea por un segundo perno 24, que enlaza el apéndice superior 20 del elemento portador a los estribos moldurados citados.

15. Naturalmente, quedando firme el principio del invento, las formas de realización y los detalles de construcción podrán variarse ampliamente, respecto a cuanto se ha descrito e ilustrado, sin por ello salir del ámbito de la presente invención.

- . -

N O T A

20. Descrito el objeto del presente invento se declaran como no divulgadas ni practicadas en España las siguientes reivindicaciones.

25. 1.- Suspensión de automóviles, caracterizada por el hecho de que cada amortiguador está contenido en una envoltura tubular (4, 4'), provista inferiormente de una faja (5, 5') que presenta dos apéndices paralelos (6, 25) aptos para ser enla-



196463

zados, mediante bulones transversales a un elemento portador (18, 15), que soporta la rueda (9, 17) y está enlazado a su vez a un brazo oscilante (13, 22) de la suspensión.

2.- Suspensión, según la reivindicación 1,

5. caracterizada por el hecho de que el elemento portador (8, 15) está constituido por un cuerpo metálico a alta resistencia obtenido mediante forjado, el cual soporta la rueda, las partes fijas del freno y está provisto de apéndice para el enlace a los brazos oscilantes de la suspensión.

10. 5.- Suspensión, según las reivindicaciones

1 y 2, caracterizada por el hecho de que el elemento portador (8) está montado oscilante en torno a un eje subvertical y está provisto de una serie hueca para el soporte de una rueda motriz y de dirección (9), así como de apéndices moldurados (11, 14) para el enlace al brazo oscilante de la suspensión (13) y respectivamente, al varillaje de la dirección.

15. 4.- Suspensión, según las reivindicaciones

1 y 2, caracterizada por el hecho de que el elemento portador (16) presenta un perno en voladizo (16) sobre el cual se monta una rueda portadora (17), un disco (18) para el enlace de las partes fijas del freno y dos apéndices posteriores (19, 20) aptos para permitir el enlace del elemento portador sea a un brazo oscilante (22) de la suspensión, sea a un par de estribos moldurados (23), que forman parte de la faja inferior (5') solidaria a la envoltura (4') que circunde al amortiguador.

20. 5.- Suspensión de automóviles.

25. Según se describe y reivindica en la presente memoria descriptiva, compuesta de 6 hojas foliadas y escritas a máquina por una sola cara acompañadas de los dibujos reglamentario:



196463

Madrid, a 30 Jun. 1971

p.a. JAIME ISERN

p. p.

mlm.



Fig. 1

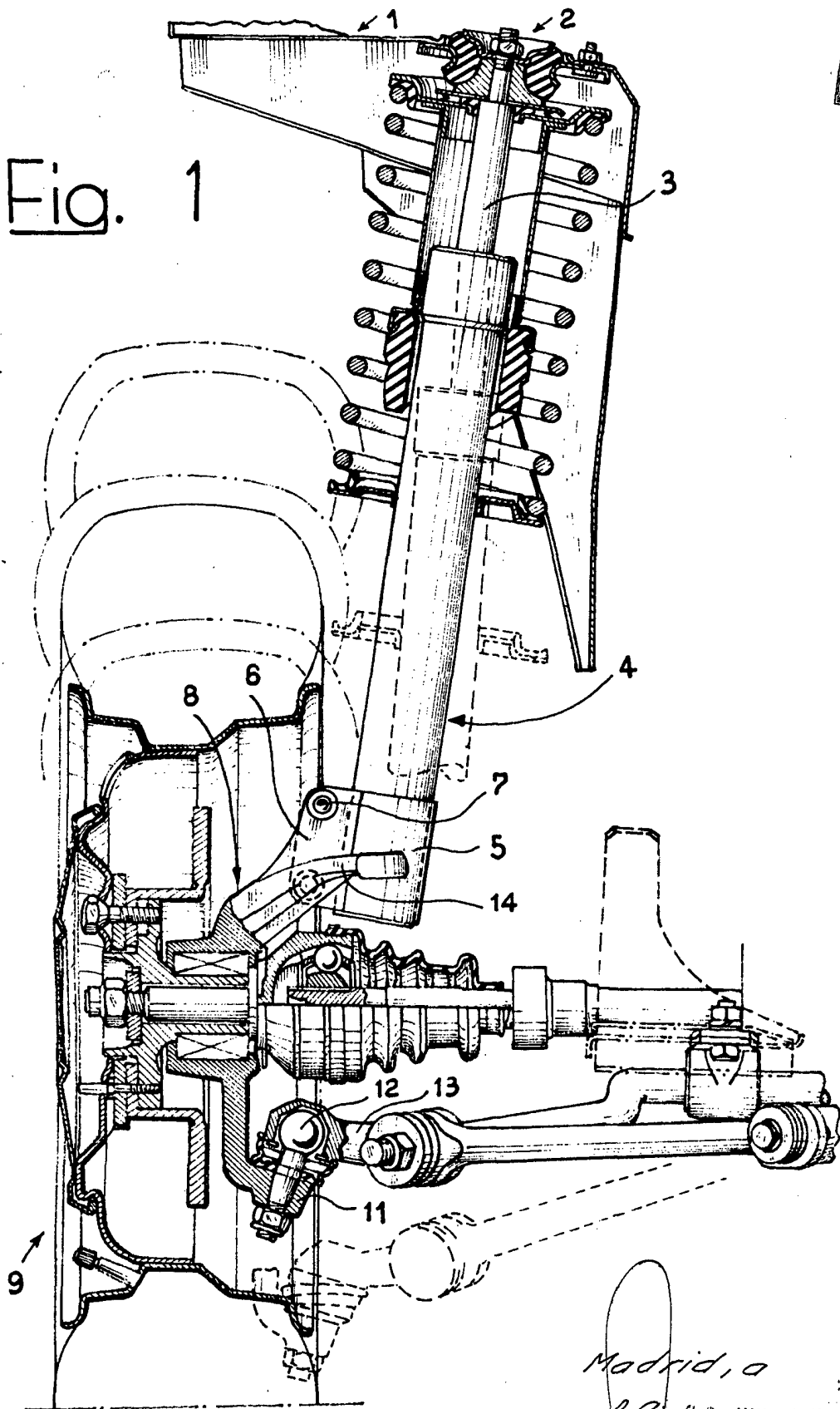

Madrid, a

p.o. 30 JUN. 1971

Dr. [Signature]

BAD ORIGINAL

Fig. 2

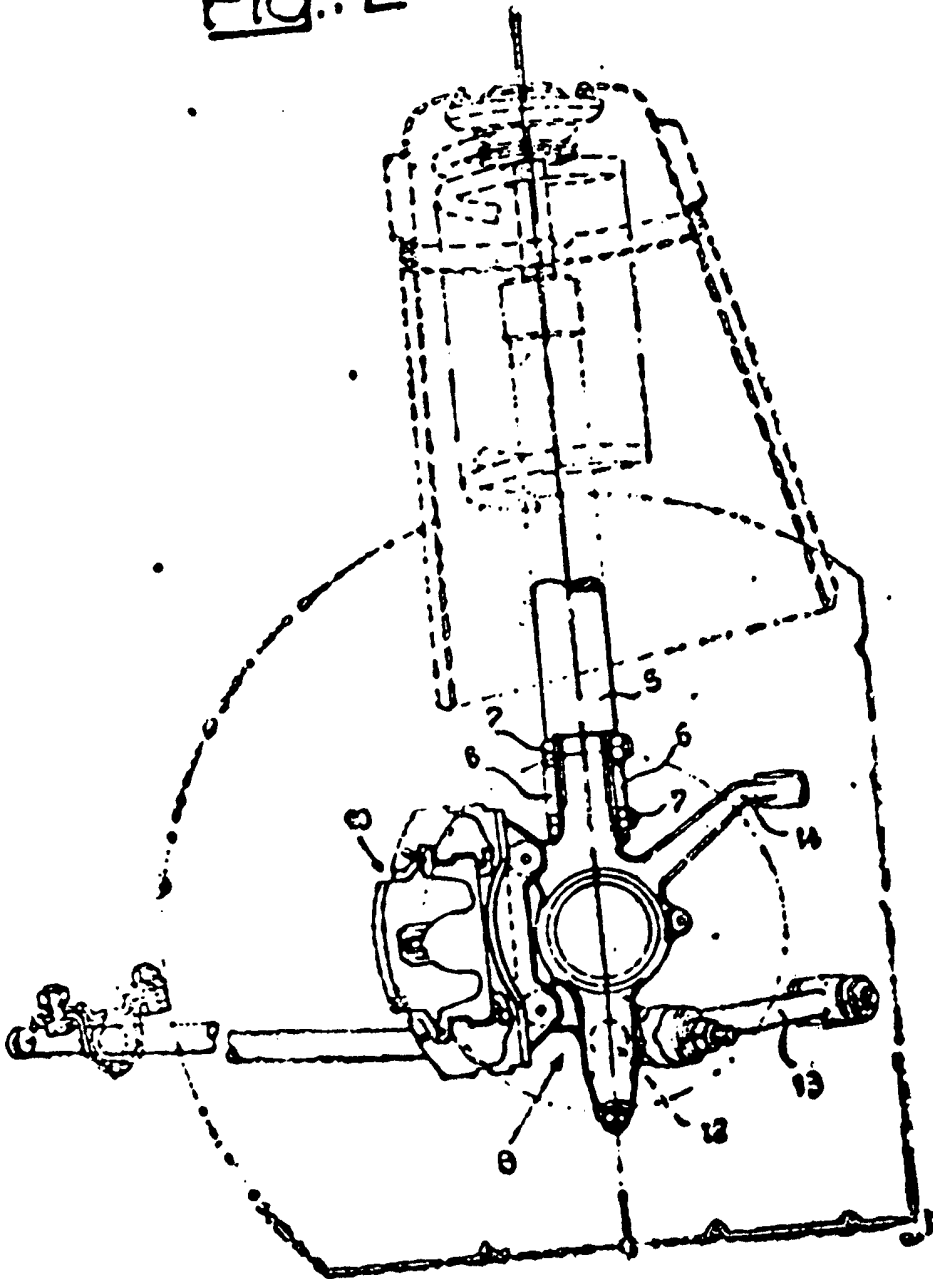

BAD ORIGINAL

Fig. 3

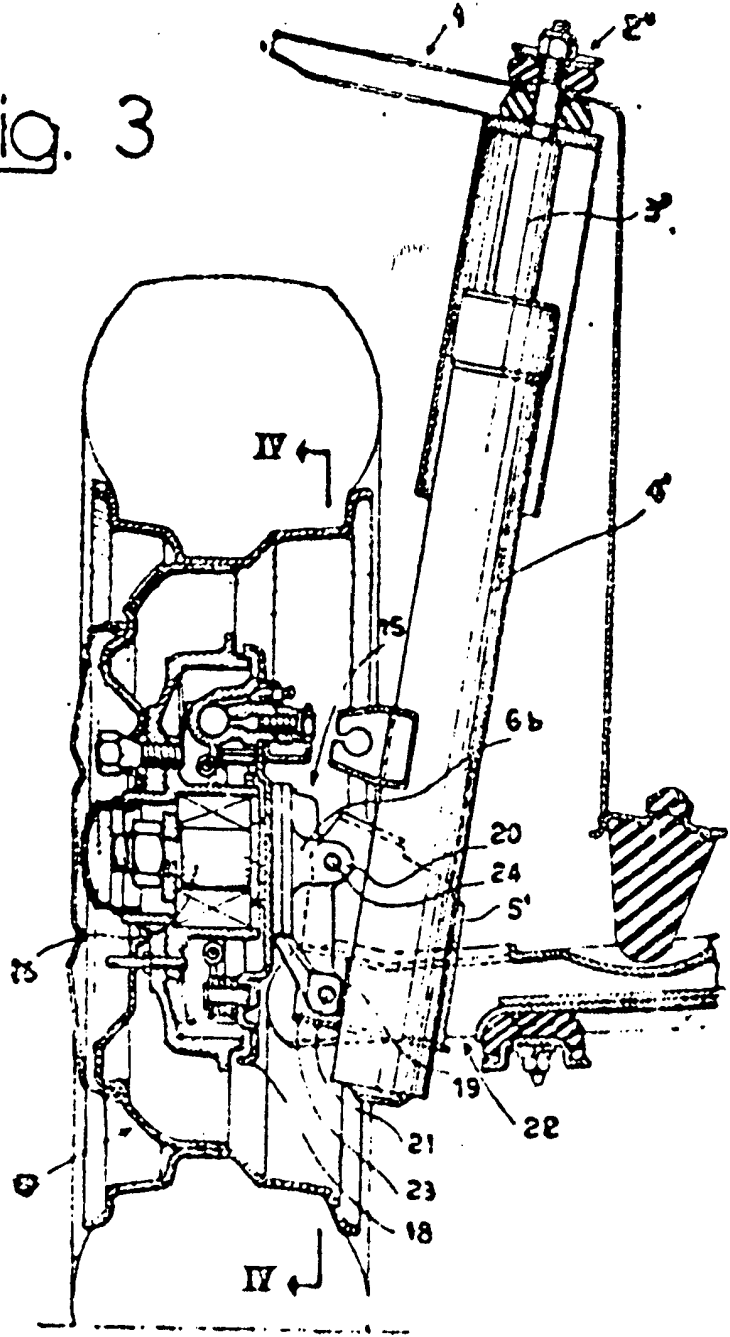

BAD ORIGINAL

Fig. 4

