

196264  
196264

10 ENE. 1974



	P. 48.228
E06 B	Case 6
	O.Nr. 93069

MEMORIA DESCRIPTIVA

para solicitar MODELO DE UTILIDAD por VEINTE años

a nombre de DYRE VAA

entidad/de nacionalidad noruega

con domicilio en 3890-Ytre Vinje, Noruega.

por: "PERFECCIONAMIENTO EN VENTANAS BASCULANTES"

(Clase Internacional E06b)

7.1.74

10 ENE. 1974



196264

La presente invención se refiere a un perfeccionamiento en las ventanas basculantes que en dos esquinas opuestas de la hoja, preferiblemente en las dos esquinas superiores, son conectadas de modo deslizantes al marco, por ejemplo gracias a unos medios de ranura/pivote; a ambos lados de la ventana se ha dispuesto un montaje para soportar el bastidor de la hoja de la ventana durante el movimiento basculante tras el marco. Se sabe montar una ventana de tal manera que un extremo del bastidor de la hoja, preferiblemente el extremo superior, es conectado de modo deslizante al lateral del marco. La hoja de la ventana va usualmente provista con un pivote en cada esquina superior estando dichos pivotes guiados en una ranura cortada en los respectivos laterales del marco. La ventana se abre presionando la porción inferior del bastidor de la hoja hacia fuera, siendo la porción superior guiada en la ranura. Durante este movimiento, la ventana es soportada por un montaje dispuesto a ambos lados del bastidor de la hoja, yendo una parte del montaje sujeta al bastidor de la hoja y otra parte al marco. En las realizaciones prácticas conocidas, dichos montajes consisten en dos brazos articulados uno con el otro y con el bastidor de la hoja y marco, respectivamente; cuando está cerrada la ventana, dichos brazos encajan en una parte del marco. Por tanto, deberán realizarse en las citadas partes de la ventana ranuras largas

10 ENE. 19



196264

que la debilitan y la someten también a daño debido a la lluvia que puede penetrar por las ranuras. Además, es necesario mucho tiempo y un cuidadoso ajuste cuando se instalan los montajes conocidos.

5 El objeto de la presente invención es eliminar -  
las desventajas antes descritas, proporcionando a las ven-  
tananas basculantes una disposición que requiere el menor cor-  
te posible de ranuras de las partes de la ventana y que tie-  
ne un montaje muy sencillo de adaptar.

10 De acuerdo con la invención, este se consigue por  
un perfeccionamiento en las ventanas basculantes que en dos  
esquinas opuestas de la hoja, preferentemente las dos esqui-  
nas superiores, son conectadas de modo deslizante al marco,  
por ejemplo por medios de ranura/pivote, yendo soportado el  
15 bastidor de la hoja de la ventana, durante el movimiento bas-  
culante más allá del marco, por un montaje dispuesto a ambos  
lados de la ventana, y la invención está caracterizada porque  
los montajes están dispuestos en el eje geométrico central-  
de la ventana, eje que se extiende transversalmente a las -  
20 ranuras de guía y porque estos organos de montaje están cons-  
tituidos por brazos extensibles, rígidamente unidos al marco  
y articulados en el bastidor de la hoja.

25 Como ejemplo de una manera preferida de llevar a  
la práctica la invención, los brazos extensibles están cons-  
truidos según el principio de las pinzas extensibles. Los



196264

brazos quedan recibidos entera o sustancialmente, en un alojamiento dispuesto en el lateral del marco.

5 De esta manera se consigue un soporte muy sencillo de la hoja de la ventana durante el movimiento basculante y la fuerza requerida para el movimiento de la ventana es mínimo, ya que el centro de gravedad de la ventana no está desplazado en dirección vertical sino que se desplaza en el plano horizontal, siendo guiada verticalmente la porción superior del marco y la parte inferior del marco bascula hacia fuera y hacia arriba. El montaje puede ser de forma estrecha, ya que ninguna de las partes de los brazos queda sometida a ningún momento de fuerzas diferencial, como sucedía en los montajes anteriores. Dado que los montajes son estrechos, las ranuras en las porciones del bastidor de la hoja destinadas a recibir los brazos de pinza extensible, son también estrechas. La pequeña abertura que queda en el alojamiento puede taparse con placas de recubrimiento, que cubren enteramente la abertura cuando la ventana esta en posición cerrada.

10

15

20 La invención se explicara en detalle a continuación, con referencia al dibujo que ilustra un ejemplo de una manera preferida de llevar a la práctica la invención.

La figura 1 es una vista de una ventana, con la disposición de acuerdo con la invención.

25 La figura 2 es una vista del montaje en forma de pinza extensible, en posición extendida, de acuerdo con la in-

10



196264

vención,

y la figura 3 es una vista del montaje en forma de pinza extensible, en posición parcialmente extendida.

5 La ventana de la figura 1 comprende un marco 1 de ventana, a la manera convencional, que tiene un renvalso 2 para una hoja de ventana 3, El bastidor de la hoja de la ventana está provisto en su parte superior, de pivotes 4, sobre las dos esquinas superiores. Dichos pivotes 4 están adaptados para deslizar en ranuras 5 en las dos por-

10 ciones verticales del bastidor de la hoja. Dichas dos porciones verticales del bastidor de la hoja están previstas en su centro con ranuras 6, alobjeto de recibir un alojamiento 7 para un brazo en forma de pinza extensible, 8. El brazo en forma de pinza extensible, es conectado por medio de un montaje articulado, 9, a la parte central del bastidor de la hoja, sobre el exterior de ésta. Un brazo interior 10 del brazo 8, está conectado de forma pivotante, al alojamiento 7. El otro brazo interior 11 desliza con su extremo interior en una ranura vertical 13 dispuesta en el alojamiento 7, por medio de un pivote 14.

15

20

Tal como se aprecia en la figura 2, el brazo en forma de pinza extensible o de paralelogramo articulado es sustancialmente recibido por entero en el alojamiento 7; y la ranura del alojamiento en donde es recibido el brazo en forma de pinza extensible, está protegida contra la lluvia

25

196264

10 ENE.



5 per una placa de recubrimiento seccionada, 15,16, que está en relación superpuesta. Es por tanto imposible que el agua - penetre en los montajes y de este modo dañe los brazos en - forma de pinza extensible o cause herrumbre en las partes del bastidor de la hoja. Las dos placas de recubrimiento, 15, 16, están sujetas a las perciones externas del brazo 17,18.

10 Cuando se quiere abrir la ventana, se empuja hacia fuera la parte inferior del bastidor de la hoja 3, por ejemplo a la posición ilustrada en la figura 3, siendo guiada la parte superior de la ventana en las ranuras 5. Cuando la ventana va a ser totalmente volteada para fines de limpieza, de manera que la cara exterior mire hacia el interior, sólo es necesario continuar el movimiento. Per tanto, los brazos en forma de pinza extensible 8, se mueven hacia fuera hasta que 15 el bastidor de la ventana está en posición horizontal. Mediante un posterior basculamiento de la ventana hacia arriba, per su extremo inferior, se acorta el montaje y la porción central de la ventana se mueve hacia el interior en dirección al marco. Mediante un posterior movimiento de deslizamiento y basculamiento, 20 los brazos en forma de pinza, 8, continúan aproximándose al alojamiento 7, hasta que la hoja de la ventana se acerca más al marco, ahora sin embargo, con el lado que previamente miraba hacia fuera, mirando hacia dentro. Introduciendo a la manera conocida un dispositivo de fricción en el montaje, la 25 ventana puede ser dispuesta en cualquier posición de ventila -

196264

10 ENE



ción, sin que sea necesario un posterior aseguramiento.

5 La invención no está restringida al ejemplo descrito e ilustrado en el dibujo del modo de llevar a la práctica el invento, sino que puede ser  
10 variada dentro del campo de aplicación de las siguientes reivindicaciones de Patente. Así, los brazos extensibles pueden consistir en tubos telescópicos, por ejemplo, y las ranuras 5 pueden ser situadas sobre  
15 dos lados horizontales del bastidor de la hoja.

15 REIVINDICACIONES

20 Los puntos que como característica de novedad se presentan para que sean objeto de esta solicitud de Modelo de Utilidad en España, por VEINTE años, son los que se recogen en las reivindicaciones  
siguientes:

25 1ª.- Perfeccionamiento en ventanas basculan-

196264

10 ENE.



tes, en las que en dos esquinas opuestas de la hoja, preferiblemente en las dos esquinas superiores, esta conectado al marco en forma deslizante, mediante medios de ranura/pivote, por ejemplo un montaje, a ambos lados de la ventana, que soporta la hoja de la ventana durante el movimiento basculante más allá del marco caracterizado porque los montajes están dispuestos en el centro de las porciones del marco provistas de ranuras(5), y porque los montajes están constituidos por brazos extensibles(8) rigidamente sujetos al marco(1) y articulados al bastidor de la hoja (3).

2ª.- Un perfeccionamiento de acuerdo con la reivindicación 1ª, caracterizado porque los brazos extensibles (8) están contruidos según el principio de las pinzas extensibles o paralelogramo articulado.

3ª.- Un perfeccionamiento de acuerdo con la reivindicación 1ª, caracterizado porque los brazos están completamente o sustancialmente recibidos en un alojamiento (7) acoplado en uno de los laterales del marco.

4ª.- Un perfeccionamiento de acuerdo con la reivindicación 1ª, caracterizado porque las porciones exteriores del brazo (17,18), están provistas de placas de recubrimiento(15,16) que cubren completamente la abertura del alojamiento(7), cuando la ventana está

196264



cerrada.

5ª.- Perfeccionamiento en ventanas basculantes.

5 Tal y como se ha descrito en la Memoria que antecede, representado en el dibujo que se acompaña y con los fines que se han especificado.

Esta Memoria consta de nueve hojas escritas a máquina por una sola cara.

Madrid,

10 ENE. 1974

10

P.A.

Alfonso de Lizasoain  
por poder.

7.1.74  
MCM

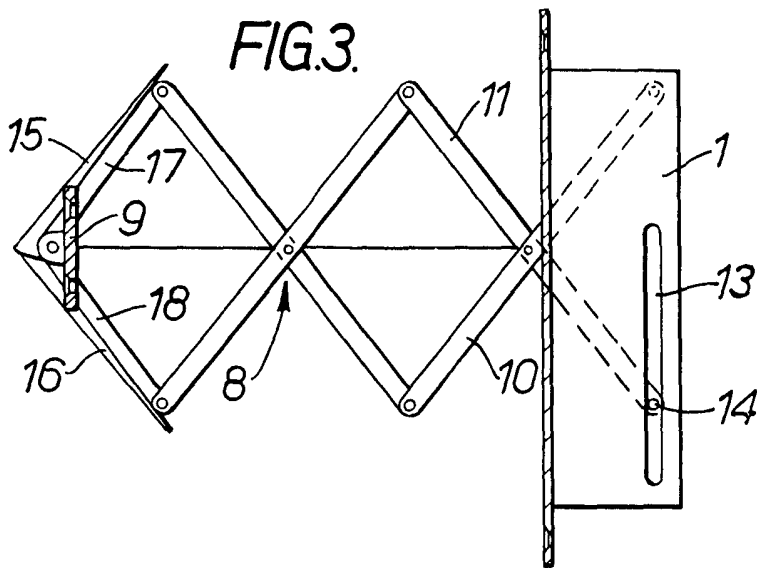
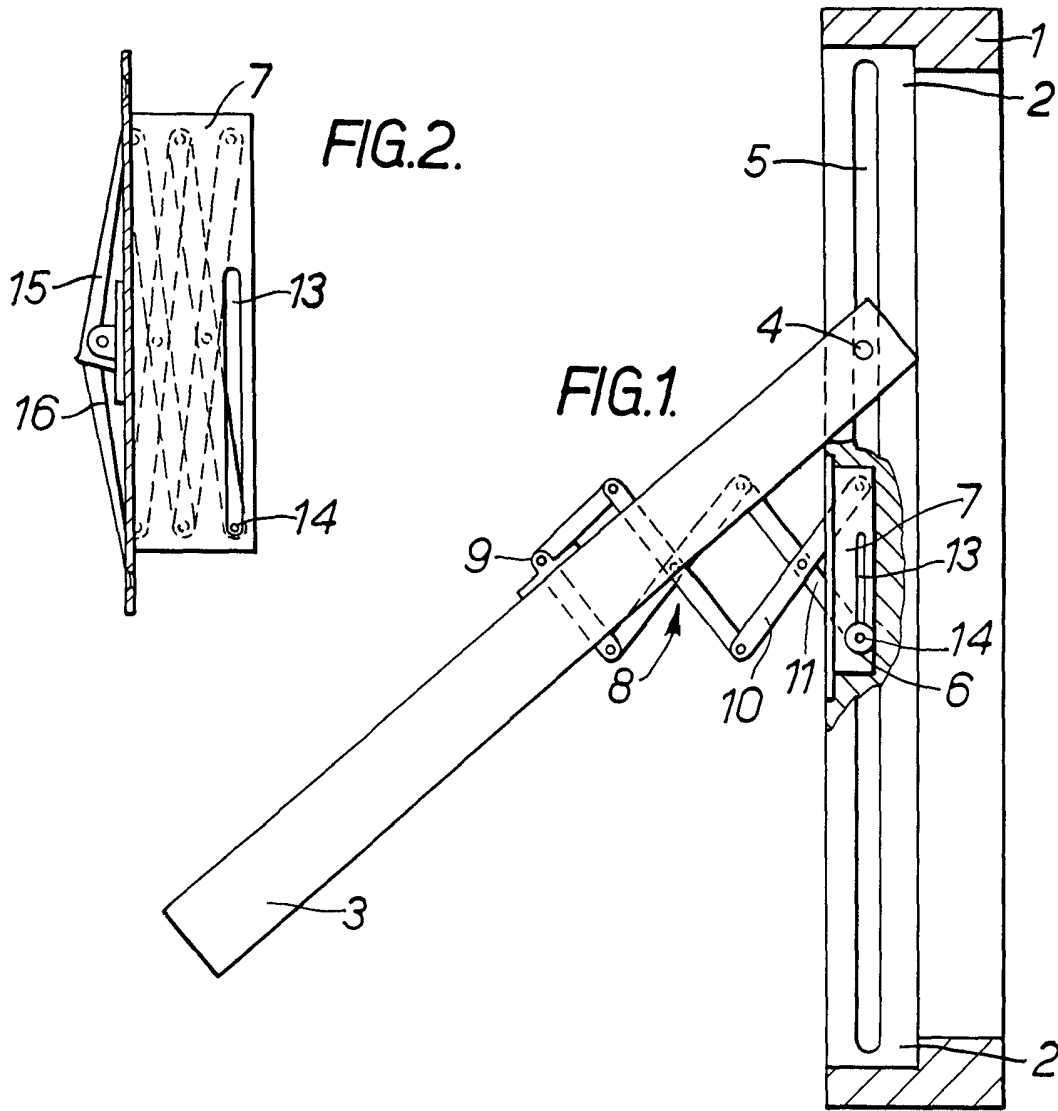

*Handwritten signature or initials.*