

196253

15 OCT



Int. No. G 02 C

MEMORIA DESCRIPTIVA

que se acompaña

a la solicitud de

registro de un MODELO DE UTILIDAD por veinte años
en España, a favor de S. BARBUDO, S.A., de nacio-
nalidad española, domiciliada en SAN SEBASTIAN
DE LOS REYES (Madrid), Camino del Monte, s/n.

por:

"VARILLA PERFECCIONADA PARA GAFAS"



El presente registro de Modelo de Utilidad concierne, como su enunciado indica, a una varilla perfeccionada para gafas, de acuerdo con la descripción detallada que del mismo se realiza.

5. Para la debida ilustración de este Modelo, se adjunta a la presente memoria descriptiva, una hoja de planos, en la que, a título de ejemplo, se representan todas y cada una de las partes que lo forman y relación que guardan entre si.

10. En la citada hoja de dibujos, que representa una vista en perspectiva de un lateral de una armadura y la varilla perfeccionada para gafas, se aprecian las siguientes referencias:

1.- Armadura del ocular de forma convencional.

15. 2.- Varilla o patilla unida al marco del ocular -1- y que está constituida por sendas ramas curvadas, en posición perfectamente simétrica, dispuesta bajo una línea ideal o eje transversal del conjunto estructural, posición determinativa de un mejor acoplamiento y reparto de peso de la armadura -1-, con lo cual se asegura su correcto posicionado y un marcado efecto estético.
- 20.

Esta varilla -2-, podrá ir situada en la misma línea coplanaria con respecto al ocular -1-, o en posición oblicuada posterior no alterando ello la finalidad del Modelo.

25. 3.- Ramas de la armadura -2- que forman las patillas propiamente dichas y que están unidas en sentido longitudinal tangencialmente.

30. 4.- Ensanchamiento de las ramas -2-, que dá origen por su propia separación a la formación de una sección circular, rómbica o de cualquier otra forma, que constituye un sugestivo elemento decorativo.



En el final de las patillas -2-, se situará, si se considera conveniente, una guarnición para la adaptación de la propia gafa.

5. 5.- Embisagramiento constituido en la zona próxima a la unión tangencial de las ramas -2- y antes del ensanchamiento -3- referido, que por intermedio de un eje apropiado, permite el plegado de las patillas o su apertura con vistas a su utilización.

10. Esta armadura será fabricada en cualquier clase de material apropiado, y en las formas y dimensiones mas convenientes, no existiendo sobre el particular ninguna limitación.

15. Descrita suficientemente la naturaleza del Modelo, se hace constar expresamente que cualquier modificación de detalles que se introduzca en el mismo, se considerará incluida dentro de esta protección, en tanto que no altere o modifique esencialmente su finalidad característica.

Por último, se declaran de novedad y utilidad las reivindicaciones consignadas en la siguiente

N O T A

20. 1ª.- VARILLA PERFECCIONADA PARA GAFAS, caracterizada esencialmente porque está constituida en su origen, por dos ramas, que se separan en forma divergente y curva, cuyos terminales quedan fijados permanentemente sobre los marcos laterales de los oculares, uniéndose ambas ramas tangencialmente y creando la patilla correspondiente, existiendo en cualquier
25. punto de su longitud un ensanchamiento determinado por la separación de ambos elementos constitutivos y formando una figura geométrica indeterminada, prolongándose las dos ramas unidas hasta el terminal de la patilla, existiendo en el origen tangencial de las ramas aludidas un embisagramiento
30. articulado que permite el plegado de las patillas, así como

15 OCT 1973



su apertura para su utilización. **196253**

2ª.- VARILLA PERFECCIONADA PARA GAFAS.

Todo según se indica en la presente memoria que consta de cuatro páginas escritas a máquina y la hoja de planos que se acompaña.

5.

Madrid, 15 OCT. 1973

JOSE MARIA DEL CORRAL,

100253

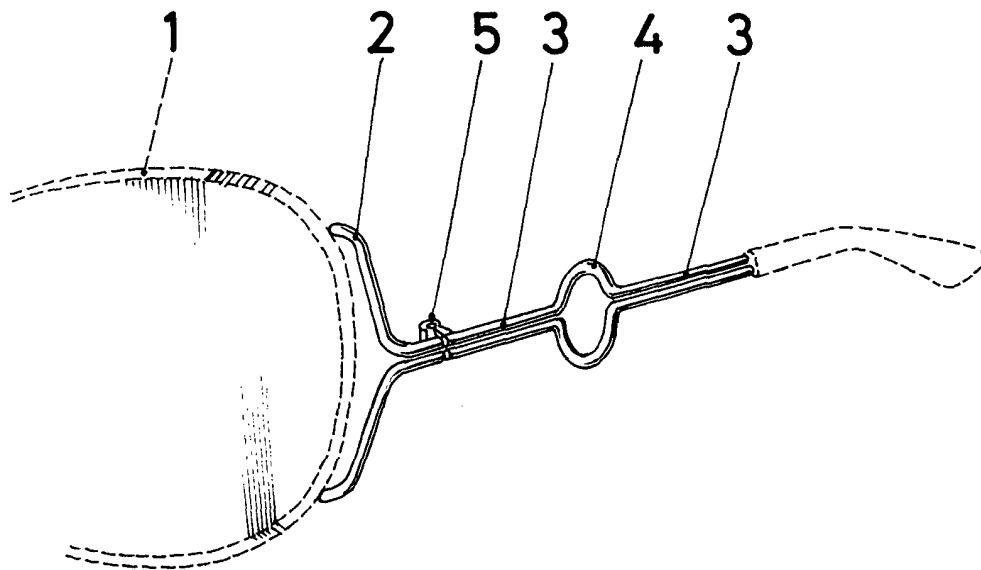

Madrid, 15 de Octubre de 1.973

JOSE MARIA DEL CORRAL,

ESCALA VARIABLE