



196238

## MEMORIA DESCRIPTIVA

correspondiente a la solicitud de concesión de un...

MODELO DE UTILIDAD

SOLICITANTE: GASPAR BERNABEU PASTOR, de nacionalidad  
española.

RESIDENCIA: Dtor. Salcedo, 43- ONIL (Alicante)

ENUNCIADO: "FIJACION PERFECCIONADA DE DISCOS EN RE-  
PRODUCTORES DE SONIDO PARA JUGUETERIA"

Prioridad; Patente ..... n.º ..... del .....



# 196238

1 La presente memoria descriptiva tiene como  
fin la declaración del objeto sobre el que ha de recaer el  
privilegio de explotación industrial y comercial, exclusivo  
5 en el territorio nacional, de un Modelo de Utilidad, de acuerdo  
do con la vigente Legislación, que, como el enunciado indica,  
se trata de "FIJACION PERFECCIONADA DE DISCOS EN REPRODUCTORES DE SONIDO PARA JUGUETERIA".

10 El plato portadiscos dispone, en su zona central y por la cara presentada al disco, de un resalte cilíndrico con varias ranuras longitudinales que conforman otros tantos tramos, estando provistos de un fileteado exterior de rosca contraria al sentido de giro del mencionado plato.

15 El orificio central de los discos existentes en el mercado para estos fines, posee su borde ligeramente biselado o cónico para facilitar el desmoldeo, con lo cual en dicho borde el espesor se reduce permitiendo su introducción en el resalte del plato portadiscos a modo de tuerca que se rosca en el fileteado exterior del citado resalte.

20 La deformación elástica de los diversos brazos del resalte del plato, facilitan la entrada del disco y su posterior roscado, consiguiendo así una disposición muy simple para la fijación de los discos sin que ello sea en menor grado de la rigidez de acoplamiento necesaria para el buen funcionamiento del aparato reproductor de sonidos.

25 Para comprender mejor la naturaleza del invento, en el plano adjunto hacemos una representación esquemática de su utilización, no siendo en absoluto limitativa y susceptible por ello de las modificaciones accesorias que no alteren las características esenciales.

30 La figura 1 representa una vista en planta del plato portadiscos.



# 196238

1 La figura 2 muestra la sección diametral apreciándose en ella los brazos del resalte central, fileteados por su cara exterior, y el espesor más reducido del borde interior del orificio central del disco.

5 Detalles referenciados:

- 1.- Plato portadiscos
- 2.- Resalte fileteado
- 3.- Orificio para el eje
- 4.- Disco
- 5.- Borde interior

10 El plato portadiscos (1) aloja en su orificio central (3) al eje convencional sobre el que es susceptible de girar accionado por una transmisión adecuada. En su zona central y por la cara en la que se asienta el disco, posee un resalte cilíndrico (2) fileteado por su cara exterior en sentido de rosca contrario al de giro normal de dicho plato.

15 Este resalte presenta varias ranuras longitudinales que conforman otros tantos brazos para facilitar la entrada del disco (4), por causa de la deformación elástica de dichos brazos.

20 El bordé interno (5) del orificio central del disco tiene su espesor reducido por un ligero biselado o concavidad que facilite el desmoldeo durante su fabricación. Por ello se fija al plato (1) como si fuera una tuerca, de una forma simple pero eficaz, sin necesidad de modificar para nada el tipo convencional de disco para juguetería y sin otros dispositivos más complicados y que, por tanto, encarecen el producto final.

25 Descrita suficientemente la naturaleza del presente invento, así como su realización industrial, sólo cabe añadir que en su conjunto y partes constitutivas es posible in-



196238

1        troducir cambios de forma, materia y disposición en cuanto  
tales alteraciones no supongan variación sustancial del mis-  
mo.

5        El solicitante, al amparo de los Convenios Inter-  
nacionales sobre Propiedad Industrial, se reserva el derecho  
de extender esta demanda a los países extranjeros, si fuera  
posible, reivindicando la misma prioridad de la presente so-  
licitud.

N O T A

10        El Modelo de Utilidad que se solicita como nue-  
vo en España, por veinte años, de acuerdo con la vigente Le-  
gislación sobre Propiedad Industrial, deberá recaer sobre  
"FIJACION PERFECCIONADA DE DISCOS EN REPRODUCTORES DE SONIDO  
PARA JUGUETERIA", en todo de acuerdo con las siguientes:

15        R E I V I N D I C A C I O N E S

1<sup>a</sup>.- FIJACION PERFECCIONADA DE DISCOS EN REPRO-  
DUCTORES DE SONIDO PARA JUGUETERIA, caracterizada porque el  
disco se rosca, a modo de tuerca, sobre un resalte central  
del plato portadiscos, estando dicho resalte fileteado por  
20        su cara exterior en sentido contrario al de giro normal del  
plato y disponiendo este resalte de varias ranuras longitudi-  
nales que conforman otros tantos brazos cuya deformación elás-  
tica facilita la entrada y roscado consiguiente del disco.

25        2<sup>a</sup>.- FIJACION PERFECCIONADA DE DISCOS EN REPRO-  
DUCTORES DE SONIDO PARA JUGUETERIA.

30

196238



1

Según queda sustancialmente descrito en la presente Memoria, que consta de cinco hojas mecanografiadas por una sola cara, acompañada de los correspondientes planos.

Madrid, **15 OCT. 1973**

5

El Agente Oficial,

**MIGUEL FERNANDEZ - LOAYSA PINZON**  
**P. P.**

10

15

20

25

30

106238



Fig. 2

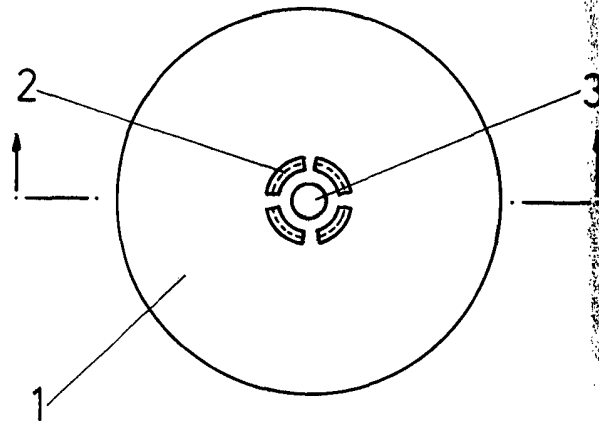
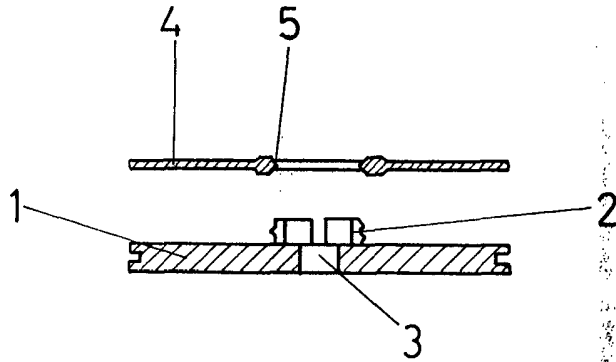

Fig.1

Escala Variable  
Madrid, 15 OCT. 1973

El Agente Oficial

MIGUEL FERNANDEZ - LOAYSA PINZON  
P. P.