

29.10.75

150



196230

# MEMORIA DESCRIPTIVA

— MODELO DE UTILIDAD.

Int. nº: AL7F

DURACION: VEINTE AÑOS

OBJETO: " PANOPLIA DOMESTICA PARA UTENSILIOS DE CUCHILLERIA ".

---

Solicitante: FABRICADOS INOXIDABLES, S.A.- FAINOSA.

Residencia: LA CAROLINA (Jaen) - Carretera Madrid-Cádiz -  
Polígono Industrial.

Nacionalidad: española.

29:10:78

196230

15



5 Se refiere la presente Memoria descriptiva que se une a la solicitud de registro como Modelo de Utilidad, a una panoplia doméstica para utensilios de cuchillería, cuyas características de novedad la confieren la cualidad de aportar a los fines que se persiguen, ventajas más que suficientes para aspirar en derecho al privilegio de registro que se solicita.

10 Aperta el objeto industrial que se describe, la incorporación de un dispositivo extraordinariamente funcional para la suspensión de utensilios de cuchillería y similares, tal que tijeras, sacacorchos y trinchantes, sustituyendo con ventaja a todo lo conocido hasta el presente y que se viene utilizando como medios de suspensión, generalmente constituidos por un simple clavo o escarpia, que se aloja a través de un orificio previsto en el mango del cuchillo o útil.

15 La simplicidad de los dispositivos de suspensión que se incorporan a la panoplia, objeto del presente registro, permite que su fabricación se logre a precio extraordinariamente reducido, permitiendo su producción en serie, no exenta de una presentación altamente ornamental.

20 En esencia, el objeto que se preconiza consta de una panoplia de forma y dimensiones variables, en la que se incorporan una pluralidad de soportes de sustentación de los cuchillos y utensilios de cocina semejantes, convenientemente distribuidos según la superficie y capacidad de la panoplia.

25 Dichos soportes están realizados a partir de una lámina preferentemente metálica, obtenida por estampación, de manera que quede plegada presentando dos superficies verticales relacionadas por un tramo horizontal intermedio, que presenta un amplio espacio hueco, limitado por dos brazos laterales, uno de los cuales queda abierto según un seccionamiento estrecho,

30



de manera que los utensilios a suspender puedan colocarse por deslizamiento a través de tal abertura, quedando colgados al apoyar los extremos sobresalientes del mango sobre la parte inferior del hueco central.

35 Tales soportes se fijan sobre el plano de la panoplia adosando el plano superior de la lámina, de manera que el tramo intermedio horizontal proporciona un cierto voladizo a la parte inferior, cuya profundidad de voladizo viene a corresponder con el grosor del mango del cuchillo, por lo que éste, queda  
40 perfectamente apoyado y encajado en el hueco central del soporte.

A continuación se hará una descripción completa del aludido modelo, con referencia al plano que se acompaña, en el cual se representa, a simple título de ejemplo, no limitativo, una forma preferente de realización, susceptible de todas aque-  
45 llas modificaciones de detalle que no alteren fundamentalmente sus características esenciales.

En dicho plano:

La figura 1ª, muestra una vista frontal de una panoplia según la invención.

50 La figura 2ª, representa en perspectiva un soporte de suspensión.

Según queda representado en las citadas ilustraciones, el objeto motivo del presente registro está constituido por una panoplia (1) de formas y dimensiones variables, preferentemente  
55 realizada de una plancha plana susceptible de ser ornamentada frontalmente mediante revestimientos convencionales.

En dicha panoplia (1) se distribuyen convenientemente, una serie de soportes (2), especialmente diseñados para sustentar los cuchillos (3) de distinto tipo, mediante el apoyo y acoplamiento del mango (4) en el mencionado soporte (2), el cual cons-  
60

29:10:75

196230

15



tituye el elemento fundamental de la presente invención; dichos  
soportes (2) se distribuyen sobre la panoplia en función de la  
cantidad de utensilios (3) a sustentar y tamaño de los mismos,  
por lo que generalmente adoptan una cierta irregularidad de em-  
65 plazamiento.

En la figura 2ª, se ha representado en perspectiva un  
soporte (2), el cual se obtiene preferentemente de una chapa me-  
tálica de espesor adecuado, mediante un proceso de troquelado y  
estampación, si bien igualmente pudiera ser realizada mediante  
70 sistemas de fundición y modelado, incluyendo otras materias pri-  
mas de resistencia adecuada.

Según se ha indicado, el soporte (2), de naturaleza  
laminar, está dividido en tres partes, una superior vertical (5)  
dotada de uno o más taladros (6) de fijación sobre la panoplia  
75 (1); dicha parte superior puede adoptar formas diversas, si bien  
una forma preferente es la triangular, de lados laterales curvo-  
convexos; dicha placa superior (5) se prolonga en sentido hori-  
zontal por medios de unas extensiones planas rectangulares (7),  
proyectadas hacia adelante y plegadas perpendicularmente en sen-  
80 tido descendente, reuniéndose por la parte inferior según un  
faldón (8) de acuerdo; todo ello constituido en una sola pieza;  
las extensiones o brazos laterales (7) definen con el borde in-  
ferior de la placa superior (5) y el superior del faldón (8), un  
espacio hueco (9), accesible lateralmente a través de una ranura  
85 (10) que separa uno de los brazos (7) y su prolongación descen-  
dente, precisamente en la zona de plegado.

De esta manera, cualquiera que sea la anchura de la  
hoja (3) del cuchillo o utensilio similar, tal objeto puede ser  
fácilmente alojado por deslizamiento a través de la ranura (10),  
90 de manera que el extremo del mango (4) adyacente a la hoja (3)

29.10.75

196230

150



95 quede contenido en el espacio vacío (9), apoyando sobre el borde superior del faldón (8) merced al reguesamiento creado por las propias cachas (4) respecto a la hoja (3), con lo que el cuchillo queda perfectamente suspendido, con independencia de la anchura de hoja.

La forma, dimensiones y materiales podrán ser variables y en general cuanto sea accesorio o secundario, siempre que no altere, cambie o modifique la esencialidad del objeto que se describe.

100 Los términos en que queda redactada esta Memoria son ciertos y fiel reflejo del objeto descrito, debiéndose tomar con carácter amplio y nunca en forma limitativa.

N O T A :

105 EL MODELO DE UTILIDAD que se solicita, deberá recaer, precisamente, sobre las particularidades características de las siguientes reivindicaciones.

110 1ª).- Panoplia doméstica para utensilios de cuchillería, del tipo constituido por una placa de forma y dimensiones variables, c a r a c t e r i z a d a porque sobre su superficie frontal se disponen y fijan una serie de soportes para la suspensión de utensilios, distribuidos convenientemente; cada uno de tales soportes, de naturaleza laminar, está constituido en una sola pieza convenientemente plegada para que defina un plano frontal superior, de forma geométrica variable, de cuya parte inferior se proyectan perpendicularmente hacia adelante dos  
115 brazos planos laterales, los cuales se pliegan a escuadra en

29.10.73

- 6 -

196230

15



120 sentido descendente, reuniéndose por medio de un faldón inferior de acuerdo, de modo que entre el borde superior de éste, el inferior de la placa superior y los propios brazos, quede un espacio vacío accesible lateralmente a través de una ranura que parte uno de los brazos en la zona de plegado frontal, de modo que a través de tal ranura se pueda deslizar lateralmente la hoja del utensilio suspendido, para que el mango quede contenido en el espacio vacío y apoyado sobre el borde superior del faldón.

125 2ª).- Panoplia doméstica para utensilios de cuchillería, según la anterior reivindicación, caracterizada porque el plano superior vertical del soporte está dotado de uno o más taladros para su fijación sobre la superficie de la panoplia.

3ª).- "PANOPLIA DOMESTICA PARA UTENSILIOS DE CUCHILLERIA".

Todo ello según queda expuesto en la presente Memoria que consta de seis hojas foliadas y mecanografiadas por una sola cara y una hoja de dibujos que con la misma se acompaña.

MADRID, 15 OCT. 1973

P. A.

*Modesto Polo*  
P. P.

FIG. 1ª

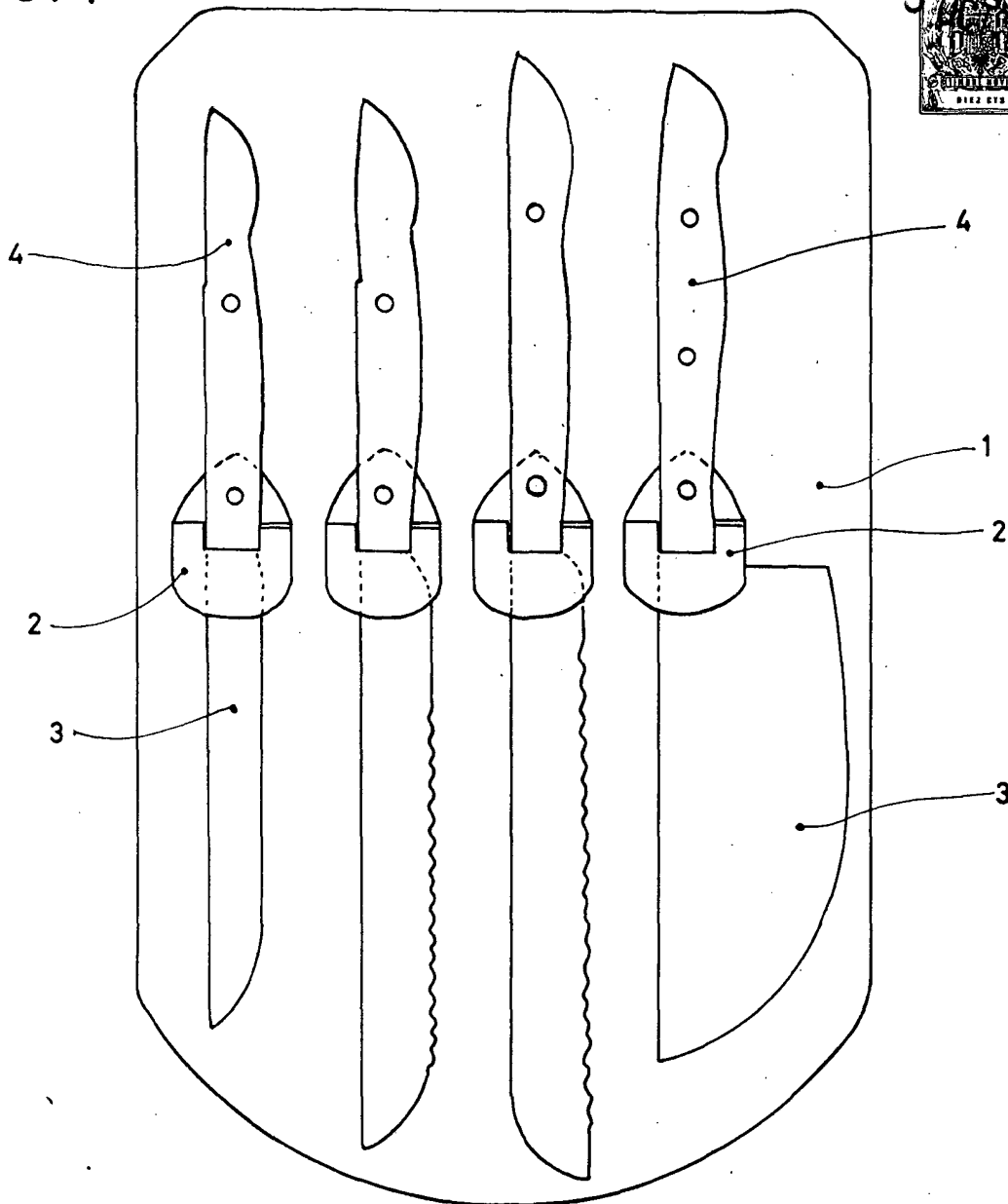
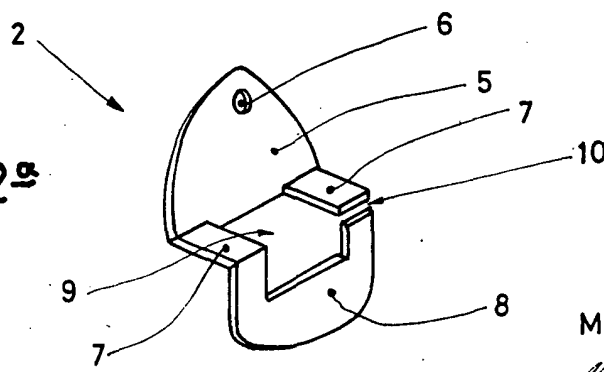

FIG. 2ª



196 230

ESCALA VARIABLE

Madrid 15 OCT. 1973

*Modesto Polo*  
F. P.