

196093



MODELO DE UTILIDAD

por V E I N T E años
a favor de STATIC, S.A.
de nacionalidad española
residente en MADRID.- Comandante Zorita, 37
por:
"ELEMENTO DE FIJACION DE PLACA PROTECTORA".-

- - - - -



El Modelo de Utilidad objeto de la presente memoria se refiere, como su titulo indica, a una placa que se adapta a las embocaduras de las bovedillas de forjados u otros elementos cerámicos continuos para evitar que la mezcla, mortero, etc. penetren en el interior, con el consiguiente desperdicio del mismo ya que no supone una mayor resistencia, consiguiendose su fijación mediante unas pinzas de material, preferentemente moldeable, por su resistencia y elasticidad asi como por su economía.

Esencialmente consiste la presente invención en una placa de cartón, de dimensiones algo menores que la parte perforada del elemento y que se fija a él por medio de dos o mas pinzas de material elastico en forma de U, con una solapa o prolongación lateral que hace tope, evitando la caída de la placa. El ahorro que supone en material y tiempo es muy superior al costo de placas y pinzas que resulta inapreciable.

Para la mejor comprensión del invento que se preconiza se acompaña una hoja de planos en la que, en cuatro figuras se detalla suficientemente la constitución y disposición de sus elementos componentes asi como su utilización, en un ejemplo de realización practica no limitativo.

La figura primera representa una vista en perspectiva del elemento ceramico y la tapa. La segunda se refiere a una vista analoga de la pinza de sujecion de la tapa. La tercera es un detalle de la colocación de



la pinza y la cuarta a su vez vista en perspectiva del conjunto montado.

La numeración que acompaña a las figuras tiene el mismo significado para todas ellas siendo este el siguiente:

5.-

1.- Elemento cerámico.

2.- Parte hueca.

3.- Tapa.

4.- Pinza.

10.-

5.- Solapa de (4).

6.- Ramas elasticas.

15.-

Al elemento ceramico (1) se le acopla la placa (3) en su embocadura de forma que ella sea algo menor que la parte hueca (2), con el fin de permitir el ajuste de la pinza (4) que se fija por sus ramas (6), a la pared del elemento (1), reteniendo su solapa (5) a la mencionada tapa (3), evitandose asi la penetración de mezcla en el interior de la bovedilla o elemento ceramico (1).

20.-

Seran independientes del objeto de la presente invención, los materiales, forma, colores y dimensiones y en general todo cuanto no altere, cambie o modifique la esencialidad de la invención.

25.-

Descrita suficientemente la naturaleza y objeto de este Modelo de Utilidad, se hace constar que las características esenciales sobre las que han de recaer la concesión del mismo estan comprendidas en las siguientes.



REIVINDICACIONES

- 1ª.- Elemento de fijación de placa protectora, caracterizado por comprender, una pinza con perfil aproximado de F, conformada en material moldeable elastico, cuyas dos ramas laterales y en función de su elasticidad, abarcan la pared lateral de una bovedilla o elemento ceramico hueco, reteniendo con la lengüeta plana determinada por su prolongación inferior una tapa de forma correspondiente con el referido elemento constructivo y de dimensiones algo menores que su perimetro interior, evitandose asi la penetración de mezcla en el interior de dicho elemento.
- 5.-
- 10.-

2ª.- ELEMENTO DE FIJACION DE PLACA PROTECTORA.

- - - - -

- 5 -

196093



Todo ello tal y como se describe y reivindica en la memoria que antecede que consta de CINCO hojas escritas por una sola de sus caras y planos que la ilustran.

Madrid, 10 de Octubre de 1.973



FIG 1

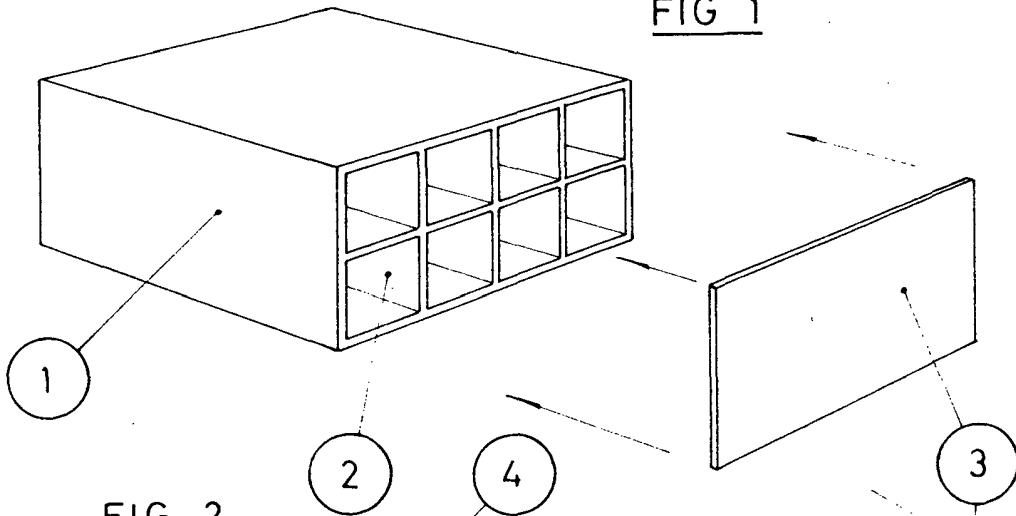

FIG 2

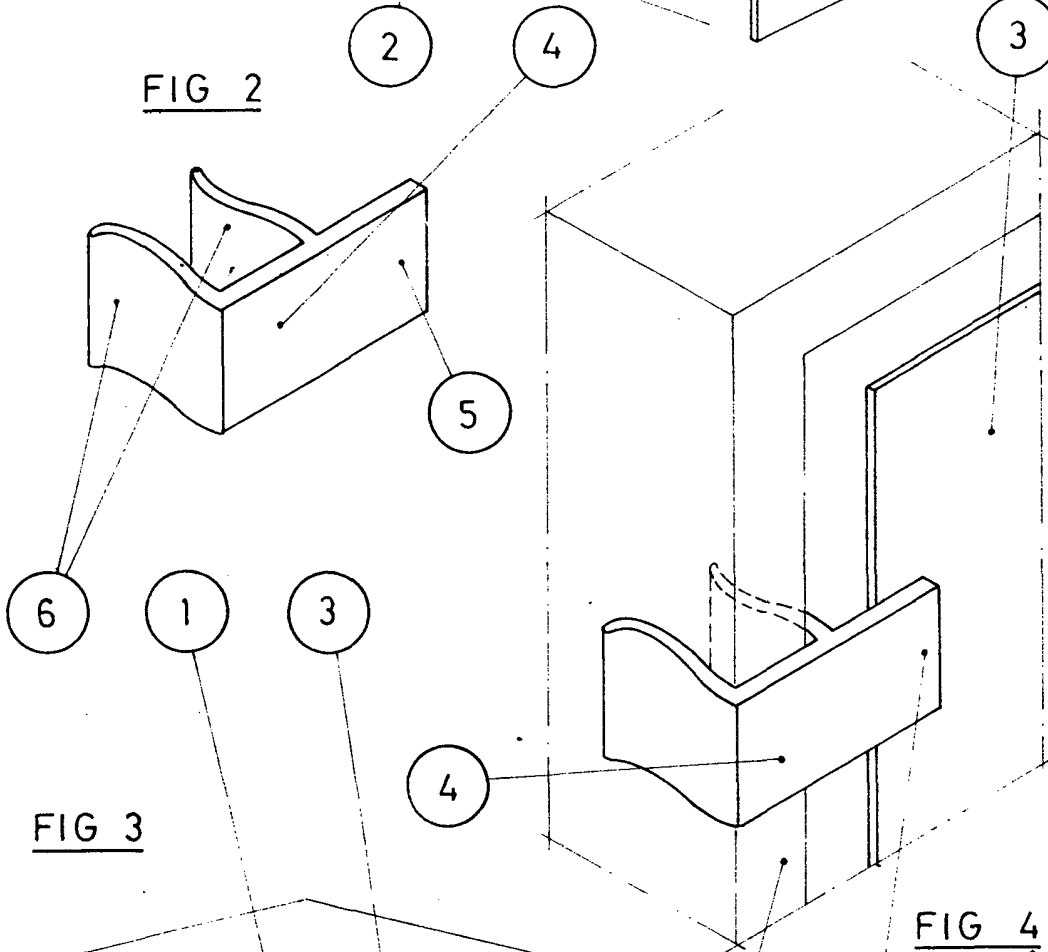

FIG 3

FIG 4

ESCALA VARIABLE