

196064

M O D E L O
D E
U T I L I D A D

a favor de Don Alberto SANGENIS LIÑAN, de nacionalidad española, residente en Barcelona, Paseo San Gervasio, 57 bis, por "COLGADOR MULTIPLE".

- . -

MEMORIA DESCRIPTIVA

La presente invención se refiere a un colgador múltiple, de constitución muy sencilla.

Los colgadores múltiples tienen aplicación en diversas circunstancias y lugares, como puede ser en la

5. cocina, cuarto de aseo o dormitorio. No obstante, la instalación de tales colgadores crea siempre el problema de su fijación en la pared, para lo que se utilizan taquillos y ganchos o clavos, con el consiguiente deterioro de la pared.

10. Para evitar estos inconvenientes se ha ideado el

196064



colgador objeto de la invención, con medios de autofijación.

5. El colgador múltiple objeto de la invención consta esencialmente de una pieza acanalada, dotada en los bordes longitudinales de sendas guías longitudinales enfrentadas, entre las que se deslizan una serie de plaquitas correderas, provistas de ganchos salientes que constituyen los colgadores. El dorso de la pieza acanalada está dotada de zonas recubiertas de autoadhesivo, para su unión al muro.

10. En los extremos de la pieza, ajustan unas conteras que constituyen topes para evitar la salida fortuita de las plaquitas correderas.

15. Para la mejor comprensión de cuanto queda descrito en la presente memoria, se acompaña un dibujo en el que, tan sólo a título de ejemplo, se representa un caso práctico de realización del objeto de la invención.

20. En dicho dibujo, la figura 1 es una vista en perspectiva del colgador múltiple, con un tope separado; la figura 2 es un detalle en perspectiva por la cara posterior que permite apreciar las zonas autoadhesivas; la figura 3 es un detalle en alzado frontal de uno de los extremos, con el tope ajustado, apareciendo las guías parcialmente seccionadas; y la figura 4 es una vista en alzado lateral del colgador en posición de uso, con el tope extraído.

25. El colgador descrito consta en el dibujo de una pieza alargada -1-, a modo de cajetín de sección trans-

196064



5. versal en forma de "C", con sus bordes longitudinales -2-
vuelto hacia la cara anterior, formando sendas guías en
las que están montadas deslizantes unas plaquitas -3- co-
rrederas, dotadas en su cara anterior de unos ganchos sa-
lientes -4-.
- En los extremos de la pieza -1- ajustan a pre-
sión unas conteras formadas por una aleta -5- de bordes
quebrados, que ajusta a presión entre los bordes doblados
-2-, y una cabeza externa -6-.
10. En el dorso de la pieza -1- aparecen unas zonas
-7- recubiertas de una película autoadhesiva, que permiten
la fijación del colgador múltiple descrito, en el muro (fi-
gura 4).
- El colgador múltiple descrito es muy sencillo
y decorativo, gracias a sus líneas simples. A pesar de es-
ta simplicidad, el colgador es muy práctico, puesto que
las plaquitas -3- se desplazan a lo largo de la pieza -1-,
guiadas por los bordes -2-, ajustando su posición según con-
venga.
15. Serán independientes del objeto de la invención,
los materiales empleados en la construcción de las distin-
tas piezas que componen el colgador, formas y dimensiones
de las mismas y cuantos detalles accesorios puedan presen-
tarse, siempre y cuando no afecten a su esencialidad.
- 20.

196064



N O T A

Se reivindica como objeto del presente modelo de utilidad:

5. 1. Colgador múltiple, caracterizado esencialmente por el hecho de que consta de una regleta dotada en sus bordes longitudinales de guías enfrentadas en las que se desplazan unas plaquitas correderas dotadas de ganchos salientes, que constituyen los colgadores, cuya regleta presenta en el dorso unas zonas recubiertas de material autoadhesivo, que permiten su fijación sobre un muro.
10. 2. Colgador múltiple, según la reivindicación anterior, caracterizado por el hecho de que en los extremos de la regleta se enchufan sendas conteras que impiden la salida fortuita de las plaquitas correderas.
3. Colgador múltiple.

La presente memoria descriptiva consta de cuatro hojas foliadas escritas a máquina por una sola cara.

Barcelona, 3 de octubre de 1973

Alberto SANGENIS LIÑAN

p.a.

196 064

FIG. 1

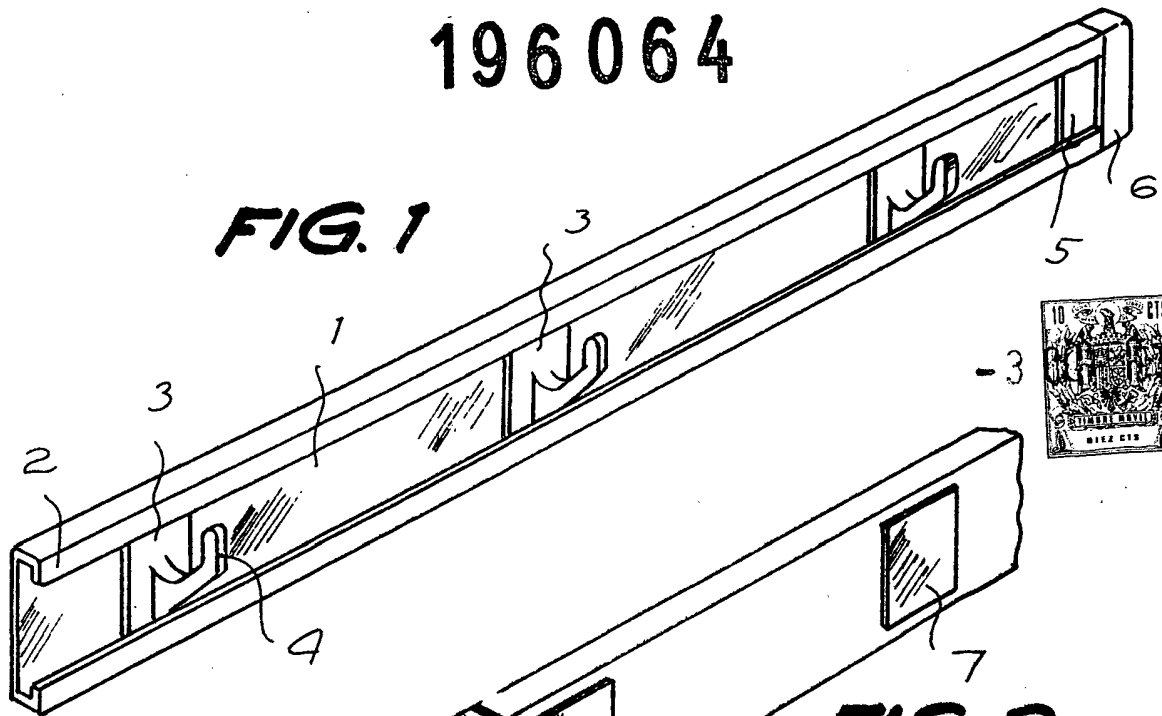

FIG. 2

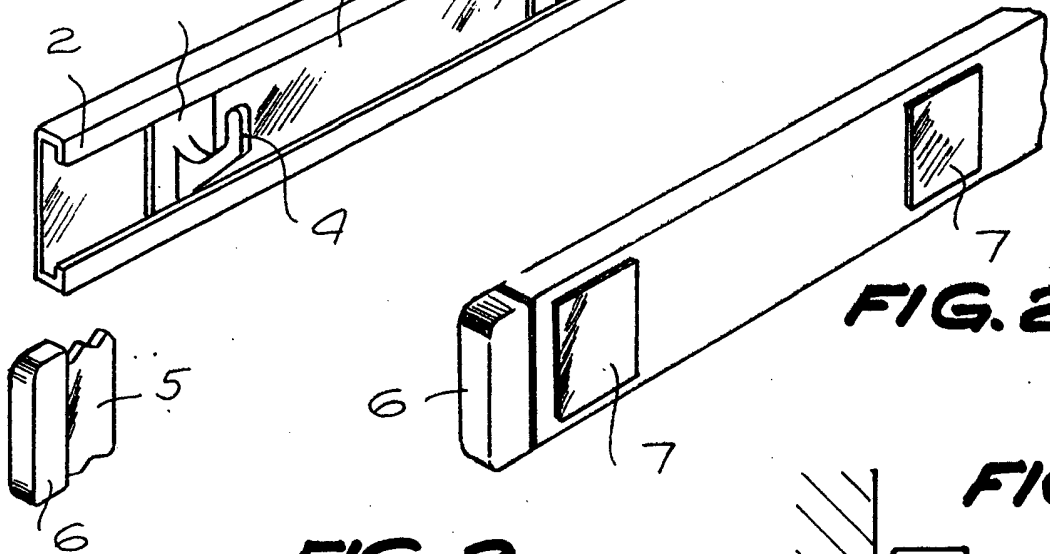

FIG. 3

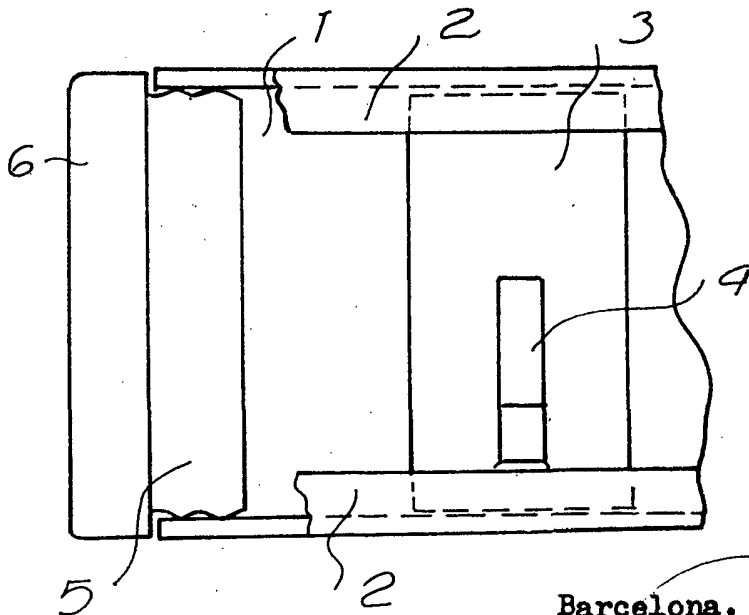
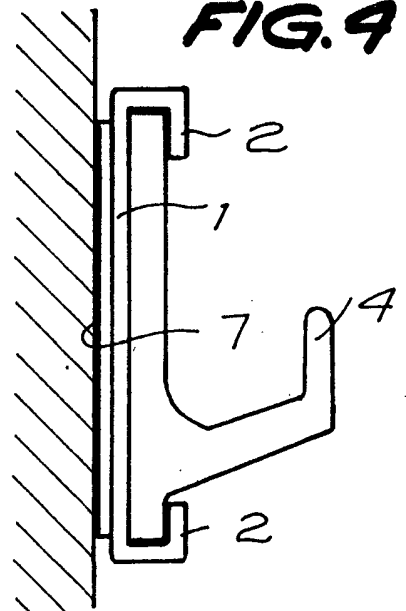

FIG. 4



Barcelona, 3 de octubre de 1973.

p.a.

23887/1

