

78-11-75

Int. Cl.:

-3



196063

M O D E L O
D E
U T I L I D A D

a favor de Don Juan ORRIOLS PUIG, de nacionalidad española, residente en Vic (Barcelona), Carretera de Roda, 18, por "SOPORTE MURAL".

- . -

MEMORIA DESCRIPTIVA

La presente invención se refiere a un soporte mural especialmente ideado para retratos o láminas con representaciones gráficas cualesquiera.

5. La colocación de láminas con motivos gráficos, sean fotografías o reproducciones pictóricas, requiere la utilización de un marco, de constitución más o menos complicada y costosa. El montaje de la lámina en el marco resulta complicado ya que en el mismo intervienen el marco propiamente dicho, un respaldo que puede ser de
10. cartón o tablero y dispositivos de fijación del conjunto.

10-11-75

- 2 -

196063

-3



Con todo ello, el conjunto resulta costoso y de manipulación complicada.

- Para subsanar las desventajas expuestas ha sido realizado el soporte mural objeto de este modelo de utilidad que, en líneas generales, consta de una placa cuyo anverso está recubierto por una película autoadhesiva a la que puede aplicarse la lámina con representaciones gráficas correspondiente, cuya placa está dotada en el dorso de medios de fijación, Tales medios de fijación consisten en un soporte laminar incrustado en un hueco previsto en el dorso de la placa y dotado de un orificio receptor de un vástago a modo de arpón solidario de una plaquita provista de película autoadhesiva para fijación en el muro. La mencionada placa receptora de la lámina gráfica es de naturaleza ligera, de un material como, por ejemplo, plástico expandido, y sus cantos están recubiertos por sendas tiras rígidas.
- 5.
- 10.
- 15.

- Los dibujos adjuntos muestran, esquemáticamente y tan sólo a título de ejemplo no limitativo del alcance de la presente invención, un caso práctico de realización de un soporte mural de las características indicadas.
- 20.

- En dichos dibujos, la figura 1 es una vista en perspectiva considerada por la parte posterior del soporte, representado en despiece; y la figura 2 ilustra el mismo soporte en sección longitudinal aplicado al correspondiente muro.
- 25.

El soporte mural descrito consta, según los di-

10.11.75

196063-3



5. bujos, de una placa -1- de un material de naturaleza ligera, tal como plástico expandido, que en el anverso está provista de una película autoadhesiva -2- sobre la que va aplicada y retenida una lámina -3- que puede ser una fotografía o cualquier representación gráfica. Los cantos de la referida placa se hallan recubiertos por sendas tiras rígidas -4- que confieren a la misma un buen acabado.
19. La expresada placa está dotada en el dorso de dos cavidades -5- poseedoras de un escalón bordeante en el que encaja y está debidamente fijada una lámina discoidal -6- provista de un orificio central -7-. Las cavidades -5- con sus respectivas láminas -6- están dispuestas en dos puntos apropiados (figura 1) para sujetar la placa -1- con la lámina -3- de que es portadora en dos diferentes posiciones, es decir, vertical y apaisada en el muro -8-. Con los discos -6- se complementan para efectuar dicha sujeción una plaquita -9- que en el reverso está dotada de una película autoadhesiva -10- mediante la que tal plaquita se fija en el muro.
15. La misma está dotada de un vástago -11- que, a modo de arpón, termina en una cabeza cónica -12-, cuyo vástago se ensarta en el orificio -7- de las láminas -6- en cuyo orificio penetra a presión tal vástago cuya cabeza entra en la cavidad -5- y determina el anclaje de las láminas -6- y, en consecuencia, se obtiene la fijación de la placa -1- con la lámina -3- en el muro -8-.
20. Como se puede apreciar dicha fijación no implica ninguna dificultad, siendo la misma totalmente segura.
- 25.



196063-3 (1)

A esta ventaja debe añadirse la de tipo estético, ya que en la placa fijada de la manera expuesta no son visibles clavos.

5. Es interesante insistir en que la fijación del soporte se realiza sin necesidad de perforar el muro ni de emplear herramientas, clavos ni taquillos, lo que resulta muy ventajoso.

10. Por otra parte, el soporte mural en cuestión es de constitución muy sencilla, de manera que su fabricación es posible con un coste bajo.

15. Serán independientes del objeto de la invención los materiales, formas y dimensiones de los componentes del soporte mural de referencia, así como sus características y detalles de orden accesorio y, en general, todo cuanto no altere la esencialidad de la misma.

- . -

N O T A

Se reivindica como objeto del presente modelo de utilidad:

20. 1. Soporte mural, caracterizado esencialmente por constar de una placa cuyo anverso está recubierto por una película autoadhesiva destinada a recibir una lámina provista de representaciones gráficas, cuya placa está dotada en el dorso de medios de fijación en el muro.

2. Soporte mural, según la reivindicación ante-

196063

-3



10-11-78

rior, caracterizado por el hecho de que dichos medios de fijación consisten en un soporte laminar incrustado en una cavidad prevista en el dorso de la placa y poseedor de un orificio receptor de un vástago a modo de arpón solidario de una plaquita de retención en el muro.

5.

3. Soporte mural, según la reivindicación 1, caracterizado por el hecho de que la placa es de naturaleza ligera y sus cantos están revestidos por sendas tiras rígidas.

10.

4. Soporte mural.

La presente memoria descriptiva consta de cinco hojas foliadas escritas a máquina por una sola cara.

Barcelona, 3 de octubre de 1973

Juan ORRIOLS PUIG

D.a.

-3

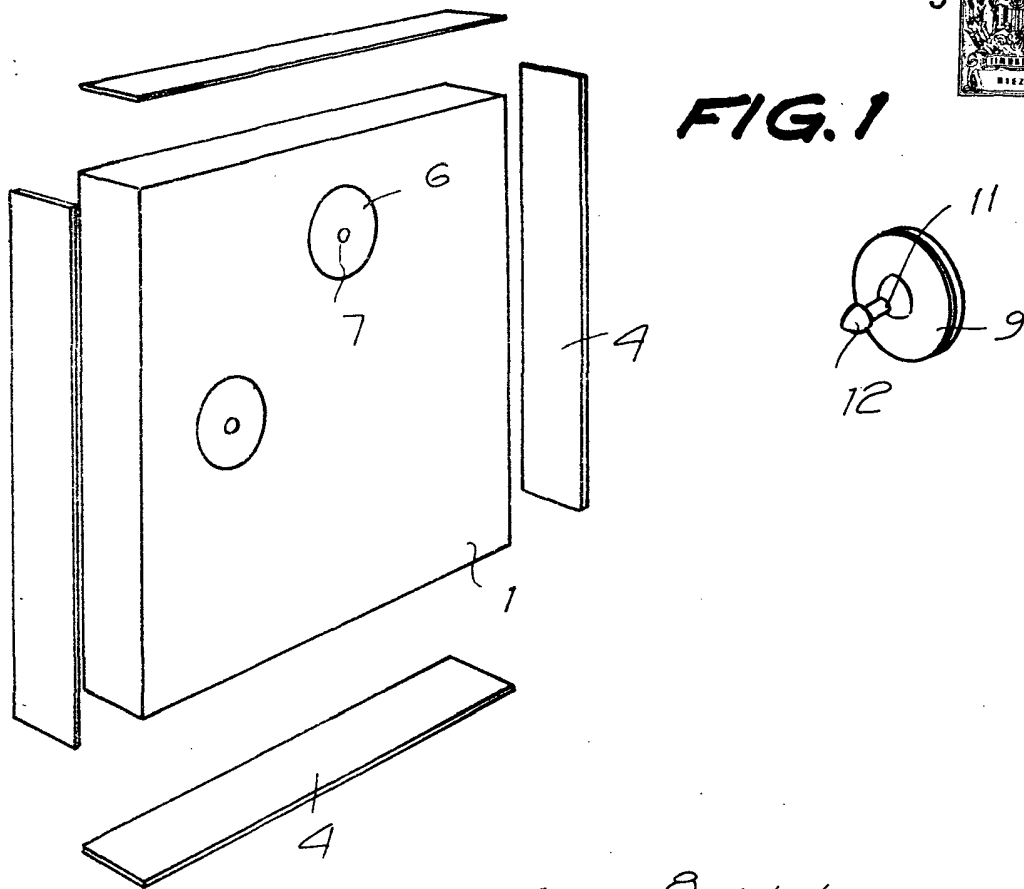
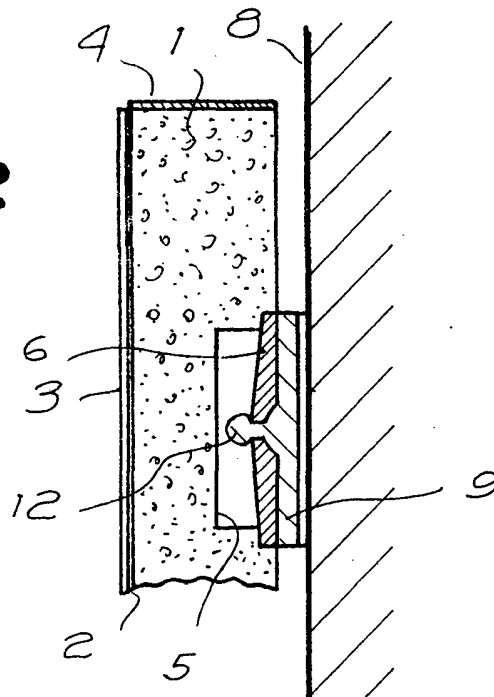

FIG. 1

FIG. 2



Barcelona, 3 de octubre de 1973

p.a.

2403611