



195880

Incl. Cl.:	130510

MEMORIA DESCRIPTIVA
de un
MODELO DE UTILIDAD
por:

"BOQUILLA PARA MANGUERAS, CON CARCASA DE ASIDO GIRATORIA"

Cuyo registro se solicita por VEINTE AÑOS, con protección para todo el territorio nacional, a nombre y favor de D. Fernando GARCIA EGUIZABAL, de nacionalidad Española, domiciliado en BILBAO, Alameda de Mazarredo nº 9.

5 Se contrae este modelo de utilidad a una boquilla para mangas de riego, con carcasa de giro independiente, que permite los retorcimientos naturales de la manguera, a impulsos de la presión del agua en salida, sin molestias para el usuario, el cual puede mantenerla asida por dicha carcasa sin que se le transmitan dichos retorcimientos.

Esencialmente, comprende un cuerpo básico, de forma convencional, que presenta en su extremo posterior, o sea en el que se orienta hacia la manguera, una porción estriada des-

195880



1973

tinada a introducirse a presión, y por embutido, en la embocadura receptora de aquella, así como un ensanchamiento a modo de anillo, situado a cierta distancia del terminal de esta porción estriada y dispuesto en función de tope.

5 En su extremo anterior, o sea en el opuesto al de penetración en la manguera, el cuerpo fundamental de la boquilla muestra otra porción de magnitud decreciente en el sentido de su avance, y de forma sensiblemente tronco-cónica, que remata en la boquilla propiamente dicha.

10 Todo el cuerpo de la boquilla, desde su anillo-tope interno hasta el terminal cónico en que se resuelve el conducto de salida, está envuelta por una carcasa metálica, asimismo de forma convencional y dotada de cierta holgura respecto al cuerpo de la boquilla y que recubre, cuya carcasa es susceptible de libre giro y lo realiza con plena autonomía de los que pueda verificar la manguera.

15 Esta carcasa lleva, en su zona de aproximación al anillo-tope previsto en la porción estriada de la boquilla, una expansión o resalte circular, con un pronunciamiento o emergencia en determinado punto de su periferia, que en su cara de enfrentamiento con este mismo anillo comporta una pestaña también anular, de contorno exterior fileteado, y que recubre al citado anillo-tope, sobre la que rosca una especie de arandela cajeadada, en función de tapa, que se acomoda ensartada en la propia porción estriada de la boquilla y que tiene también fileteado, al efecto, su perímetro interno, con lo que sirve para fijar y retener a la carcasa, asegurándola en su emplace, merced a la cámara que determina para alojamiento del repetido anillo-tope.

20
25
30
35 Completa la boquilla un asidero, el cual viene determinado por un tirante o bordón que, cruzado en arco siguiendo el eje longitudinal de la boquilla, lleva uno de sus cabos empotrado en la emergencia o pronunciamiento periférico de la expansión o resalte circular posterior de la carcasa, mientras que el otro se afirma, mediante pasador, entre los brazos u orejetas de un apéndice en "U" por el que se prolonga una pulsera



ceñida al terminal antero-extremo de la propia carcasa sólidamente identificada con ella.

Para facilitar la comprensión de cuanto queda expuesto y únicamente a título de ejemplo, sin alcance limitativo, en los adjuntos dibujos se representa una forma de ejecución práctica del modelo.

La fig. 1ª muestra una vista latero-longitudinal de la boquilla cuyo registro se preconiza. En ella, vemos: el cuerpo fundamental de la boquilla (1), su porción estriada (2) penetrante en la manguera (3), el ensanchamiento (4) en función de anillo-tope, la carcasa envolvente (5) con su expansión discal (6) solidarizada con la pestaña anular (7) de contorno exterior fileteado, la caja en función de tapa (8) con fileteado interno y el asidero en puente (9) que se afianza por un extremo al apófisis o pronunciamiento previsto para recibirle en la expansión (6) y por el otro se intercala entre las orejetas (10) de la pulsera anterior (11).

La fig. 2ª es una vista frontal, por el punto de salida del agua, de la propia boquilla, observándose, aparte de las piezas ya visibilizadas en la fig. 1ª y para las que se guardan las mismas referencias, el pasador (12) por el que se fija el asidero (9) entre las orejetas (10) que prolongan la pulsera (11).

Cuanto se ha dicho es fiel reflejo del objeto de este registro, debiendo considerarse en sentido amplio, nunca en forma limitativo ni con criterio restringido, siendo indiferentes y cambiantes, las circunstancias de tamaños, formas, colores, proporciones y materiales empleados, siempre y cuando no alteren ni modifiquen en lo esencial, la síntesis que implican las características que definen al modelo, le tipifican y se reivindicán.

N O T A

Se reivindicán los términos siguientes:

- 1.- Boquilla para mangueras, con carcasa de asido



5

10

15

20

25

30

35

giratoria, caracterizada por integrar un cuerpo básico, de forma convencional, que presenta en su extremo posterior, orientado hacia la manguera, una porción estriada que se introduce a presión y por embutido en la embocadura de recepción de aquella así como un ensanchamiento, a modo de anillo y con función de tope, situado a cierta distancia del terminal de la citada porción estriada, habiéndose previsto, en el extremo anterior y opuesto de la boquilla, otra porción de magnitud decreciente en el sentido de su avance, y sensiblemente tronco-cónica, que constituye el remate y determina la boquilla propiamente dicha.

2.- Boquilla, según el punto anterior, caracterizada porque todo el cuerpo fundamental del objeto, desde su anillo-tope interno hasta el terminal cónico que resuelve el conducto de salida, aparece envuelto por una carcasa, asimismo de forma convencional y dotada de cierta holgura en relación con el cuerpo que cubre, que es susceptible de libre giro y lo desarrolla con absoluta autonomía de los que pueda verificar, en hipótesis la manguera.

3.- Boquilla, según puntos precedentes, caracterizada porque la carcasa lleva, en su zona de aproximación al anillo-tope de la porción estriada de la boquilla, una expansión o resalte circular, con pronunciamiento en un punto de su periferia, que comporta en su cara de enfrentamiento con este mismo anillo una pestaña también anular, de contorno exterior fileteado y cubridora del repetido anillo-tope, sobre la que rosca una especie de arandela cajeadada, en función de tapa, que se acomoda por ensarte en la propia porción estriada de la boquilla y tiene también fileteado su perímetro interno.

4.- Boquilla, según puntos 1 al 3, caracterizada porque el ingenio se completa con un asidero, el cual viene determinado por un tirante o bordón, cruzado a modo de puente según el eje longitudinal de la boquilla, que lleva uno de sus cabos empotrado en el apófisis periférico de la expansión o resalte circular y posterior de la carcasa, mientras que el otro se afianza, mediante pasador, entre los brazos u oreje-

10:070

5

15880



tas de un apéndice en "U" que prolonga una pulsera ceñida al terminal antero-extremo de la propia carcasa y sólidamente identificada con su estructura.

5

5.- BOQUILLA PARA MANGUERAS, CON CARCASA DE ASIDO GIRATORIA.

Todo conforme se describe en la presente memoria, que consta de CINCO HOJAS, mecanografiadas y foliadas por una sola cara y dibujos que se acompañan.

MADRID, - 5 OCT. 1973

A handwritten signature in cursive script, appearing to read 'Zarand' or similar, written over a horizontal line.



FIG. 1

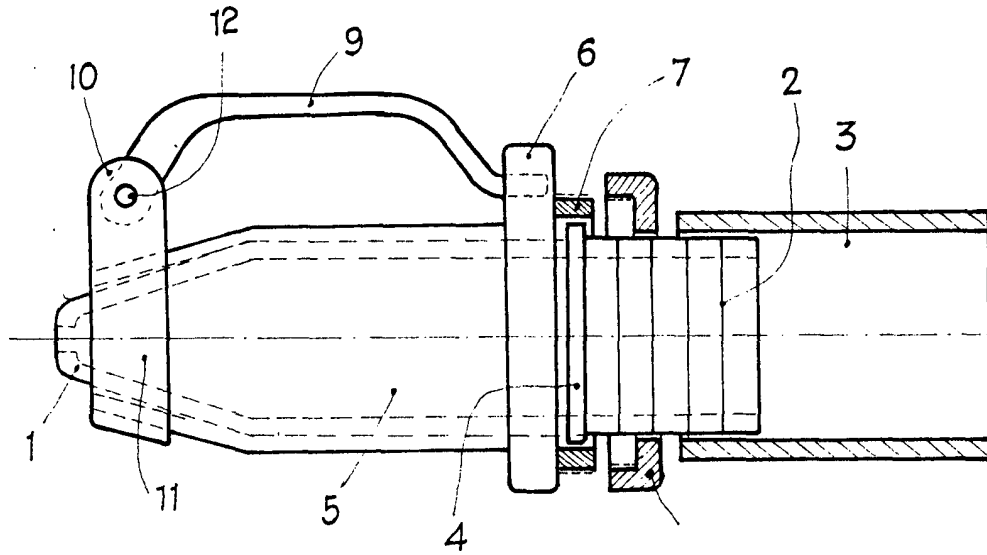
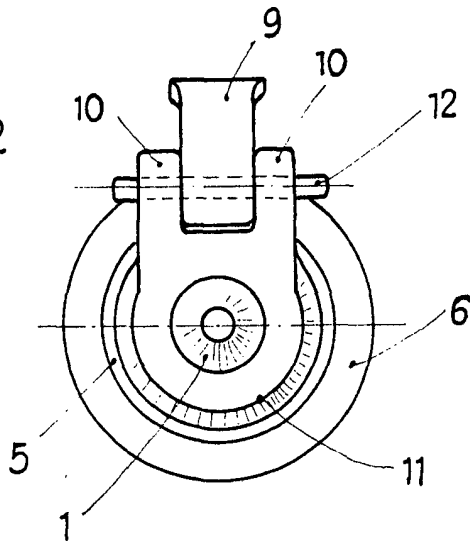

FIG. 2



MADRID - 5 OCT. 1973

Grandy