

195851

195851



M E M O R I A D E S C R I P T I V A

DE UN CERTIFICADO DE ADICION, POR VEINTE AÑOS EN ESPAÑA, A FAVOR DE DON JOAQUIN MONTOBBIO ESPINA, DE NACIONALIDAD ESPAÑOLA, RESIDENTE EN BARCELONA, Avenida Generalísimo Franco, 369,

por

"MEJORAS INTRODUCIDAS EN EL OBJETO DE LA PATENTE PRINCIPAL Nº. 190.930, que recae sobre "PERFECCIONAMIENTOS INTRODUCIDOS EN LA CONSTRUCCION DE VALVULAS PARA CAMARAS DE AIRE"

-----oOo-----

La presente adición se refiere a mejoras introducidas en el objeto de la patente principal nº 190.930, que recae sobre "Perfeccionamientos introducidos en la construcción de válvulas para cámaras de aire".

5 A fin de que las presentes mejoras puedan ser comprendidas claramente, a continuación se las describirá detalladamente, como un ejemplo de ejecución, haciendo referencia al



dibujo acompañado.

Las mejoras introducidas se refieren á un resorte B helicoidal que descansa sobre el asiento superior de la guía A, de dos planos, descrita en la patente principal y que en su extremo superior establece contacto con el asiento de la tuerca F, también descrito en la patente principal.

El resorte está alojado en el espacio superior, interior de la válvula comprendido entre el asiento de la guía A y la tuerca F.

Como puede verse por el adjunto dibujo el eje del vástago C, pasa por el interior del resorte.

Esta mejora se ha ideado al efecto de poder comprobar, abierta la válvula, la presión de aire de la cámara, como en los neumáticos para automóvil, cosa que hasta ahora, no podía verificarse en las cámaras para bicicleta.

N O T A

En resumen; el presente certificado de adición recaerá sobre las siguientes reivindicaciones:

1ª.- Mejoras introducidas en el objeto de la patente principal nº 190.930, que recae sobre "Perfeccionamientos introducidos en la construcción de válvulas para cámaras de aire", caracterizadas por el hecho de disponerse un resorte B helicoidal, que descansa sobre el asiento superior de la guía A de dos planos, y que en su extremo superior, establece contacto con el asiento de la tuerca F.

2ª.- Mejoras, según la reivindicación anterior, caracterizadas porque el resorte se aloja en el espacio superior, interior de la válvula, comprendido entre el asiento de la guía A y la tuerca F; el eje del vástago C pasa por el interior del resorte.

195851



3ª.-Mejoras introducidas en el objeto de la patente principal nº 190.930, que recóe sobre "PERFECCIONAMIENTOS INTRODUCIDOS EN LA CONSTRUCCION DE VALVULAS PARA CAMARAS DE AIRE".

5

Según se describe en la presente memoria que consta de tres hojas escritas a máquina y dibujos.

Madrid, 19 de Diciembre de 1.950

A handwritten signature in dark ink, appearing to be 'M. P. ...', written over a horizontal line.

Joaquin Montobbio Espina.

195851
Hoja única.

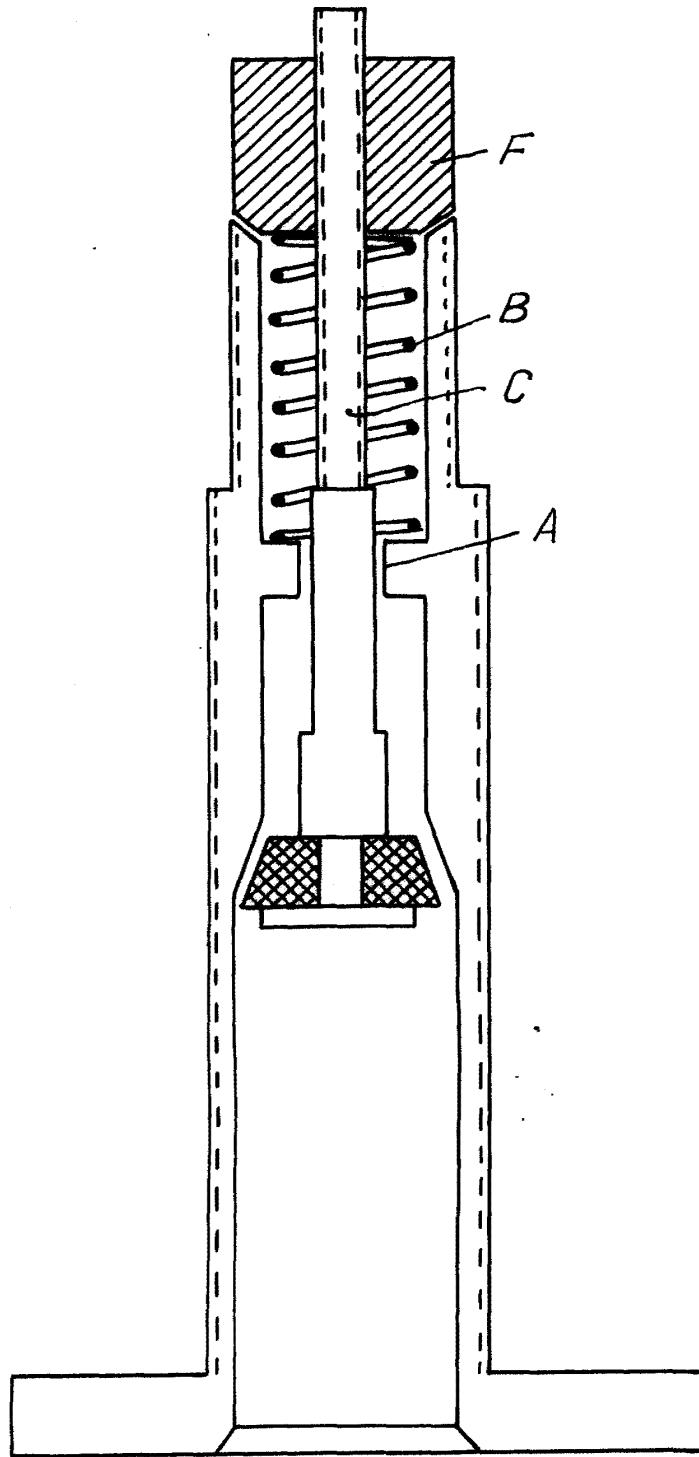

ESCALA VARIABLE

Madrid 19 DIC. 1950 de 19