



195837

ANEXO
B62D
F16F
COMISIÓN DE
INVESTIGACIONES

MODELO DE UTILIDAD
POR VEINTE AÑOS
EN ESPAÑA

Solicitado a favor de D. FELIPE GARCIA DELGADO, de nacionalidad española, con domicilio en SAN SEBASTIAN DE LOS REYES (Madrid) C/ Higueras, 34.-

P O R

" DISPOSITIVO DE SEGURIDAD PARA IMPEDIR LA EXCESIVA ARTICULACION ENTRE TRACTOR Y TRAILER ".-

MEMORIA DESCRIPTIVA

MEMORIA DESCRIPTIVA
=====

El Modelo de Utilidad al que corresponde ésta memoria descriptiva se refiere, como se indica en su enunciado, a un dispositivo que tiene como finalidad la de evitar la existencia de una excesiva articulación entre un tractor y su trailer, que pudiera dificultar el rodaje y consecuentemente el trabajo coordinado y perfecto de ambos elementos, en cualquier función



que tuvieran encomendada.

Fundamentalmente el dispositivo se constituye por dos botellas neumáticas, articuladas a un eje que se une al chasis del trailer, cuyas botellas transmiten un movimiento circular de subida y bajada a un segundo eje, de posición inferior, que choca con el chasis del tractor y está protegido por dos sopor-tes-guía que al propio tiempo dirigen la entrada de éste eje al bajar a su posición de fijamiento, impidiendo la excesiva - articulación tractor-trailer;

No es necesario resaltar las ventajas que supone la utilización de éste dispositivo, que se desprenden de su propia finalidad funcional, mejorando sensiblemente todos los medios de articulación que con su mismo objeto son utilizados y conocidos hasta la fecha. Por ello es merecedor del privilegio de explotación industrial en exclusiva que para el mismo se solicita en uso y al amparo del derecho que se reconoce en el artículo 171 del vigente Estatuto Ley de Propiedad Industrial.

Con el fin de facilitar la comprensión de la descripción de éste objeto se realiza a continuación, se acompaña a ésta memoria una hoja de dibujos en la que se ha representado un ejemplo de ejecución preferido, que no tiene carácter limitativo alguno sino simplemente ilustrativo y que estará sujeto por tanto a modificaciones de detalle en todo aquello que ni altere de un modo fundamental su propia finalidad característica.

En el plano:

FIGURA 1ª, muestra una vista en alzado frontal del dispositivo de la invención, representandose todos los elementos que lo constituyen, y

FIGURA 2ª, es la vista en alzado lateral del mismo dispositivo de la figura 1ª,



Haciendo referencia constante al ejemplo de ejecución representado, el dispositivo de la invención comprende esencialmente dos botellas neumáticas -1-, que articulan un eje troncoón -2-, el que en sus respectivos extremos va provisto de sendos soportes -3-, que fijan el mecanismo al chasis del trailer.

5

La disposición descrita vá unida a su vez a un segundo eje -4-, de posición inferior, cuya finalidad es la de procurar el choque con el chasis del tractor, realizándose la unión de ambos ejes, fabricados preferentemente en acero, a través de un chapón enchavetado -5-, soldado a los mismos.

10

El eje inferior -4-, va provisto de dos soportes-guía -6-, que a la vez regulan su entrada al bajar a su posición funcional.

Descrito suficientemente el objeto que constituye ésta solicitud de Modelo de Utilidad sólo resta añadir que en su realización podrán introducirse todas aquellas modificaciones de detalle que no alteren su esencialidad, que es la que se desprende de cuanto antecede y se reivindica seguidamente, pudiendo afectar a cambios de forma, materia, dimensiones, proporciones, etc., y en general a todas las que tengan un carácter accesorio o complementario, que deben quedar incluidas en la protección que se recaba.

15

20

REIVINDICACIONES

1ª.- Dispositivo de seguridad para impedir la excesiva articulación entre tractor y trailer, caracterizado por comprender dos botellas neumáticas que articulan un eje troncoón, provisto a su vez de dos soportes situados uno en cada uno de sus extremos, procurandose la sujeción al chasis del trailer a través de dichos soportes.

25

30

2ª.- Dispositivo de seguridad para impedir la excesiva



10 NOV 1973

FIG. 2

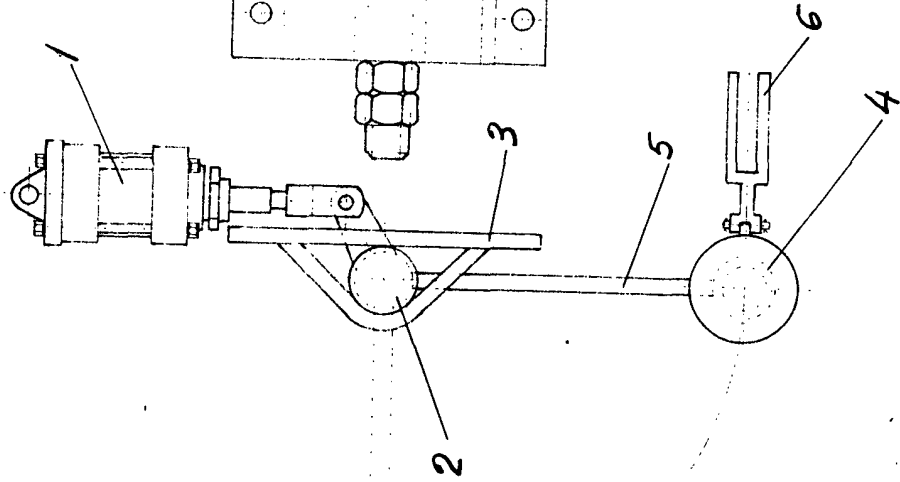
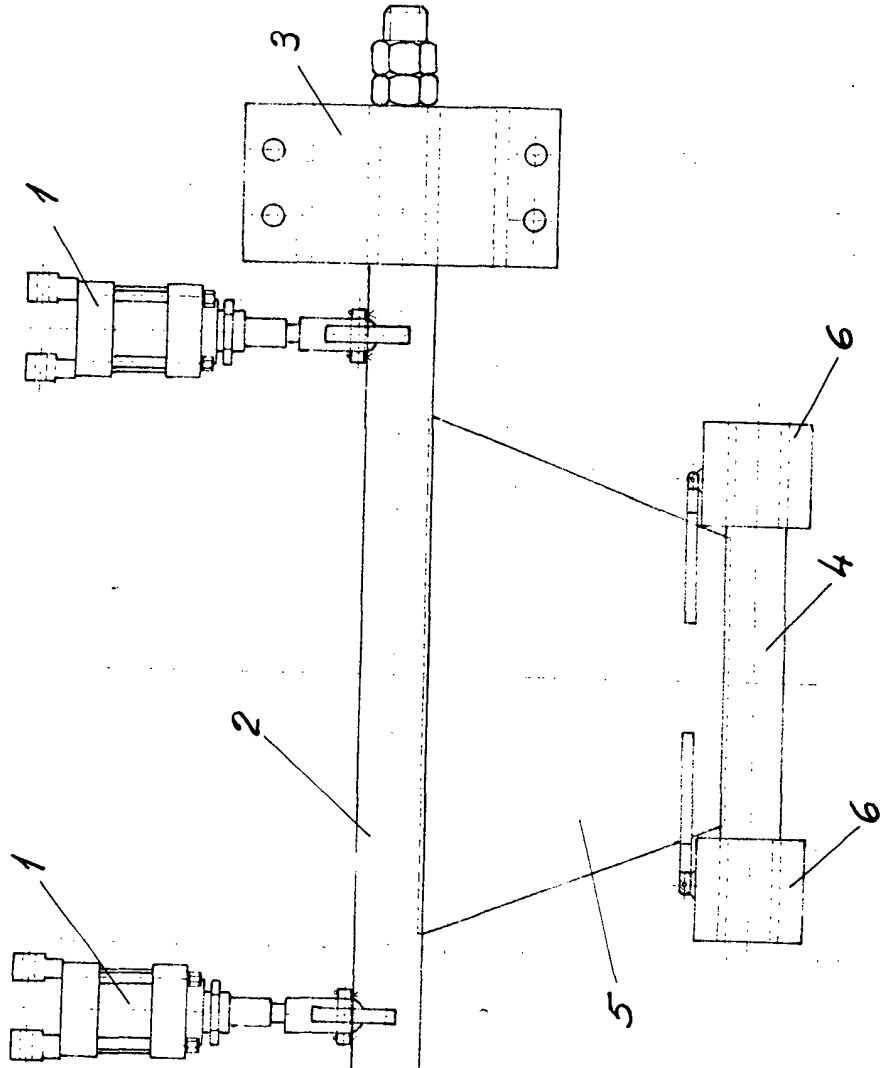

FIG. 1



Escuela variable
Madrid.

10 NOV 1973

JOSE LOPEZ CORTES
P. P.

