

77778

195827



300

Int. Cl.:	B60J
	B60J

M O D E L O D E U T I L I D A D

=====

por VEINTE años

cuyo privilegio se solicita para España,
sus territorios y plazas de soberanía, a
favor de:

THE SCHLEGEL MANUFACTURING COMPANY

entidad norteamericana, domiciliada en 1555
Jefferson Road, Rochester, New York, U.S.A.,
relativo a:

"DISPOSICION DE JUNTA"

=====

Prioridad: Solicitud de patente en U.S.A.,
nº 294.944 de fecha 4 octubre 1972.

77775

195827



1300

MEMORIA DESCRIPTIVA

La mejora inventiva:

- Las juntas de ventanilla han provocado muchos problemas, y las normas que ha establecido la industria del automóvil correspondientes a estas juntas son complejas y exigentes. Las juntas de uso más reciente han sido formadas de goma con un reborde o parte de anclaje incorporado, una pata que se extiende hacia abajo (en adelante denominada "pata vertical") apoyada contra una superficie fija, una parte curva en el extremo inferior de la pata y un brazo elástico que se extiende desde la parte curva para tomar contacto con el cristal de la ventanilla. En tiempo frío de invierno estas juntas se endurecen de modo que no pueden seguir el movimiento del cristal de la ventanilla, y también se fijan y se endurecen de modo permanente a temperaturas especialmente elevadas. Las tolerancias de fabricación exigen una considerable elasticidad del brazo libre de la junta para establecer una cooperación segura con el cristal en todas sus ubicaciones posibles y hay otra complicación porque se ha descubierto que el cristal de la ventanilla tiende a cambiar de posición después de abrirse y cerrarse la puerta repetidas veces. Otro factor importante es el coste y las características de los materiales posibles, de modo que el
- 5.
- 10.
- 15.
- 20.

7775

195827



300

proyecto de una junta satisfactoria de ventanilla que cumpla con todas las presentes exigencias representa un desafío considerable. - - - - -

- La invención resuelve estos problemas y cumple con
- 5. las exigencias relativas a una junta de ventanilla que es suficientemente elástica a cualquier temperatura para mantener una cooperación segura con el cristal de la ventanilla incluso teniendo en cuenta las tolerancias de fabricación y el cambio eventual de la posición del cristal de la ventanilla en servicio. La invención asimismo logra esta finalidad
 - 10. de modo económico con una junta que es sencilla, segura, poco costosa y mejor que las juntas anteriores. - - - - -

Resumen de la invención:

- 15. La junta de ventanilla de la invención tiene una parte superior, una pata vertical, una curva que forma un ángulo agudo en el extremo inferior de la pata y un brazo elástico que se extiende desde la curva para cooperar con un cristal de ventanilla en el borde inferior del hueco de la ventanilla de un vehículo a motor. La mejora en dicha
- 20. junta es un núcleo de metal elástico que tiene dedos espaciados que se extienden alrededor de la curva y penetran en el brazo elástico, y un material plástico que reviste el núcleo metálico y que se extiende desde la parte superior sobre la pata vertical y hacia afuera hasta la punta del brazo elástico. La parte superior y la pata vertical son relativamente rígidas y la curva y el brazo elástico son relati
- 25.

7775

195827



vamente flexibles y un material de pelo cubre una zona exterior del brazo elástico que toma contacto con el cristal. -

Los dibujos:

5. La Figura 1 es una vista en sección transversal de una realización preferida de la junta de la invención; -

la Figura 2 es una vista en planta fragmentaria de un núcleo de metal elástico para la junta de la figura 1; - - - - -

10. la Figura 3 es una vista en sección transversal de otra realización preferida de la junta de la invención; - -

la Figura 4 es una vista en planta fragmentaria de un núcleo de metal elástico formado de bucles en zig zag de alambre y utilizable en la junta de la invención; - - -

15. la Figura 5 es una vista en sección transversal de otra realización preferida de la junta de la invención;

la Figura 6 es una vista en planta fragmentaria de un núcleo de metal elástico para la junta de la figura 5; - - - - -

20. la Figura 7 es una vista en sección transversal de otra realización preferida de la junta de la invención; y - - - - -

la Figura 8 es una vista en planta fragmentaria

17+7+75

195827



302

del núcleo de metal elástico utilizado en la realización de la figura 7. - - - - -

Descripción detallada:

5. La junta 10 de ventanilla que se ilustra en sección transversal en la Figura 1 se hace en tramos de longitud indefinida que son flexibles en la dirección longitudinal para adaptarse a bordes inferiores rectos o curvos del hueco de la ventanilla en los vehículos a motor. La junta 10. 10 tiene una parte superior o reborde 11, una pata vertical 12, una curva 13 en el extremo inferior de la pata 12 y un brazo elástico 14 que se extiende desde la curva 13 para tomar contacto con el cristal de una ventanilla. La junta 10 contiene un núcleo 15 de metal elástico que, como también se ilustra en la Figura 2, tiene una tira maciza 16 dispuesta 15. 15. ta en el reborde superior 11 y en la parte superior de la pata vertical 12, y que tiene dedos espaciados 17 que se extienden hacia abajo en la pata 12, alrededor de la curva 13 y hacia afuera en el brazo elástico 14. Preferentemente se cortan a troquel un par de núcleos 15 de metal elástico de 20. 20. un trozo algo más ancho de metal tal como se ilustra, para que los dedos 17 se alternen entre tiras opuestas sin desperdicio de metal. Preferentemente se forma el núcleo 15 de acero para resortes, aluminio para resortes o bronce para resortes. - - - - -

25. Un material plástico reviste el núcleo 15 de metal elástico y se extiende desde el reborde superior 11 por

7+7+78

195827



la pata vertical 12, alrededor de la curva 13 ³ hacia afuera hasta la punta del brazo 14. El revestimiento de plástico tiene una parte relativamente rígida 18 que se extiende desde el lado inferior del reborde superior 11 substancialmente por la parte trasera de la pata 12 y una parte relativamente flexible 19 que se extiende sobre la parte superior del reborde 11 por la parte delantera de la pata 12, alrededor de la curva 13 y hacia afuera sobre el brazo elástico 14. El plástico rígido 18 ayuda a fijar la junta 10 firmemente en su sitio y el plástico flexible 19 ayuda a la curva 13 y al brazo 14 a lograr la elasticidad y longevidad a la flexión deseadas. - - - - -

Un material de pelo 20 está fijado a la zona exterior del brazo 14 en posición para tomar contacto con el cristal de una ventanilla. El pelo 20 puede aplicarse directamente por flocado al brazo 14 o puede ser un material tejido de pelo fijado al brazo 14. Una tira 21 decorativa y preferentemente de plástico tendida sobre la parte superior de la parte 11 completa la junta 10 pero se puede omitir la tira 21 o se puede utilizar otro material. - - - - -

La junta 10 puede flexionarse repetidas veces con la deseada elasticidad, fuerza y longevidad a la flexión y puede mover el material de pelo 20 a través de una amplia gama de posiciones para cooperar con el cristal de una ventanilla sobre todo su recorrido. La junta 10 también tiene una mejor resistencia contra el desgaste y no se endurecerá por calor o frío con el consiguiente perjuicio para su fle-

7778

195827



9-OCT-1958

xibilidad posterior. -----

5. La junta 25 de la Figura 3 es parecida a la junta 10 pero tiene el borde 26 superior de forma diferente y el núcleo 27 de metal elástico doblado sobre sí en el reborde superior 26 tal como se ilustra. Por lo demás, los dedos espaciados del núcleo 27 se extienden alrededor de la curva 28 y en el brazo elástico 29, y la curva 28 tiene forma de "U" para mejorar la longevidad a la flexión de la junta 25. El plástico rígido duro 30 se extiende sobre todo el reborde superior 26 y por ambos lados de la pata vertical 31, y el plástico flexible blando 32 cubre la curva 28 y brazo flexible 29. Hay pelo 33 sobre el brazo 29 y una tira decorativa 34 recubre la parte superior 26. -----

15. La Figura 4 ilustra un tipo diferente de núcleo 35 de metal elástico utilizable en la junta de la invención. El núcleo 35 está formado de alambre para resortes 36 tendido en bucles zigzagueantes tal como se ilustra con puntadas 37 que unen los bucles. Las puntadas 37 mantienen la relación longitudinal entre los bucles de alambre y el alambre 36 para resortes es elástico y flexible en sentido transversal a fin de actuar como núcleo de metal elástico en la junta de la invención. El núcleo 35 puede utilizarse en muchas de las realizaciones preferidas que se ilustran en los dibujos con otros núcleos de metal elástico. -----

25. La junta 40 de la Figura 5 tiene un núcleo 41 de metal elástico tal como se ilustra en la Figura 6 estando

195827



3 OCT

974775

la tira maciza 42 dispuesta en la pata vertical 43 y dedos espaciados 44 que se extienden alrededor de la curva 45 y en el brazo elástico 46. Esta disposición requiere un poco menos material para el núcleo 41 de metal de plástico que

5. no se extiende en la parte superior de la pata vertical 43 o en el reborde superior 47. Estas zonas son formadas por material plástico rígido 48 y el núcleo 41 está revestido de material plástico flexible 49 para la deseada flexibilidad del brazo 46. El material de pelo 50 está fijado al brazo 46 y se coloca una tira decorativa 51 sobre el reborde superior 47. - - - - -

10.

La junta 55 de la Figura 7 es parecida a la junta 40 salvo en que no tiene reborde en su parte superior y el núcleo 56 de metal flexible tiene una tira maciza 57 dispuesta cerca de la punta del brazo flexible 58, extendiéndose

15. se dedos espaciados 59 por el brazo 58 y alrededor de la curva 60 y en la parte inferior de la pata vertical 61. La parte superior de la pata 61 es de material plástico rígido 62 y un material plástico relativamente flexible 63 reviste el núcleo 56 alrededor de la curva 60 y por el brazo 58. El

20. pelo 64 está dispuesto sobre el brazo 58. - - - - -

La junta de la invención así cumple con todas las exigencias actuales para juntas de ventanilla incluyendo una gama de flexibilidad, longevidad a la flexión, tolerancia de fabricación y capacidad de funcionar incluso a temperaturas altas o bajas sin endurecerse. También cumple con

25. estas exigencias mediante una junta sencilla y económica

17+7+78

- 9195827



3 OCT

que puede hacerse eficazmente en cantidad e instalarse económicamente en vehículos a motor. - - - - -

Las personas que deseen llevar a cabo la invención deberán recordarse de que otras realizaciones y varia-

5. ciones pueden ser adaptadas a circunstancias determinadas. Si bien se escoge forzosamente un punto de vista para describir y definir la invención, éste no debe inhibir unas realizaciones más amplias o relacionadas que vayan más allá de la orientación semántica de esta solicitud pero que caigan dentro del espíritu de la invención. Por ejemplo, los

10. técnicos en la materia comprenderán los distintos materiales y configuraciones utilizables dentro del alcance de la invención. - - - - -

N O T A

15. Se declaran de novedad, propiedad y utilidad para España, sus territorios y plazas de soberanía, las siguientes: - - - - -

R E I V I N D I C A C I O N E S

20. 1.- Disposición de junta que tiene una parte superior, una pata que se extiende hacia abajo, una curva en ángulo agudo en el extremo inferior de dicha pata y un brazo elástico que se extiende desde dicha curva para cooperar con un cristal de ventanilla en el borde de ventanilla de un vehículo a motor, caracterizada porque comprende: - - -

17+7+78

195827



300

- (a) un núcleo de metal elástico; - - - - -
- (b) teniendo dicho núcleo dedos espaciados; - - -
- (c) extendiéndose dichos dedos alrededor de dicha curva y en dicho brazo elástico; - - - - -
- 5. (d) revistiendo un material plástico dicho núcleo extendiéndose desde dicha parte superior por dicha pata que se extiende hacia abajo y hacia afuera hasta la punta de dicho brazo elástico; - - - - -
- (e) siendo relativamente rígidas dicha parte superior y dicha pata que se extiende hacia abajo y siendo relativamente flexibles dicha curva y dicho brazo elástico; y -
- 10. (f) cubriendo material de pelo una zona exterior de cooperación con cristal, de dicho brazo elástico. - - -

2.- Disposición de junta según la reivindicación 1, caracterizada porque dicho núcleo de metal tiene una tira maciza que se extiende longitudinalmente con respecto a dicha junta y porque dichos dedos se extienden en dirección normal con respecto a dicha tira. - - - - -

3.- Disposición de junta según la reivindicación 2, caracterizada porque dicha tira está dispuesta en dicha pata que se extiende hacia abajo. - - - - -

4.- Disposición de junta según la reivindicación 2, caracterizada porque dicha tira está dispuesta en dicha

17-7-75

- 11 -
195827



3 OCT

parte superior. - - - - -

5.- Disposición de junta según la reivindicación 2, caracterizada porque dicha tira está dispuesta en la zona de dicha punta de dicho brazo elástico. - - - - -

5. 6.- Disposición de junta según la reivindicación 1, caracterizada porque dicho núcleo de metal elástico y dichos dedos están formados de un alambre constituido en bucles zigzagueantes con puntadas que fijan bucles sucesivos de dicho alambre. - - - - -

10. 7.- Disposición de junta según la reivindicación 1, caracterizada porque incluye una tira decorativa fijada sobre dicha parte superior. - - - - -

15. 8.- Disposición de junta según la reivindicación 1, caracterizada porque dicho material plástico es relativamente duro y rígido en dicha parte superior y en dicha pata que se extiende hacia abajo y es relativamente blando y flexible en dicha curva y en dicho brazo elástico. - - - - -

9.- "DISPOSICION DE JUNTA". - - - - -

20. Todo ello conforme se describe y reivindica en la presente memoria que consta de doce hojas, foliadas y mecanografiadas por una sola de sus caras, y de dos láminas de

17+7+78

- 12 -
195827

dibujos que la ilustran.



MADRID, 3 OCT. 1973

P. A. M. CURELL SUÑOL

M. Curell Suñol

maf.



300

195827

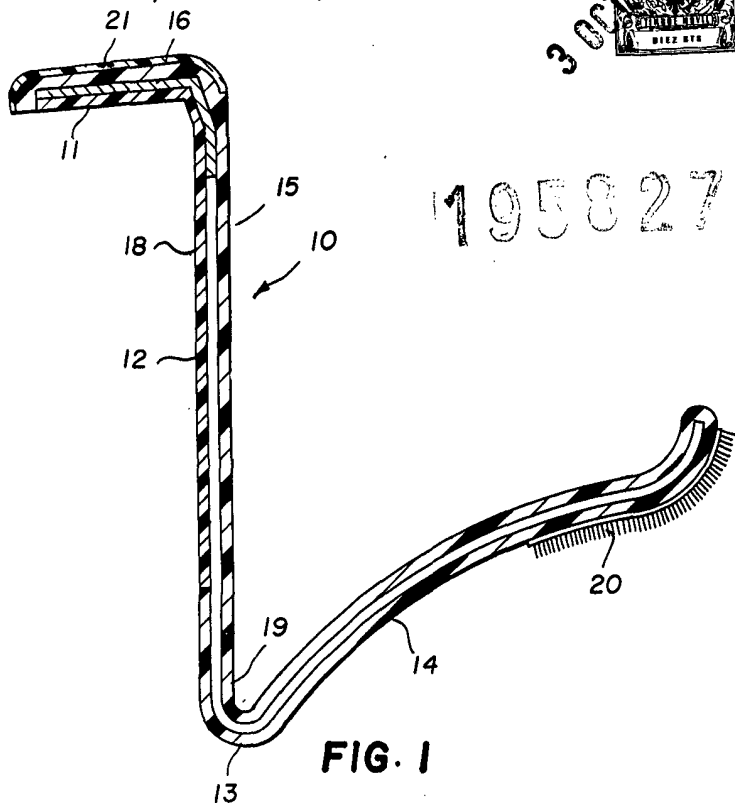

FIG. 1

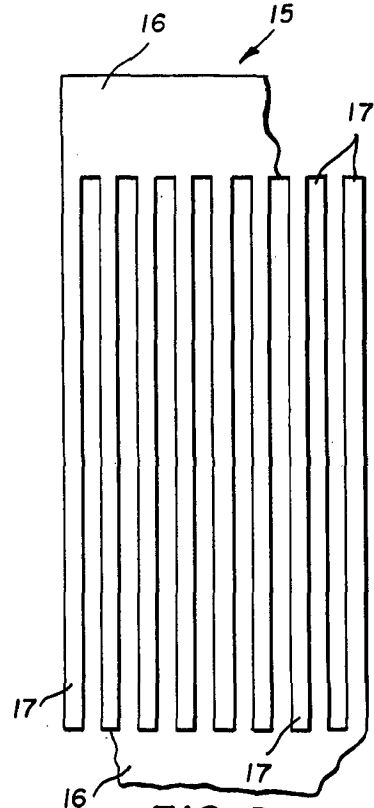

FIG. 2

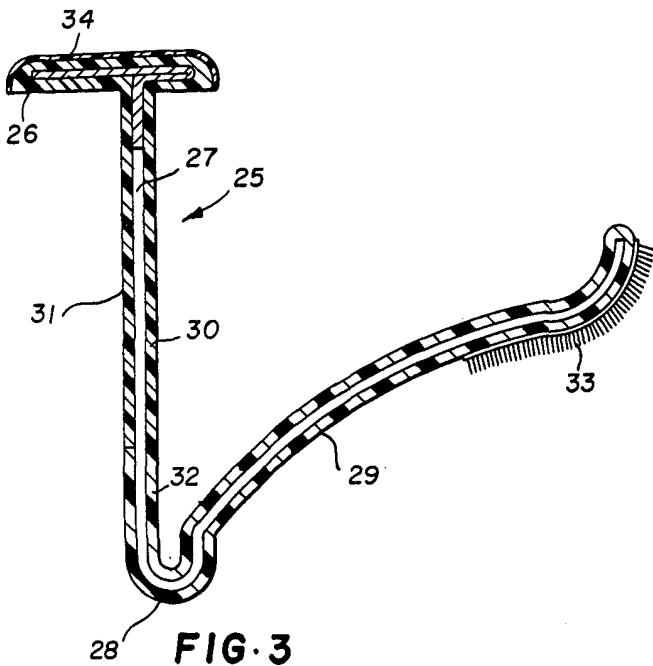

FIG. 3

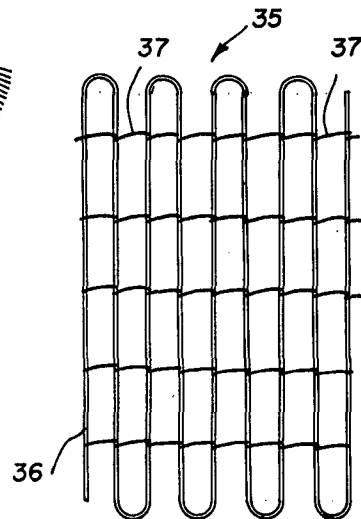

FIG. 4

MADRID, 3 OCT. 1973

P. A. M. CURELL SUÑOL

Man. ha

195827



3 OCT.

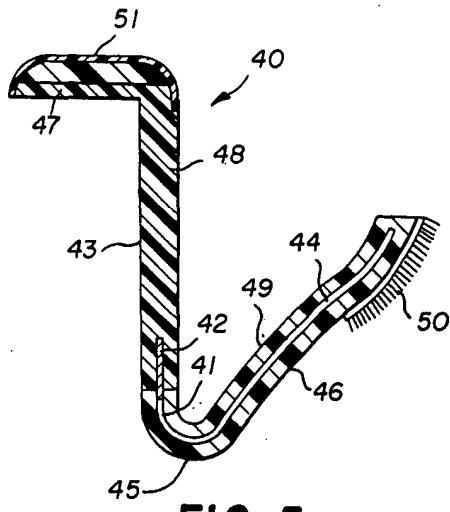

FIG. 5

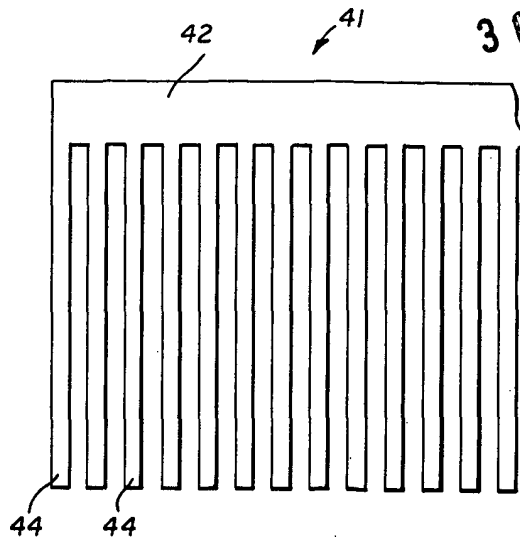

FIG. 6

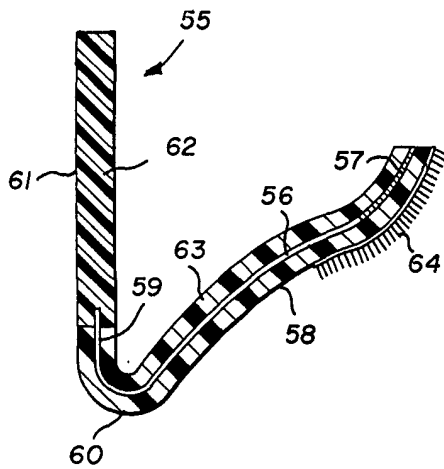

FIG. 7

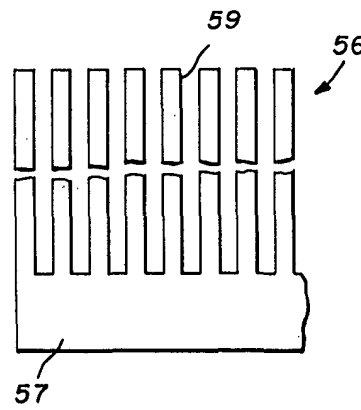

FIG. 8

MADRID, 3 OCT. 1973

P. A. M. CURELL SUÑOL

M. Curell Suñol