

195820



Int. No. <u>      A01D      </u>
----------------------------------

MEMORIA DESCRIPTIVA

del Modelo de Utilidad, cuyo registro se solicita, por 20 años, a favor de D. José ESPASA REIG, de nacionalidad española, residente en Barcelona, calle Cercado San Francisco, 36, por: "DISPOSITIVO RECOLECTOR DE ACEITUNAS".

El presente Modelo de Utilidad se refiere a un dispositivo recolector de aceitunas que presenta la ventaja de que, por un sistema de peinado de las ramas, consigue arrancar las aceitunas sin maltratar las ramas y las hojas que es lo que normalmente ocurre con los métodos utilizados a base de golpear las ramas de los olivos con varas. Este sistema maltrata y rompe los tallos arrancando las ramas pequeñas y las hojas.

El dispositivo recolector de aceitunas reivindicado está constituido por un cabezal con unas púas paralelas y un mango de longitud variable. El cabezal está formado por dos cajas planas de plano perpendicular al mango y presenta alojados los tramos ini-



ciales de las púas paralelas de recolección, cuyos extremos en vo-  
ladizo estan ligeramente curvados pudiendo carecer, en su caso, de  
dicha curvatura. El fondo de la caja que lleva las púas está atra-  
15 vesado longitudinalmente por un eje al que se articulan indepen-  
dientemente las púas de manera que cuando una púa en la acción de  
arrancado de los frutos experimenta una determinada resistencia,  
se mueve en el sentido correspondiente gracias a la articulación  
independiente indicada.

20 El tramo de cada púa encarado en la boca de la caja plana per-  
pendicular a la de las púas, está sujeto por el bucle terminal de  
un resorte alojado en la caja perpendicular a la de las púas. Ca-  
da resorte presenta el extremo opuesto al de enlace con la púa su-  
jeto a un eje longitudinal paralelo al fondo de la caja plana nor-  
25 mal a la de las púas. Así pues la oscilación de cada púa viene  
frenada por la tensión del resorte, separandose la púa girando al  
rededor de un extremo de articulación al vencer la acción del re-  
sorte. Cuando cesa el esfuerzo de deformación, el resorte vuelve  
a la posición inicial y la púa queda en la posición anterior a la  
30 del comienzo de la resistencia provocada por el fruto.

Por la cara opuesta a la de trabajo de las púas, las cajas de  
planos perpendiculares forman un ángulo diedro recto, de manera  
que de la arista exterior del mismo se prolongan las púas, mien-  
tras que en la cara interna de la que aloja los resortes y en su  
35 zona central, se le solidariza el manguito, al que se une el man-  
go del dispositivo.

Para compensar el desgaste de las cabezas de las púas oscilan-  
tes, se establece un manguito tubular envolvente de la varilla que  
constituye el eje de las púas. Actuando en el testero exterior de  
40 este manguito mediante una palomilla roscada al extremo del eje



de giro de las púas, se consigue presionar el testero interior del manguito sobre el cabezal de la púa exterior, manteniendo las cabezas debidamente comprimidas a pesar del desgaste.

En la hoja gráfica adjunta y a título de ejemplo, se representa un caso de realización práctica del dispositivo recolector de  
45 aceitunas objeto del presente Modelo de Utilidad.

La figura 1 muestra la vista en perspectiva del cabezal con el corte que permite apreciar los resortes individuales de cada púa. La figura 2 es una vista en corte vertical medio por un plano que  
50 pasa entre dos púas. La figura 3 es una vista en perspectiva superior del conjunto del dispositivo recolector completo.

Siguiendo los dibujos se advierte la caja plana de caras -1- y -2- de longitud igual al ancho del dispositivo, que forma una caja con una abertura rectangular de lados mayores -3- y menores -4-  
55 por la que sobresalen uniformemente repartidas las púas paralelas -5- con extremo ligeramente doblado -6-. Cada una de estas púas tiene el tramo -7- interior a la caja terminado por una cabeza -8- con un orificio atravesado por la varilla -9- que constituye el eje de articulación común a todas las púas articuladas.

60 El extremo de la varilla -9- que atraviesa el testero exterior de la caja está roscado y lleva una palomilla -9'- . Envolviendo a la varilla, se establece un manguito para compensación de desgaste, en cuyo testero actúa la palomilla. Así pues, cuando por el roce se desgastan las cabezas -8- de las púas oscilantes, se  
65 puede comprimir las cabezas mediante la palomilla -9'- roscada en el extremo de la varilla que a su vez, empuja al manguito envolvente -9''- introduciendo una mayor longitud del mismo dentro de la caja ya que el diámetro del manguito permite su paso por el orificio del testero de la caja.

70 El lado inferior mayor -3- se une solidariamente al borde ma-



yor -10- de la abertura rectangular de una caja plana perpendicular a la de caras -1- y -2-. Esta caja presenta las caras mayores rectangulares planas -11- y -12- verticales y por tanto perpendiculares a las caras -1- y -2- de la caja plana de alojamiento de los cuerpos de las púas.

La abertura rectangular de lados mayores -10- correspondientes con el ancho del dispositivo y de lados menores -13-, está dispuesta en un plano perpendicular a la abertura de lados mayores -3- y menores -4-. En la caja de caras planas -11- y -12- se alojan unos resortes -14-, cuyas espiras interiores se sujetan a un eje longitudinal -15- que está situado próximo al fondo.

La zona media de la cara -11- se une, mediante tornillos o similares -16-, al extremo aplanado del casquillo terminal -17- en el que se enchufa el palo del mango. Cuando se realiza la labor de recogida de las aceitunas por peinado de las ramas con el dispositivo reivindicado, las hojas de las ramas pasan entre las púas mientras que las aceitunas son retenidas en el reducido espacio y arrancadas con un pequeño esfuerzo. Cuando la resistencia es mayor, por ejemplo si se ha retenido una rama, se produce la extensión del resorte de la púa de que se trate. Entonces la púa se separa del conjunto y el elemento retenido queda suelto por haberse aumentado el espacio entre las púas que lo retenían.

Se fabricará el dispositivo recolector de aceitunas con los materiales apropiados a sus elementos componentes, pudiendo variar su forma, acabado, dimensiones y cuantos detalles no alteren, cambien o modifiquen su esencialidad.

===== N O T A =====

Se reivindica:



100 1º.- Dispositivo recolector de aceitunas, caracterizado por un  
cabezal con unas púas paralelas y un mango de longitud variable.  
El cabezal está formado por dos cajas planas de planos perpendi-  
105 culares. La caja de plano perpendicular al mango presenta alojados los tramos iniciales de las púas paralelas de recolección, cuyos extremos en voladizo están ligeramente curvados pudiendo, en su caso, carecer de curvatura. El fondo de la caja que lleva las púas está atravesado longitudinalmente por un eje al que se articulan independientemente las púas, de manera que cuando una púa en la acción de arrancado de los frutos experimenta una determinada resistencia se mueve en el sentido correspondiente gracias a la articulación independiente indicada.

110 2º.- Dispositivo recolector de aceitunas, según reivindicación primera, caracterizado porque el tramo de cada púa encarado en la boca de la caja plana perpendicular a la de las púas, está sujeto por el bucle terminal de un resorte alojado en la caja perpendicular a la de las púas. Cada resorte presenta el extremo opuesto al de enlace con la púa sujeto a un eje longitudinal pa-  
115 ralelo al fondo de la caja plana normal a la de las púas. Así pues, la oscilación de cada púa viene frenada por la tensión del resorte, separándose la púa girando alrededor de un extremo de articulación al vencer la acción del resorte. Cuando cesa el es-  
120 fuerzo de deformación, el resorte vuelve a la posición inicial y la púa queda en la posición anterior a la del comienzo de la resistencia provocada por el fruto.

125 3º.- Dispositivo recolector de aceitunas, según reivindicaciones anteriores, caracterizado porque por la cara opuesta a la de trabajo de las púas, las cajas de planos perpendiculares forman un ángulo diedro recto de manera que de la arista exterior del mis-



mo se prolongan las púas, mientras que en la cara interna de la caja que aloja los resortes y en su zona central, se le solidariza el manguito al que se une el mango del dispositivo.

130 4º.- Dispositivo recolector de aceitunas, según reivindicaciones anteriores, caracterizado porque para compensar el desgaste de las cabezas de las púas oscilantes, se establece un manguito tubular envolvente de la varilla que constituye el eje de las púas. Actuando en el testero exterior de este manguito mediante una palomilla roscada al extremo del eje de giro de las púas, se consigue presionar el testero interior del manguito sobre el cabezal de la púa exterior, manteniendo las cabezas debidamente comprimidas a pesar del desgaste.

139 5º.- Dispositivo recolector de aceitunas.  
Consta la presente memoria descriptiva de seis hojas foliadas y escritas por una sóla cara.

Barcelona, 29 de Septiembre de 1.973

P.A.

M. LLORT



FIG. 1

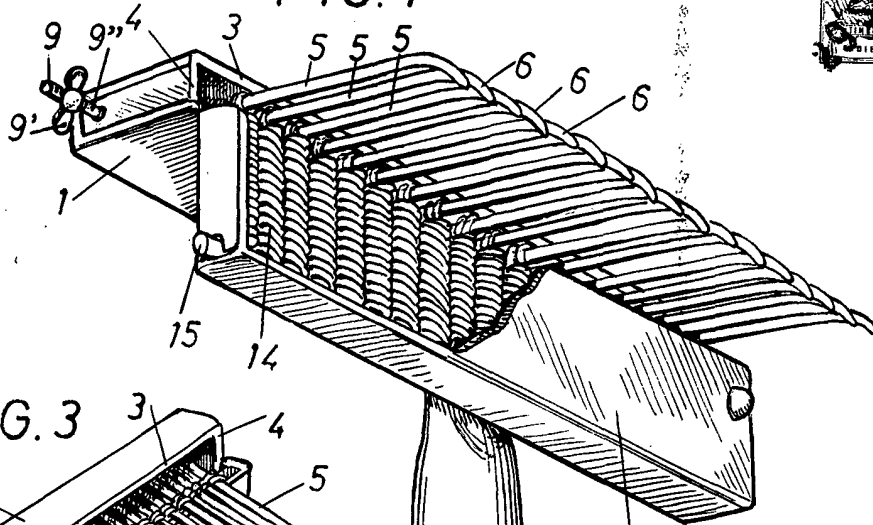

FIG. 3

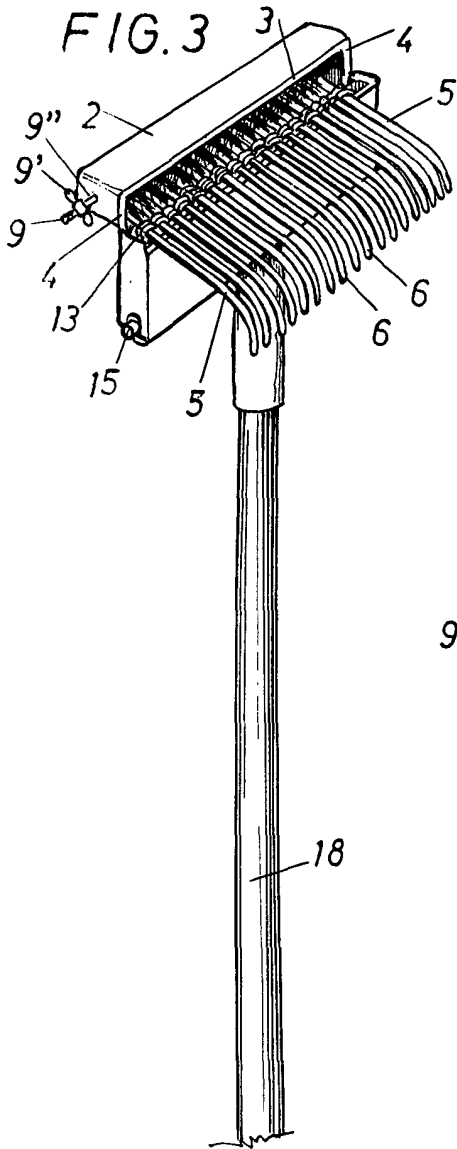
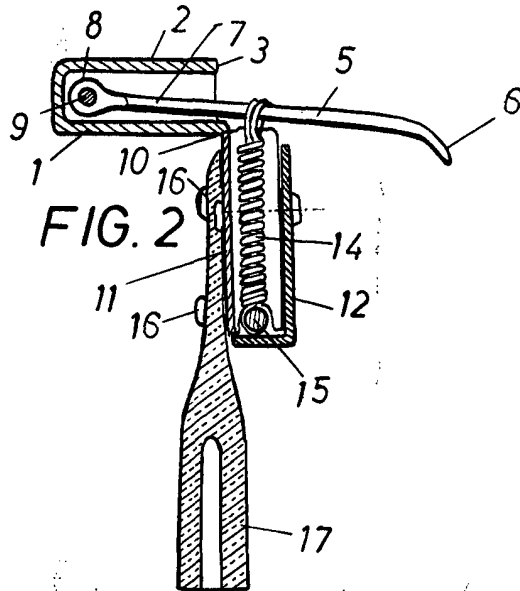

FIG. 2



Pat. No. 109420 DE 1913

M. LLORT

ESCALA VARIABLE.