



195797

Int. Cl.: A47B

M O D E L O

D E

U T I L I D A D

por "ELEMENTO PARA LA FORMACION DE ESTANTERIAS", a favor de Don ROMUALDO GRANÉ VILASECA, de nacionalidad española, con domicilio en calle Llacuna, 105, Local 6, BARCELONA-5.

= . =

MEMORIA DESCRIPTIVA

El presente modelo de utilidad se refiere a un elemento para la formación de estanterias.

- 5. Más concretamente, en la invención se ha ideado un elemento formado por un cuerpo tubular octogonal, cuyas caras inclinadas se adosan y relacionan entre sí a través de medios adecuados, tales como pasadores y similares. De esta unión resultan estanterias formadas por conjuntos de elementos en disposición a tresholillo, cuyas dimensiones y formas son variables a voluntad de acuerdo con las necesidades y gusto del usuario.

10. Para la relación estable de los elementos, se prevén orificios centrados situados en las caras inclinadas de las

1957972



mismos, cuyos orificios al quedar coincidentes establecen pasos para los medios de unión.

Con el fin de facilitar la explicación, se acompaña a la presente memoria descriptiva de una lámina de dibujos en la que se ha representado un caso de realización que se cita a título de ejemplo.

5.

En los dibujos:

La figura 1, es una vista en perspectiva de un elemento, según el modelo.

10.

La figura 2, corresponde a una vista en alzado frontal de una pluralidad de elementos, formando parte de una estantería.

15.

Haciendo referencia a las figuras, se aprecia en su realización un elemento para la formación de estanterías, constituido por un cuerpo -1-, de forma tubular octogonal, obtenido en madera, por moldeo o en material adecuado. En las caras inclinadas -2- de dicho cuerpo, existen taladros -3-, operativamente dispuestos para quedar enfrentados constituyendo pasos para los medios de relación, representados por las líneas de punto y trazo -4-.

20.

El modelo, dentro de su esencialidad, puede ser llevado a la práctica en otras formas de realización que difieran en detalle de la indicada a título de ejemplo en la descripción y a las cuales alcanzará igualmente la protección que se recaba. Podrá, pues, construirse en cualquier forma y tamaño, con los materiales más adecuados, por quedar todo ello comprendido en el espíritu de las reivindicaciones.

25.

NOTA

30.

Descrito el objeto y utilidad de la presente inven-



ción, lo que se declara como no divulgado ni practicado en España, comprende las siguientes reivindicaciones:

- 5. 1.- Elemento para la formación de estanterías, caracterizado esencialmente por el hecho de estar constituido por un cuerpo tubular octogonal, cuyas caras inclinadas presentan taladros operativamente dispuestos para quedar enfrentados en la posición adosada de las referidas caras, constituyendo pasos para los medios de unión de los elementos, quedando éstos relacionados entre sí en organización a tresbolillo, formando una estructura estable.

2ª.- Elemento para la formación de estanterías.

- 15. Según se describe y reivindica en la presente memoria descriptiva que consta de tres hojas foliadas y escritas a máquina por una sola de sus caras, acompañadas de los dibujos reglamentarios.

Madrid, a 2 OCT. 1973

p. a.

JAIME ISERN

p. p.

195797



Fig. 1

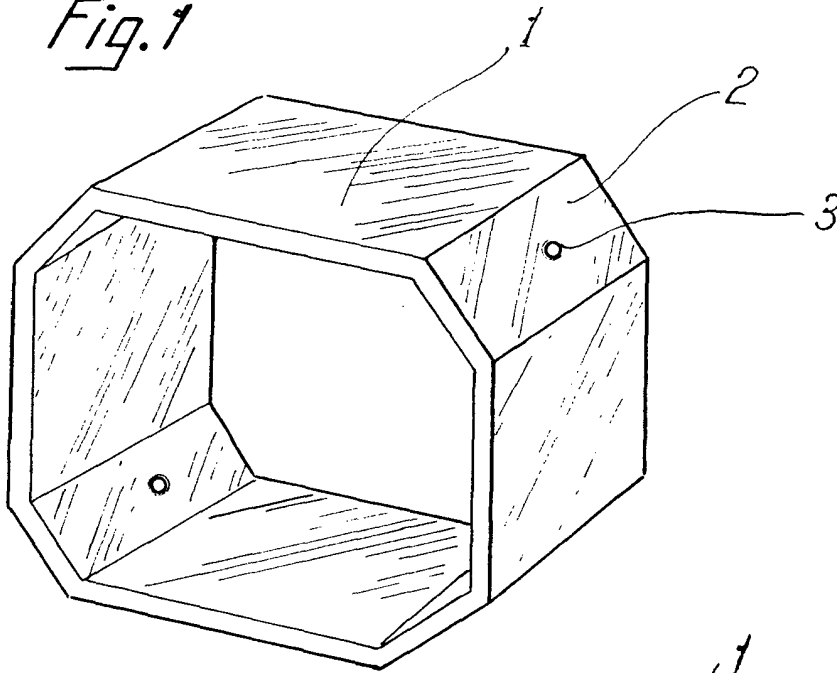
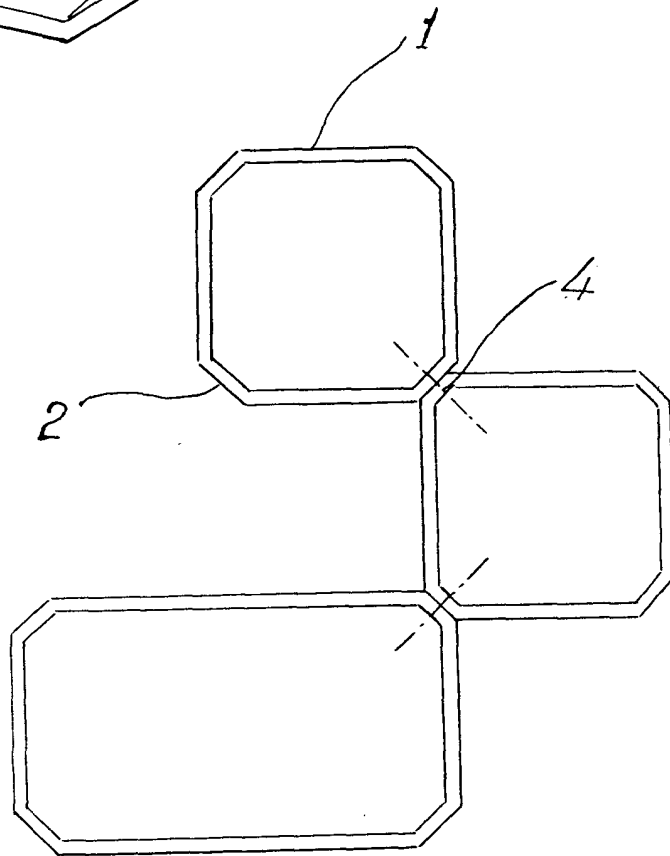

Fig. 2



Madrid, a 2 OCT. 1973

p.a. JAIME ISERN
P. P.