

841:75

3



195784

195784

Int. Cl.:	F 16 L
-----------	--------

EXPEDIENTE: MODELO DE UTILIDAD

Titular: D. VICENTE BORRAS RIVES

Nacionalidad: Española

Domicilio: C/.Santiago Apostol, nº 24 - ALGEMESI (Valencia)

Objeto: " RACOR PERFECCIONADO PARA MANGAS FLEXIBLES"

Prioridad:

MEMORIA DESCRIPTIVA

A lo largo de la presente Memoria Descriptiva se exponen las características esenciales de un racor perfeccionado para mangas flexibles, por cuyas evidentes cualidades funcionales se justifica ampliamente la solicitud del privilegio de exclusividad, a favor del titular del expediente, para su explotación en España:

La finalidad esencial del presente racor es la de proporcionar una unión altamente efectiva entre mangas que se comunican a testa, estando especialmente previsto para su utilización en mangas de alta presión, con la particularidad de que si bien en los racores usuales siempre se producen inevitables escapes, al producirse

5

10

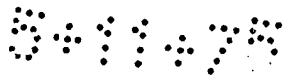

195784

15

un descenso en la presión, en el racor objeto del presente expediente no ocurre tal cosa, puesto que su naturaleza le permite adaptarse a las variaciones de presión, sin admitir la posibilidad de que se produzcan tales escapes. Por otra parte, la misma naturaleza del racor proporciona una sencilla manipulación en el mismo, como quedará puesto de manifiesto a lo largo de nuestra descripción.

20

Para facilitar en todo momento esta descripción, al mismo tiempo que se proporciona una valiosa información gráfica, se ha considerado conveniente la aportación del plano adjunto, en el que, a título informativo, se recogen los aspectos fundamentales del Modelo, aunque es necesario advertir que el contenido de dicho plano debe ser considerado en su más amplio sentido y en ningún caso como límite del alcance del expediente.

25

30

La única figura contenida en el mencionado plano muestra una vista lateral del racor en un momento de su montaje sobre una manga flexible, habiéndose practicado una semisección que permite apreciar claramente todos los detalles constructivos y de montaje del elemento presentado.

35

40

Con objeto de hacer más sencilla la correcta interpretación de nuestro Modelo de Utilidad, a lo largo de la descripción se hace continua referencia al contenido de la precitada figura, en la que se observa, señalada con -1-, la manga flexible sobre la que se adapta el racor, cuyo cuerpo -2- no presenta exteriormente detalles que le diferencien sensiblemente de los utilizados corrien

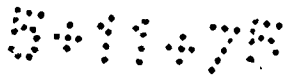

75

empujada la arandela cónica -5- por la valona -7-, de manera que el estriado -5'- afianza su agarre sobre la manga, al mismo tiempo que la creciente presión determinada por la conicidad de la arandela y de la embocadura -4- del racor, hace cerrarse la entalla de dicha arandela aumentando pregresivamente la sujeción de la manga, hasta el punto de que sean cuales sean las condiciones del trabajo realizado -poca o mucha presión-, en ningún momento se pueden producir escapes que desvirtuen la

80

eficacia de nuestro Modelo de Utilidad.
Suficientemente descrita la naturaleza y utilidad del Modelo presentado, sólo nos resta manifestar que serán variables las circunstancias de materiales, tamaños y formas de sus diferentes partes, siempre y cuando no se vea alterada su esencialidad, contenida en la siguiente

85

N O T A
= = = =

Los puntos que se reivindican en el presente Modelo de Utilidad, son:

90

1º.-"Racor perfeccionado para mangas flexibles, caracterizado por que el cuerpo presenta un vaciado anular interior en el que se aloja una junta tórica ^{cuyo} objeto es el de presionar lateralmente sobre la manga introducida en el cuerpo, dotado, por otra parte de una embocadura troncocónica a la que se adapta una arandela partida, también troncocónica, por la que pasa la misma manga y sobre la que actúa una tuerca que al roscarse sobre el cuerpo empuja, mediante una valona interior, a dicha valona, obligándola a encajarse en la embocadura, al mismo

95

841178

- 5 -



195784

100

tiempo que su entalla se empequeñece por la presión, aumentando la fuerza de sujeción de la manga, y un estriado interior de la valona que le permite su agarre sobre la manga, de forma que sea poca o mucha la presión de trabajo nunca se producen escapes del fluido. Y

105

2ª.-"RACOR PERFECCIONADO PARA MANGAS FLEXIBLES", de conformidad en un todo en lo esencial y fines industriales a lo descrito en la precedente Memoria Descriptiva y gráficamente representado en las figuras del plano adjunto para su mejor comprensión.

Esta Memoria consta de CINCO hojas, escritas o mecanografiadas por una sola cara y a doble espacio en 109 líneas.

Valencia, a 1 de Octubre de 1.973

Por autorización del interesado.

195784

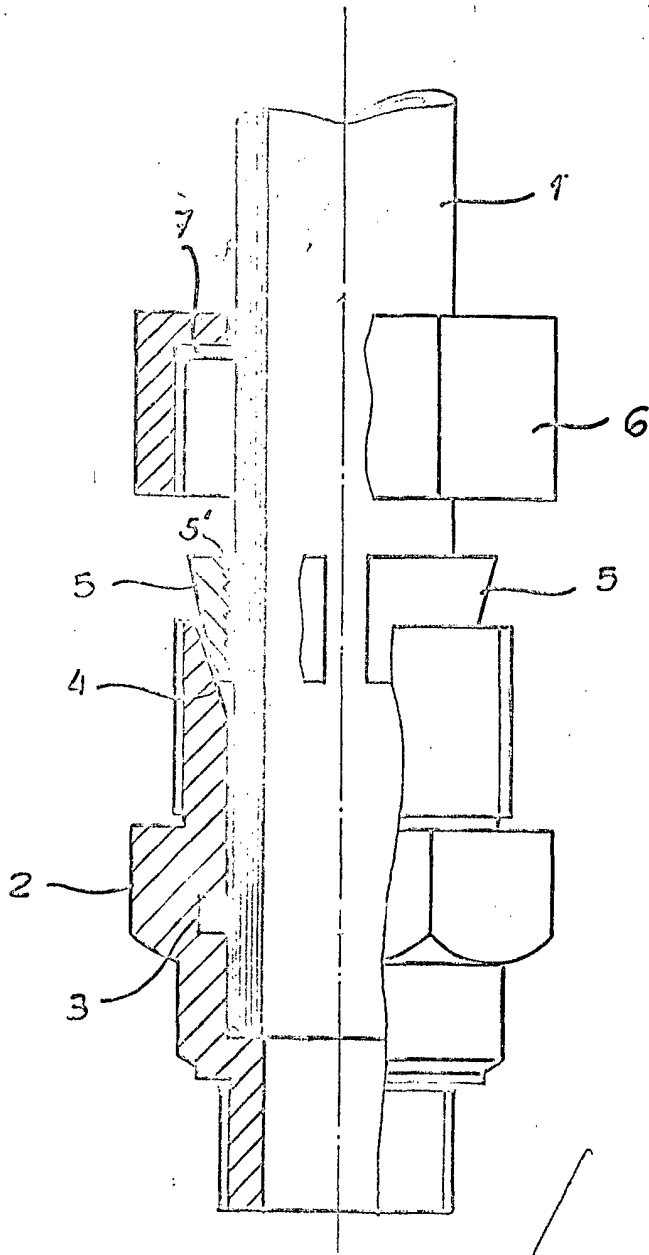

ESCALA VARIABLE

VALENCIA SEPTIEMBRE 1973

P.A.

Juan López