

195764

195764



29

Int. Cl.:	FIG B

195764

MODELO DE UTILIDAD

por VEINTE años

cuyo privilegio se solicita para España,
sus territorios y plazas de soberanía, a
favor de:

IDEAL FLOR, S.A.

entidad española, domiciliada en Barcelona,
pº de Valldaura, núm. 213, relativo a:

"DISPOSITIVO PARA SUSPENSION"

=====

195764



MEMORIA DESCRIPTIVA

La presente invención se refiere a un dispositivo para suspensión, destinado especialmente a ciertos artículos colgantes de adorno, tales como bolas para árboles de Navidad y otros de tipo análogo, con la finalidad de facilitar su sujeción y hacer más cómoda su manipulación. - - - - -

5.

El dispositivo de referencia se caracteriza porque está constituido por un cuerpo moldeado en resinas sintéticas, que posee una parte tubular cilíndrica con reborde periférico saliente en su extremo superior, derivándose verticalmente de este extremo, en sentido diametral, un semiaro de función soportante, habiendo en el mismo cuerpo tubular una zona inferior con diámetro exterior reducido de la que se derivan unas aletas extraídas del propio cuerpo y unidas al mismo junto a su borde inferior, de modo que al ser introducida la citada zona inferior del cuerpo en un receptáculo tal como una bola con embocadura superior de diámetro levemente superior al de aquella zona, las mencionadas aletas se sitúan abiertas dentro de la embocadura y determinan la sustentación de la expresada bola, al tiempo que el borde de la embocadura se aplica en el resalte que forma la zona inferior del cuerpo con el resto del mismo. - - - - -

10.

15.

20.

Otros objetos y características de la invención se irán dando a conocer en detalle a lo largo de la descripción que

240.78

195764



295

sigue, haciendo referencia a los dibujos ilustrativos que la acompañan. En los dibujos: - - - - -

Figura 1, representa el referido dispositivo, visto por una sección de la figura 2, según una línea I-I. - -

5. Figura 2, es una vista en alzado, del mismo dispositivo en posición operante. - - - - -

10. El expresado dispositivo consiste en un cuerpo 1, obtenido por moldeo en resinas sintéticas, formado esencialmente por una pieza tubular cilíndrica 2 con reborde periférico 3 saliente en su extremo superior. Del mismo extremo se deriva superiormente, en sentido diametral, un semiaro 4 que constituye el elemento soportante del conjunto en posición colgante. - - - - -

15. La parte inferior de la pieza 2 se prolonga en una zona 5 de diámetro exterior reducido, en la que se comprenden unas aletas exteriores 6, extraídas del mismo cuerpo, y que tienden a situarse abiertas. Entre la pieza 2 y la zona inferior 5 se forma un resalte periférico en bisel 7. - - - -

20. El cuerpo 1 se utiliza como accesorio para sostener un cuerpo hueco, o receptáculo, tal como una bola hueca 8, que tiene una abertura superior con embocadura 9. Así, la zona inferior 5 es introducida por la abertura de la bola 8, de forma tal que las aletas 5 quedan dentro de la misma en posición extendida apropiada para sostener la misma bola alrededor de su embocadura. - - - - -

25. En la anterior postura, el borde de la embocadura 9 se

195764



295

aplica en el resalte 7, lo cual facilita la estabilidad relativa de los cuerpos 1 y 8. - - - - -

5. De la manera descrita, el cuerpo 1 constituye un elemento accesorio para suspender bolas 8 y cuerpos similares, especialmente para adorno, facilitando las operaciones para colgar y descolgar los mismos, sea en forma directa o a través de otro elemento intermediario, tal como un lazo. - - -

10. Describas convenientemente las características de la invención, se hace constar que en la misma podrán introducirse cuantas variantes de detalle pueda aconsejar la experiencia, siempre que con ello no se modifique la esencialidad de la misma que es la que se resume y concreta en las reivindicaciones que siguen. - - - - -

N O T A

15. Se declaran de novedad, utilidad y propiedad para España, sus territorios y plazas de soberanía, las siguientes:

R E I V I N D I C A C I O N E S

20. 1.- Dispositivo para suspensión, caracterizado porque está constituido por un cuerpo moldeado en resinas sintéticas, que posee una parte tubular cilíndrica con reborde periférico saliente en su extremo superior, derivándose superiormente de este extremo, en sentido diametral, un semiarro de función soportante, habiendo en el mismo cuerpo tubular una zona inferior de diámetro exterior reducido en la que aparecen unas aletas, que se derivan del propio cuerpo

25.

10.78

195764



y están unidas al mismo junto a su borde inferior, de modo que al ser introducida la citada zona inferior en un cuerpo hueco a través de una embocadura de diámetro levemente superior al de aquella zona, las mencionadas aletas se sitúan abiertas dentro de la embocadura y determinan la sustentación de la expresada bola, al tiempo que el borde de la embocadura de este cuerpo hueco se aplica en el resalte que forma la zona inferior del cuerpo tubular con el resto del mismo. - - - - -

5.

10.

2.- "DISPOSITIVO PARA SUSPENSION". - - - - -

Todo ello conforme se describe y reivindica en la presente memoria que consta de cinco hojas, foliadas y mecanografiadas por una sola de sus caras, y de dos figuras que la ilustran.

MADRID, 29 SET. 1973

P. A. M. CURELL SUÑOL

Mra. ...

FIG. 1

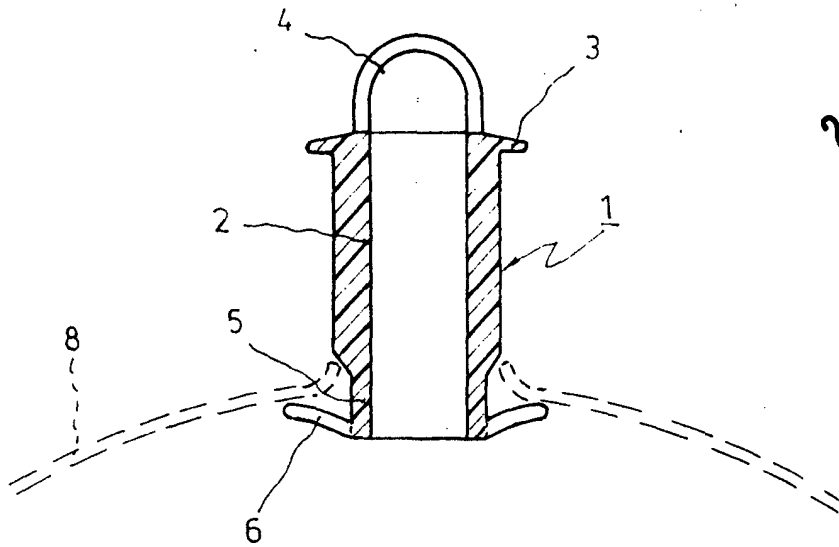

29

FIG. 2

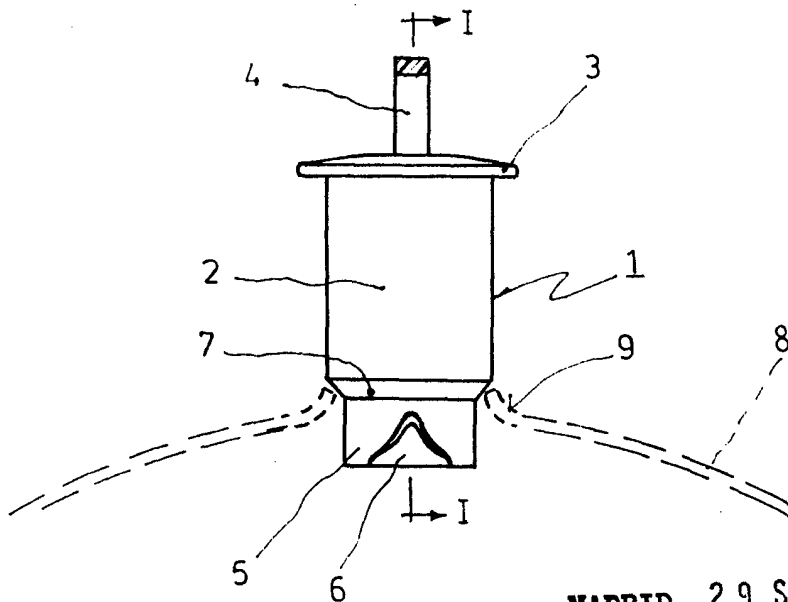

MADRID, 29 SET. 1973

P. A. M. CURELL SUÑOL

Man. In de