

2110:75



Int. Cl.: A47B

195741

195741

MEMORIA DESCRIPTIVA

=====

MODELO DE UTILIDAD

DURACION : 20 AÑOS

OBJETO : "TABLERO-MESA DE DIBUJO "

A favor de : D. JOSE PEREZ DE LA OLIVA

Domicilio : Wad-Ras, 14 - MADRID

Nacionalidad : ESPAÑOLA

OoOoOoOoOoOoOoO

Vertical column of microdots on the left side of the page.

21-10-75



195741

5

El presente registro de modelo de utilidad se refiere, tal como su enunciado indica, a un tablero-mesa de dibujo, de acuerdo con la descripción que del mismo se realice, que ha de entenderse en su más amplio sentido y no limitativa-- mente.

10

El modelo cuyo registro se preconiza por medio del presente escrito viene a suponer una importante novedad dentro del campo específico de su aplicación industrial, ya que proporciona una mesa de dibujo cuyas características de funcionalidad y línea superan abiertamente cuanto se conoce sobre el particular.

15

Se trata de un tablero-mesa de dibujo de línea sencilla, capaz de integrarse en numerosas actividades: en los estudios de artes gráficas, en los despachos de arquitecto, etc., sin presentar problemas de espacio, dadas su concepción y resultado.

20

Consiste fundamentalmente el modelo propuesto en un tablero-mesa de dibujo, caracterizado por presentar un bastidor metálico, cuya forma general recuerda una doble letra C con los trazos superior e inferior paralelos, saliendo en ángulo recto (aunque con la esquina levemente redondeada) del tramo central, siendo el tramo inferior el que reposa en el suelo y sirve de base al conjunto. Este tramo inferior presenta en su extremo un ligero reborde descendente, a fin de facilitar la estabilidad del mueble, yendo unidos ambos-

25

10:75

195741



tramos inferiores por una pieza de refuerzo, también en forma de C, invertica con relación al bastidor.

30 En los tramos superiores del bastidor están previstos unos salientes verticales de poca altura, cuyo objeto es fijar la posición del tablero, que puede así ser colocado en varias posiciones, según la inclinación que se le dé y de la parte inferior de estos tramos superiores surgen unas barras que sujetan un mueble dotado de cajones.

35 Unido a las partes anteriores de los tramos superiores del bastidor, figura un tablero liso que, en sus costados, lleva adosadas unas barras de las que parten los brazos de otro bastidor en C, cuyo objeto es reposar sobre el tramo superior del bastidor general, quedando sujetos a los salientes verticales, y fijando y posicionando perfectamente el tablero.

40 Con el fin de hacer más comprensible la explicación desarrollada, en el plano adjunto se ha representado una vista del modelo propuesto, en la que se ha relacionado sus elementos más característicos, a tenor de la enumeración siguiente: 1) Tablero. 2) Bastidor del tablero. 3) Salientes para apoyo del bastidor del tablero. 4) Bastidor general. 5) Refuerzo del bastidor general. 6) Reborde. 7) Mueble auxiliar. 8) Sujección del mueble auxiliar. 9) Barras laterales del tablero.

50 Descrita suficientemente la naturaleza del presente modelo de utilidad, se hace constar expresamente que, cual-



195741

quier modificación de detalle que pudiera introducirse, se considerará incluida dentro del mismo, en tanto no altere o modifique sustancialmente sus características fundamentales.

55

Por último, se declaran de novedad las siguientes

REIVINDICACIONES

1ª).- TABLERO-MESA DE DIBUJO, caracterizado esencialmente por presentar un bastidor metálico cuya forma general semeja una doble letra C, con los tramos superior e inferior rectos y paralelos, saliendo en ángulo recto, aunque con las esquinas levemente redondeadas, del tramo central, siendo el tramo inferior el que reposa en el suelo y sirve de base al conjunto, logrando una estabilidad perfecta merced a un leve reborde descendente previsto en los extremos de dicho tramo y a la presencia de una pieza de refuerzo, que tiene también forma de C y une ambos brazos gemelos del bastidor, en posición invertida con relación al mismo, estando previstos en los tramos superiores del bastidor unos salientes verticales de poca altura, saliendo de la parte inferior de estos tramos superiores unas barras que sustentan un mueble auxiliar dotado de cajones.

60

65

70

75

2ª).- TABLERO-MESA DE DIBUJO, según la reivindicación 1ª, caracterizado por el hecho de que unido a las partes anteriores de los tramos superiores del bastidor se encuentra un tablero liso que, en sus costados, lleva ado-

21-10-73

- 5 -



195741

80 sadas unas barras de las que parten los brazos de otro bastidor en C, cuyo brazo central reposa sobre los tramos superiores del bastidor general, quedando sujeto por los salientes verticales, de tal modo que puede regularse la inclinación del tablero según se encaje en uno u otro saliente.

3ª).- TABLERO-MESA DE DIBUJO.

85 Todo ello tal y como queda expuesto en esta memoria descriptiva, que consta de cinco hojas, foliadas y mecanografiadas por una sola de sus caras y a dos espacios y - hoja de planos adjunta.

Madrid, 20 de Octubre 1.973

Maria Regla Ruiz-Granados
Por Poder

105 41

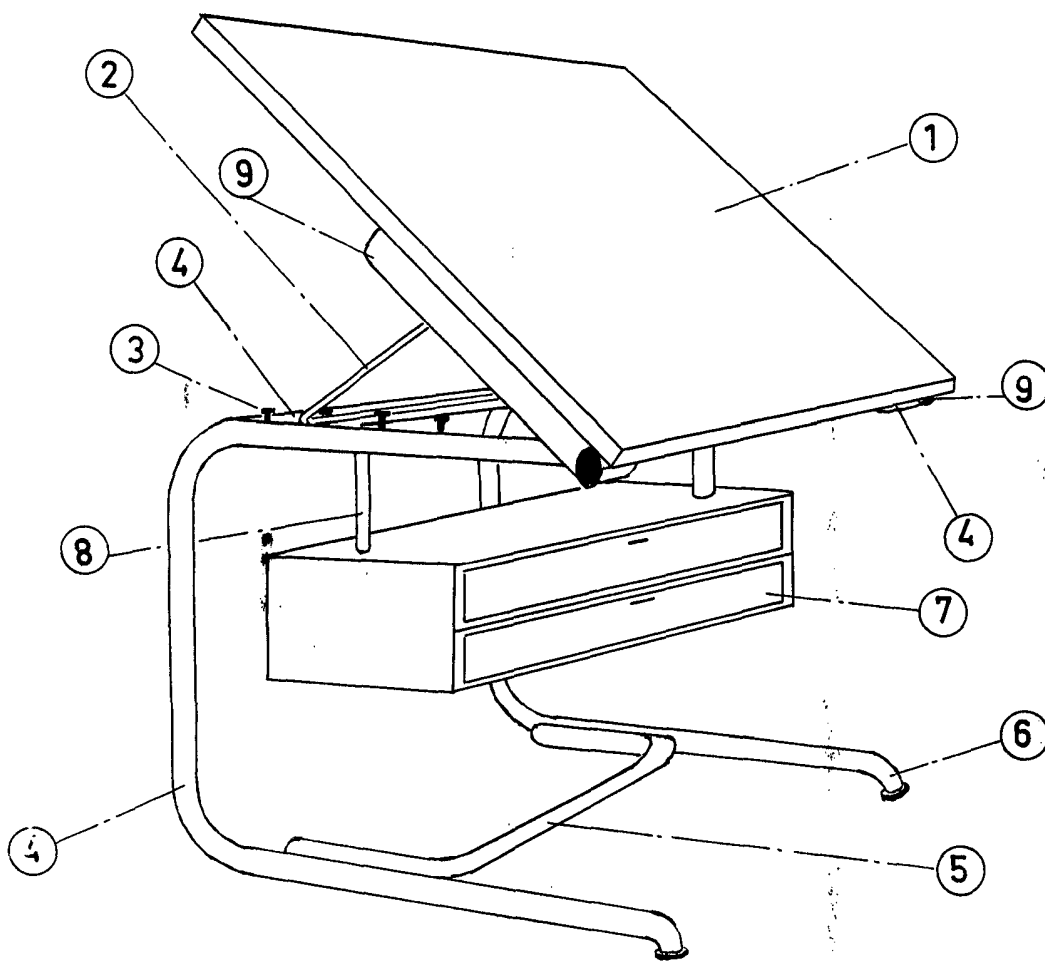

E. VARIABLE.

MADRID.

Maria Regla Ruiz-Granados
Por Poder