

195717



P M

E06C

MODELO DE UTILIDAD

=====

a favor de

ETABLISSEMENTS BRAUD, Soci t  Anonyme, de nacionalidad francesa, domiciliada en Boulevard de l'Industrie, ANGERS (Francia),

por:

"Dispositivo de escala replegable"

=====

Memoria descriptiva

Para facilitar el acceso a la plataforma de conducci n de ciertos veh culos, y principalmente de las se-



gadoras trilladoras, es conocido utilizar escalas susceptibles de ser replegadas a fin de reducir el espacio ocupado o galibo del vehículo particularmente cuando debe desplazarse por carretera.

5                   La presente invención tiene por objeto una escala de este tipo, caracterizada porque está constituida por dos partes, una parte superior fija dispuesta sobre el costado del vehículo a un nivel inferior al del piso de la plataforma de conducción, y una parte inferior móvil susceptible de disponerse en posición desplegada en prolon-  
10                   gación de la parte fija y de tomar una posición inclinada que facilite la ascensión del conductor, y de encajarse parcialmente en la posición replegada sobre la parte fija, parcialmente por debajo de la misma, y de tomar una  
15                   posición sensiblemente vertical.

                  Según una forma de realización preferida, la parte fija de la escala comprende dos placas laterales paralelas unidas por peldaños, estando el borde superior vertical de cada una de dichas placas laterales conformado  
20                   convenientemente para apoyarse e inmovilizarse, cuando la escala está desplegada, sobre el borde vertical libre de la placa lateral correspondiente de la parte fija y en prolongación de esta última, mientras que sus bordes exteriores, que están conformados a modo de pasamanos, se  
25                   encuentran entonces en prolongación del de la parte fija de la escala.

                  Las dos partes de la escala están acopladas entre sí por dos pares de bielas que guían el movimiento de traslación de la parte móvil entre sus posiciones extre-



mas desplegada y replegada, articulándose a este fin cada una sobre las placas laterales frente a las partes fijas y móviles, y este movimiento de traslación está ayudado por un resorte apropiado que se apoya por uno de sus extremos en la parte fija, y por el otro en la parte móvil.

A continuación se describen más detalladamente otras características a título indicativo y no limitativo con referencia a los dibujos adjuntos, en los que:

La figura 1 es una vista en perspectiva de una segadora trilladora mostrando la escala en posición desplegada.

La figura 2 es una vista en sección vertical mostrando dicha escala en posición desplegada.

La figura 3 es una vista en sección horizontal según la línea III-III de la figura 2.

La figura 4 es una vista en sección vertical similar a la de la figura 3, mostrando la escala en posición replegada.

La figura 5 es una vista en sección horizontal según la línea V-V de la figura 4.

Este dispositivo de escala está formado por una parte superior fija A sobre la que se articula una parte inferior móvil B.

La parte superior fija A está dispuesta sobre el costado del vehículo -1- a un nivel inferior al del piso -2- de la plataforma de conducción, y está constituida por dos placas laterales paralelas unidas entre sí por un pedazo -4-, estando dichas placas -3- fijadas por uno de sus bordes verticales -5- al vehículo -1-, su borde supe-



rior está inclinado hacia abajo y conformado a modo de pasamanos -6-, mientras que el borde vertical -7- está plegado sobre si mismo para asegurar la rigidez. Las placas -3- están perforadas en 8 por debajo del pasamanos -6- para facilitar su sujeción.

La parte inferior móvil B de esta escala es susceptible de colocarse en posición desplegada en prolongación de la parte fija A ocupando entonces una posición inclinada (figura 2), y de encajarse parcialmente en la posición replegada en dicha parte fija, parcialmente por debajo de la misma, y ocupar entonces una posición sensiblemente vertical (figura 4). Esta parte móvil está constituida por dos placas laterales -9- paralelas unidas entre sí por peldaños -10-; la separación de dichas placas -9- es ligeramente inferior a la de las placas -3- de la parte fija A a fin de permitir una interpenetración parcial de la parte móvil en la parte fija cuando la escala está replegada (figuras 4 y 5), mientras que el borde superior vertical -11- de cada placa -9- está plegado en forma de Z de manera que forma un angular vertical -12- en el que se aloja y queda bloqueada, cuando la escala está desplegada (figuras 2 y 3), el borde vertical libre -7- de la placa correspondiente -3- de la parte fija A. Los bordes exteriores de las placas -9- están conformados a modo de pasamanos -13-, y quedan dispuestos en prolongación del pasamanos -6- de la parte fija de la escala cuando esta última está en posición desplegada. Estas placas -9- están parcialmente caladas en -14- por debajo del pasamanos -13- para facilitar su sujeción.



Las dos partes A y B de la escala están acopladas entre sí por dos pares de bielas que guían el movimiento de traslación de la parte móvil B entre sus dos posiciones extremas desplegada y replegada, las dos bielas inferiores -15- se articulan cada una a las placas correspondientes de las partes fija A y móvil B de la escala, mientras que las dos bielas superiores -16-, articuladas por un extremo inferior cada una a una placa -9- de la parte móvil B de la escala, están montadas sobre un eje -17- soportado por dos chapas -18-, dispuestas en las placas laterales -3- de la parte fija A, y su movimiento de rotación está gobernado por una maneta -19- igualmente fijada sobre el eje -17-.

El movimiento de traslación de la parte móvil B de la escala con relación a su parte fija A está ayudado por un resorte -20- que trabaja a compresión, y que se apoya por su parte inferior sobre una de las placas laterales -3- de la parte fija A de la escala, y está articulado por su parte superior sobre una biela -21- fijada sobre el eje precitado -17-, y por tanto es solidaria en rotación con este último.

Esta disposición permite obtener una escala fácil de maniobrar, de empleo cómodo, que ocupa poco espacio en la posición replegada y dotada de una gran estabilidad en sus dos posiciones extremas ya que las placas de su parte móvil están soportadas por las de su parte fija.

Se comprende que pueden introducirse numerosas modificaciones en la forma de realización que ha sido descrita anteriormente, con referencia a los dibujos adjun-



tos, sin que por ello se aparte del ámbito de la presente invención.

N O T A

5 Se reivindica como objeto del presente modelo de utilidad:

1.- Dispositivo de escala replegable, especialmente para segadoras trilladoras, caracterizado porque la escala está constituida por dos partes, una parte superior fija dispuesta sobre el costado del vehículo a un nivel inferior al del piso de la plataforma de conducción, y una parte inferior móvil susceptible de colocarse en posición desplegada en prolongación de la parte fija y de ocupar entonces una posición inclinada que facilite la ascensión del conductor, y de encajarse parcialmente en la posición replegada sobre la parte fija, parcialmente por debajo de la misma, y de ocupar una posición sensiblemente vertical.

2.- Dispositivo de escala replegable según la reivindicación 1, caracterizado porque la parte superior fija de la escala está constituida por dos placas laterales paralelas unidas entre sí por un peldaño, fijadas cada una por uno de sus bordes verticales sobre el vehículo, estando su borde superior inclinado hacia abajo y conformado a modo de pasamanos, mientras que su borde vertical está replegado sobre si mismo para asegurar la rigidez.

3.- Dispositivo de escala replegable según las reivindicaciones 1 y 2, caracterizado porque la parte inferior móvil de la escala está constituida por dos placas laterales paralelas unidas entre si por peldaños, siendo la se-

195717



paración de dichas placas ligeramente inferior a la de las placas de la parte fija a fin de permitir una interpenetración parcial de la parte móvil en la parte fija cuando la escala está replegada, mientras que el borde superior vertical de cada placa está plegado en forma de Z de manera que forma un angular vertical en el que se aloja y queda retenido, cuando la escala está desplegada, el borde vertical libre de la placa correspondiente de la parte fija, y los bordes exteriores de dichas placas están conformados a modo de pasamanos, y quedan dispuestos en prolongación del pasamanos de la parte fija de la escala cuando esta última está en posición desplegada.

4.- Dispositivo de escala replegable según la reivindicación 1, caracterizado porque las dos partes de la escala están acopladas entre sí por dos pares de bielas que guían el movimiento de traslación de la parte móvil entre sus dos posiciones extremas desplegada y replegada, las dos bielas inferiores están articuladas cada una sobre las placas correspondientes de las partes fija y móvil de la escala, mientras que las dos bielas superiores articuladas por su extremo inferior cada una a una de las placas de la parte móvil de la escala, están fijadas sobre un eje soportado por dos chapas dispuestas en las placas laterales de la parte fija y su movimiento de rotación está gobernado por una maneta igualmente fijada sobre el eje.

5.- Dispositivo de escala replegable según la reivindicación 4, caracterizado por comprender un resorte que trabaja a compresión y que se apoya por su parte inferior sobre una de las placas laterales de la parte fija de la

1957 17



escala, y se articula por su parte superior sobre una biela fijada sobre el eje precitado, y por consiguiente solidaria en rotación con este último.

6.- Dispositivo de escala replegable.

5 Esta memoria consta de ocho hojas escritas por una sola cara.

BARCELONA, 8 MAR. 1971

P. A.

C. 70.08354

195717

Fig.1.



8 MAR 1971

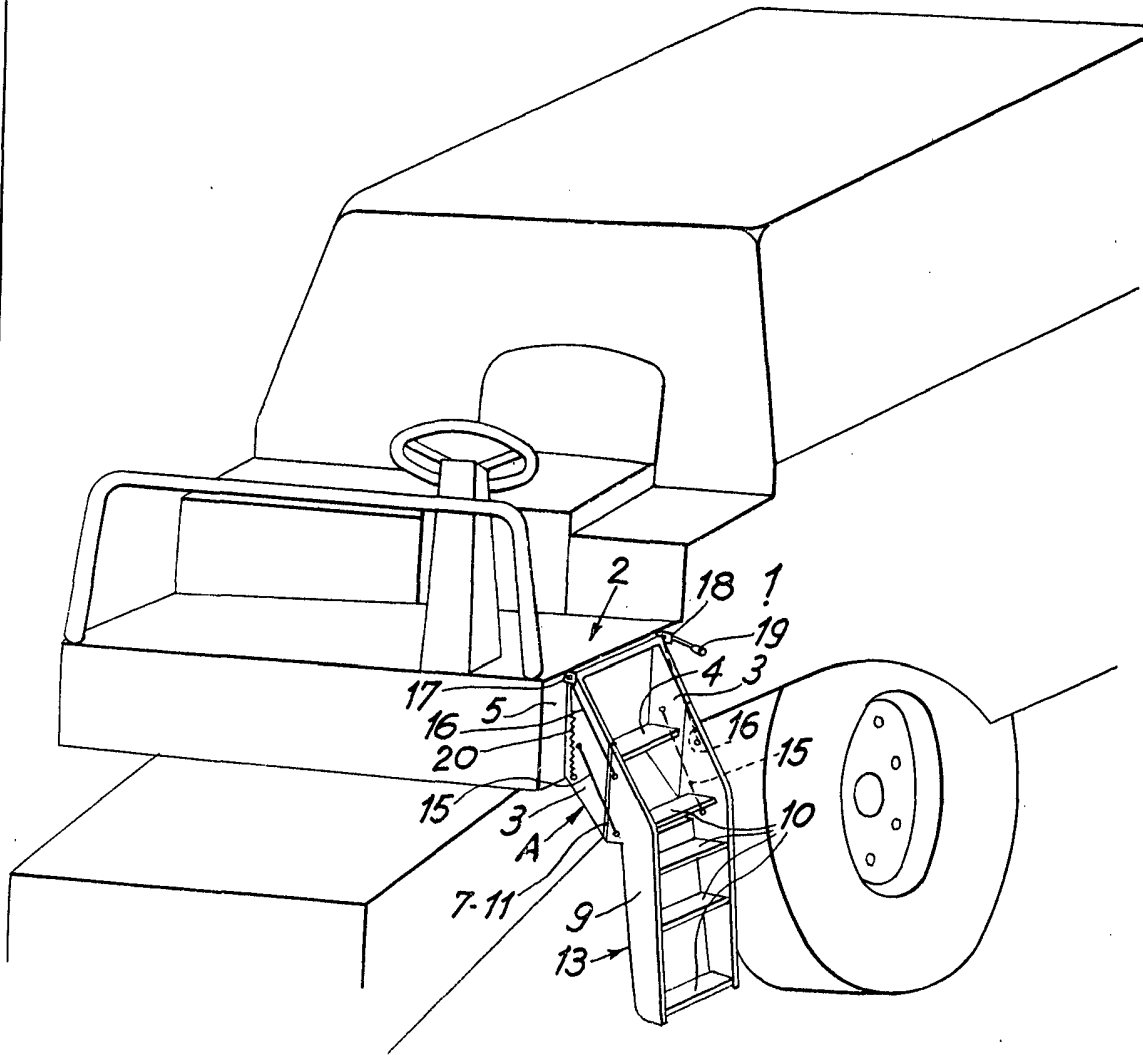

FOR AUTORIZACION

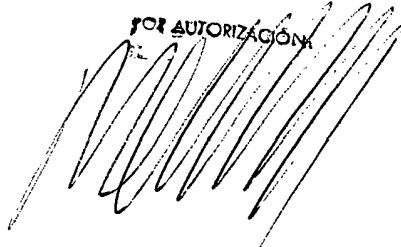

c. 70.08354

1957 17

Fig. 2.

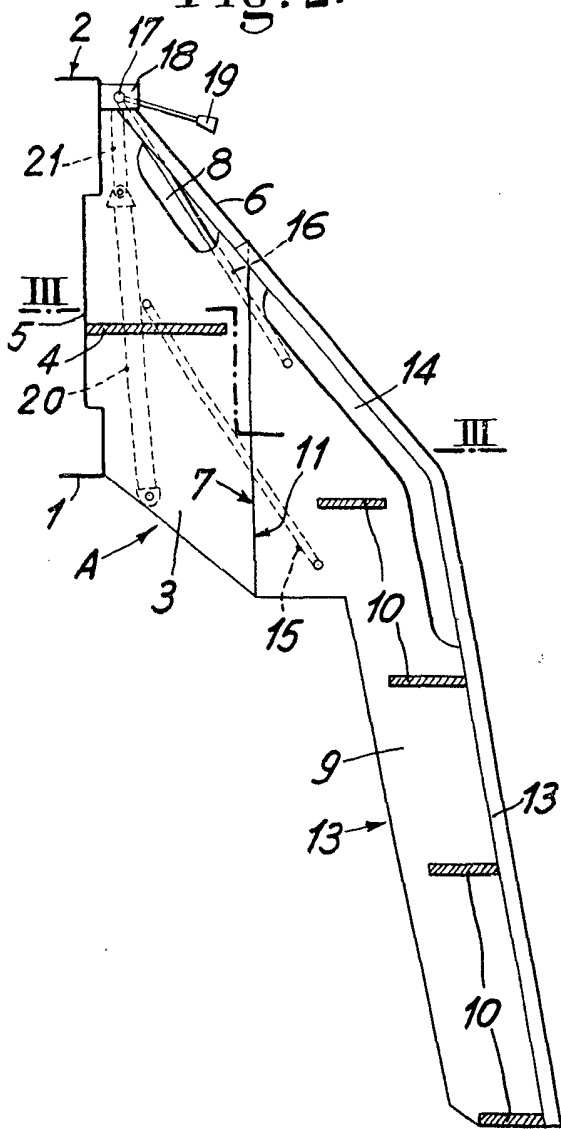
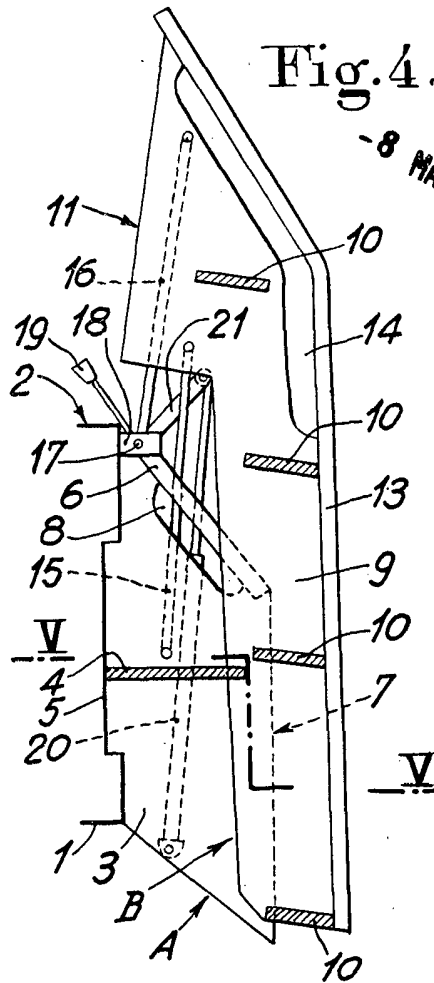

Fig. 4.



- 8 MAR. 1971

Fig. 3.

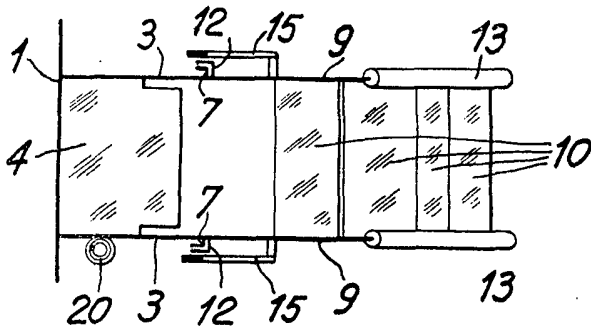
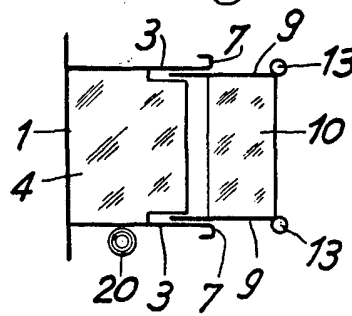

Fig. 5.



FOR AUTORIZACION.