

195710

195710

MEMORIA DESCRIPTIVA

Don Vittorio MASSOCO.- TORINO (Italia).

195710

195710



PATENTE DE INVENCION

por 20 años

por "Un perfeccionamiento en los grupos distribuidores para aparatos de café expreso" - - - - -

a favor de Don Vittorio MASSOCCO, de nacionalidad italiana, domiciliado en: 64 bis, corso Casale, TORINO (Italia).

- - - - -

MEMORIA DESCRIPTIVA

5 La invención objeto de la patente a que se refiere la presente memoria descriptiva consiste en un perfeccionamiento en los grupos distribuidores para aparatos de café expreso, cuya característica reside en el hecho de proveer a dichos aparatos de un recipiente, interpuesto entre el distribuidor de tres pasos y el contenedor del polvo de café, en el cual se coloca previamente la cantidad de agua necesaria para la obtención del número deseado de tazas de café, con posibilidad de gobierno a través de un medio de observación transparente y graduado.

10 Esta construcción perfeccionada presenta, respecto a



- 2 -

los grupos distribuidores conocidos, la ventaja de evitar de un modo absoluto el peligro de llevar el vapor en contacto con el polvo durante la elaboración del café, por cuanto la cantidad de agua dosificada, impelida por la presión del vapor, sirve de almohadilla de protección que no permite la llegada del vapor sobre el polvo hasta que el café preparado ha sido ya distribuido en las tazas.

Dicha construcción presenta, además de la ventaja de suministrar un café exento de taninos y de otras sustancias desagradables liberadas por el paso del vapor, la ventaja de obtener un óptimo café con un empleo mínimo de polvo y con sencillo trabajo que no requiere destreza especial alguna por parte del personal.

Otras ventajas y características de la invención se pondrán de manifiesto en la descripción que sigue con referencia al dibujo esquemático adjunto, que representa a puro título de ejemplo una forma de ejecución de la misma.

Con 1 está indicado un distribuidor de tres pasos, por ejemplo del tipo Jenkins, provisto de tres empalmes, 2, 3, y 4, que comunican respectivamente con el conducto de alimentación del agua, de alimentación del vapor y de descarga.

El elemento giratorio 5 del distribuidor permite poner tales empalmes selectivamente en conexión con un conducto 6, que comunica con un recipiente 7 de material transparente, provisto de una graduación 8 para la dosificación del agua.

El recipiente 8 comunica por su parte inferior, mediante un conducto 9, con la cámara 10, en la cual está contenido el polvo de café 11, llevado por el conocido contenedor



- 3 -

desmontable 12, provisto de las boquillas 13.

El funcionamiento del aparato es el siguiente:

Se pone en comunicación el conducto 6 con el conducto 2 y se envía al recipiente dosificador 7 una cantidad de agua que corresponda al número de tazas de café que se deseen hacer.

Tal cantidad viene indicada por la graduación 8. Se coloca luego el distribuidor en la posición representada en el dibujo, y se envía al conducto el vapor.

La presión de vapor expulsa el agua, haciéndola pasar del recipiente 7 a la cámara 10 a través la conducción 9. El agua atraviesa el polvo de café 11, formando la bebida que sale a través de las boquillas 13.

Hasta que se ha producido la cantidad de café deseada el vapor no viene a ponerse en contacto con el polvo de café, produciendo la desecación del mismo.

El recipiente 7 en lugar de ser completamente transparente podrá estar provisto de una mirilla vertical transparente graduada.

#### N O T A

Por la patente de invención a que se refiere la presente memoria descriptiva se REIVINDICA la propiedad y la explotación exclusiva de:

1.- Un perfeccionamiento en los grupos distribuidores para aparatos de café expreso, caracterizado por el hecho de que estos comprenden un dosificador de agua interpuesto entre el distribuidor de tres pasos y el contenedor del polvo de café.



2.- Un perfeccionamiento en los grupos distribuidores como se ha reivindicado en 1, caracterizado por el hecho de que el dosificador está formado por un recipiente entera o parcialmente transparente, al cual se envía la cantidad  
5 de agua necesaria para la obtención de la cantidad deseada de café antes de enviar el vapor.

3.- Un perfeccionamiento en los grupos distribuidores como se ha reivindicado en 1 y 2, caracterizado por el hecho de que el dosificador está provisto de una graduación  
10 para gobernar de manera precisa la cantidad de agua admitida.

4.- La propiedad y la explotación exclusiva del objeto de la patente, sean cuales fueren las circunstancias que concurren con su esencialidad definida en las anteriores  
15 reivindicaciones, cual objeto es:

"Un perfeccionamiento en los grupos distribuidores para aparatos de café expreso".

Consta la presente memoria de cuatro hojas foliadas, escritas por una sola cara.

Barcelona, uno de Diciembre de 1950.

P. p. de Don Vittorio MASSOCCO,

J. BONET DEL RIO  
P. P.

*Guampassava*

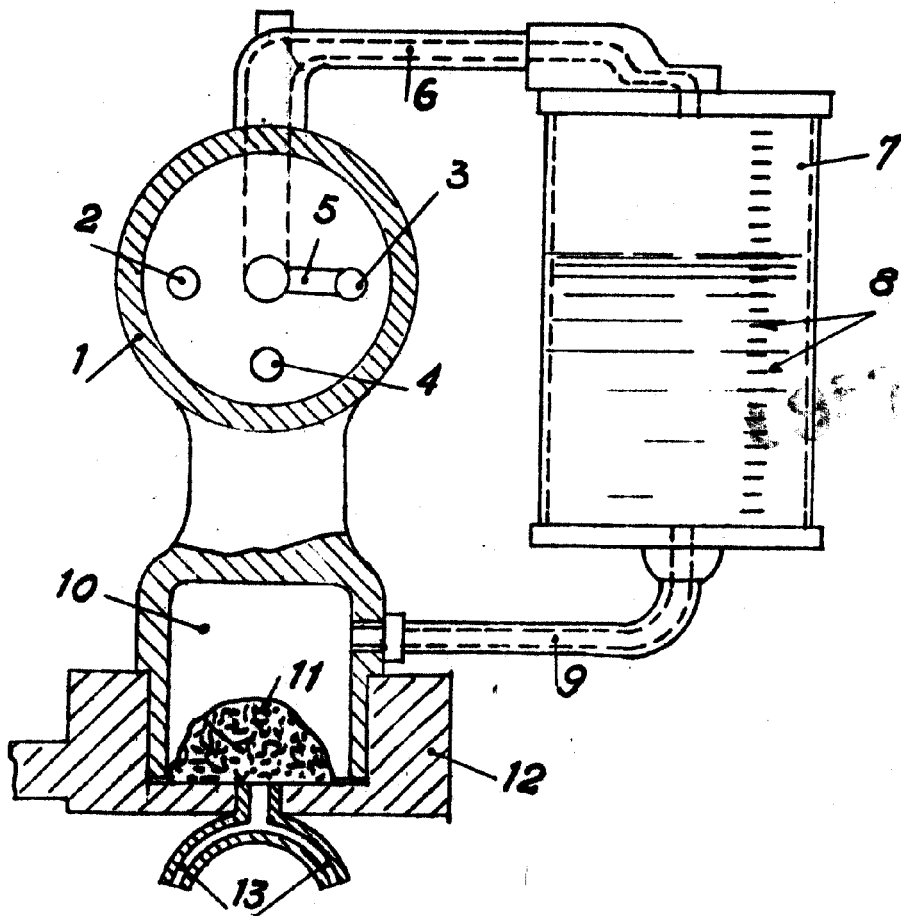

ESCALA VARIABLE

Barcelona - 4 DIC 1950

J. BUNET DEL RIO

P. E. *Manfarran*