



1973

195686

Int. Cl.: F21S

EXPEDIENTE: MODELO DE UTILIDAD

Titular: D. ENRIQUE MARCO BELENGUER

Nacionalidad: Española

Domicilio: Ebanista Caselles, nº 2 - VALENCIA- 13

Objeto: "LAMPARA PERFECCIONADA POR ELEMENTOS"

Prioridad:

### MEMORIA DESCRIPTIVA

5 A lo largo de la presente Memoria Descriptiva se exponen las características esenciales de una lámpara perfeccionada por elementos, en la que se reúnen suficientes cualidades para solicitar, a favor del titular del expediente, el privilegio de exclusividad concedido por la vigente Ley de la Propiedad Industrial, para su fabricación y venta en España.

10 Consiste la lámpara en cuestión en la repetición facultativa de una sencilla pero estética y atractiva pieza, susceptible de realizarse en diversidad de colores y materiales, cuyo montaje se realiza por super



posición de los distintos elementos, mediante un eficaz procedimiento que permite la variación de su longitud y sobre todo, una rápida y simple operación de montaje.

15

Para mostrar con toda claridad la naturaleza de la lámpara, así como su operatividad, se ha considerado conveniente la aportación del plano adjunto en el que, con toda minuciosidad, han quedado recogidas sus distintas partes. El contenido del plano únicamente tie

20

ne valor informativo, por lo que, en cualquier circunstancia, debe ser considerado en su más amplio sentido y no como límite del alcance del expediente.

25

La figura 1ª, del plano corresponde a la reproducción de una vista en alzado lateral de la lámpara, sobre cuya vista ha sido practicada una semisección que muestra claramente todas las características del Modelo. La figura 2ª, es un detalle de la forma en que se lleva a efecto la vinculación entre los distintos elementos o módulos componentes, cuya vinculación, exteriormente no

30

es visible. Finalmente la figura 3ª, es una perspectiva de la pieza que sirve de sujeción a todo el conjunto.

30

35

Concretando nuestra descripción al contenido de las precitadas figuras aparece señalado con -1-, en las mismas, la pieza o trípode que va a servir de sostén a la lámpara, puesto que sobre él vienen montados los distintos elementos. Cada una de las patillas -2- de éste trípode, dispone de un orificio -3- en su extremo, por los cuales pasan sendas varillas -4-, generalmente de carácter rígido. Una vez montadas estas varillas se procede a colocar el primero de los módulos,

40

40



45

constituido por una placa central -5- plana y con un gran orificio -6- en su centro, a partir de cuya placa se inicia una suave ondulación -7-, a modo de meseta, que se remata mediante un faldón perimetral -8-, sobre cuya periferia se han practicado una pluralidad de orificios -9- de formas variables, mediante los cuales se consigue proporcionar aireación al interior de la lámpara, evitando que la acción de la correspondiente bombilla pudiera producir excesivo calor.

50

El paso de las varillas -4- se produce por los orificios practicados en la zona plana del módulo para, inmediatamente después de colocados el primero de ellos, intercalar un casquillo -10- que establece la separación correcta con el módulo siguiente, sin que estos casquillos sean visibles desde el exterior, puesto que quedan ocultos por el propio voladizo de los módulos. Lógicamente, para establecer la separación entre dos módulos consecutivos se utilizan tres casquillos -10-, por cuanto son tres las varillas que atraviesan a cada uno de ellos.

55

60

Sucesivamente se va colocando el resto de módulos hasta obtener una lámpara de las dimensiones deseadas, susceptible de contar, además, con distintas combinaciones de colores ya que los módulos admiten estas variaciones. Montado el último de los módulos se incorporan, en los extremos de las varillas, oportunos tornillos -11-, encargados de impedir la caída de dichos módulos y acondicionados para, en su caso, recibir los oportunos embellecedores, que hagan más atractiva la vista inferior de la lámpara. De la misma manera, en la parte

65



70

superior puede añadirse un plafón, directamente apoyado sobre la cara exterior plana del primer módulo, que sirva de eficaz e invisible protección del interior de la lámpara.

75

Suficientemente descrita la naturaleza y montaje de nuestro Modelo de Utilidad, sólo nos resta manifestar que serán variables las circunstancias de materiales, tamaños y formas de sus diferentes partes, siempre y cuando no se vea alterada su esencialidad, que queda contenida en la siguiente

80

N O T A  
= = = =

Los puntos que se reivindican en el presente Modelo de Utilidad son:

85

1º.-"Lampara perfeccionada por elementos", caracterizada por constar de un soporte superior orificiado y dotado de tres patillas también orificiadas, cada una de las cuales soporta a una varilla, generalmente rígida en la que se inserta el primer módulo, constituido por una placa plana orificiada en su centro y con tres orificios perimetrales, para el paso de las varillas, a partir de cuya placa plana se inicia una suave ondulación, a modo de meseta definida en un faldón perimetral sobre el que se han practicado una pluralidad de orificios de tamaños y formas variables, encargados de proporcionar aireación interior, incorporándose después sendos casquillos en cada varilla, que quedan ocultos y establecen la pertinente separación con el módulo siguiente, de las mismas características que el primero, y así sucesivamente hasta obtener la longitud deseada, en cuyo

90

95



195686

100

momento se incorporan a las varillas tornillos termina-  
les que mantienen la unión entre todos los módulos. Y

105

2º.-"LAMPARA PERFECCIONADA POR ELEMENTOS", de  
conformidad en un todo en lo esencial y fines industria  
les a lo descrito en la precedente Memoria Descriptiva  
y graficamente representado en las figuras del plano ad  
junto para su mejor comprensión.

Esta Memoria consta de CINCO hojas, escritas  
o mecanografiadas por una sola cara y a doble espacio  
en 105 líneas.

Valencia, a 24 de Septiembre de 1.973

Por autorización del interesado.

*Juan López*

195686

28



FIG. 1

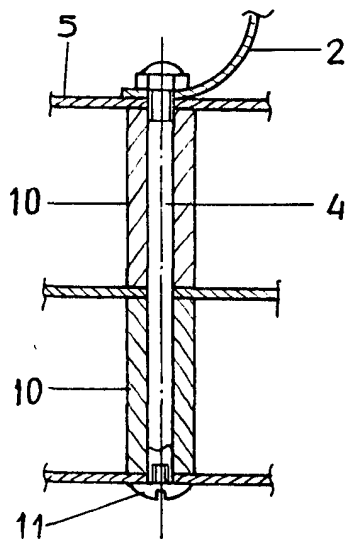
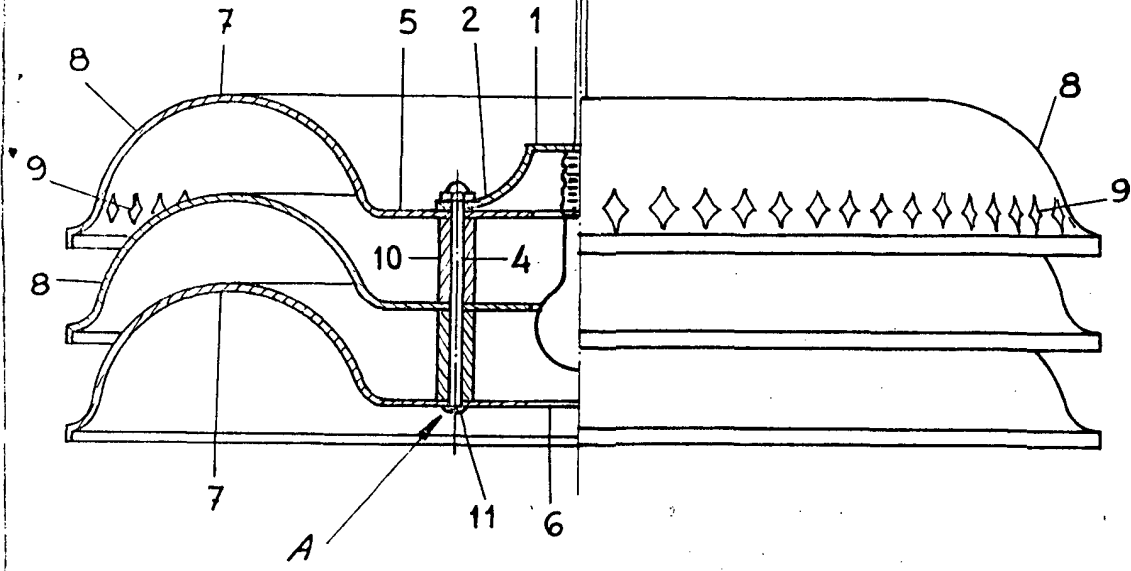

FIG. 2  
DETALLE A

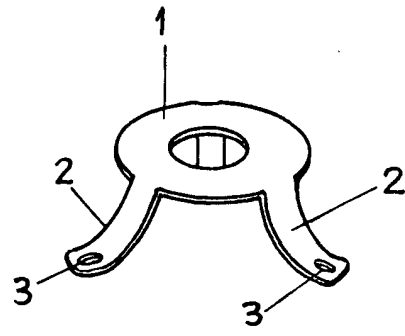

FIG. 3

ESCALA VARIABLE

VALENCIA SEPTIEMBRE 1973

P. A.

*Juan Lopez*