



195685

Int. Cl.: A63H

EXPEDIENTE: M O D E L O     D E     U T I L I D A D

Titular: DON JUAN CARRIO SASTRE

Nacionalidad: Española

Domicilio: DENIA (Alicante), Camino Llavador s/n.

Objeto: "ESTRUCTURA SIMPLIFICADA PARA RUEDECILLAS  
DE MUEBLES DE JUGUETE "

Prioridad:

### MEMORIA DESCRIPTIVA

5     En el curso de la presente memoria descriptiva y con la ayuda del plano anexo, vamos a describir las particularidades que ofrece una nueva estructura simplificada para ruedecillas de muebles de juguete, que reúne en su objeto las condiciones de utilidad y novedad que exige el vigente Estatuto-Ley de Propiedad Industrial, para que se otorgue a su titular el privilegio de su exclusiva explotación industrial y comercial.

10     Una de las modalidades en auge en la juguetería, la constituye la reproducción a pequeña escala de los muebles que integran un hogar, tal como cunas, mesas, etc. etc.



muchas de cuyas versiones ostentan ruedecillas para su traslado, siguiendo la imitación en las reproducciones a pequeña escala, esta particularidad. Naturalmente este tipo de ruedecilla, sirviendo al fin a que se destinan, deben ser de una gran simplicidad y gran economía, por cuanto suponen un aditamento del juguete y no éste en sí.

La ruedecilla cuyo registro se insta, es de una gran sencillez, fortaleza y sobre todo de una gran eficiencia en su funcionamiento, cualidades éstas que han de hacerle ganar la estimación de los fabricantes de este tipo de juguete. Para facilitar la comprensión de las características del objeto de este Modelo, hemos estimado oportuno aportar una lámina de dibujos, en la que se recoge un caso práctico de realización, con la natural salvedad de que estos dibujos se acompañan a título de ejemplo que nunca servirá de limitación a su alcance.

La figura 1ª del plano nos muestra en alzado y perfil a la ruedecilla, parte de ella en sección vertical para mostrar su organización o estructura, y en la figura 2ª se nos muestra en alzado frontal, también con una parte seccionada.

Refiriéndonos a las precitadas figuras, vemos que el conjunto está integrado por un cuerpo cilíndrico -1- con un orificio pasante -2-, que se prolonga con el cuerpo de cubrición -3-, que se extiende en dos aletas paralelas y verticales -4-, en las que se abren orificios enfrentados -5-. En este cuerpo se encuentra montada la ruedecilla propiamente dicha -6-, que posee los ejes axiales cilíndricos -7-, totalmente lisos, y que rematan en forma lige-



45 ramente troncocónica, sin que estas prolongaciones laterales axiles ostenten resaltes de ninguna naturaleza que limiten el recorrido u oscilaciones de la rueda en el interior de los orificios -5- de las aletas -4-, en cuya ubicación contribuye la naturaleza ligeramente elástica de estos materiales, plásticos, naturalmente.

50 Esta ruedecilla, queda completada, para su montaje en las patas -8- del mueble en cuestión que sea, de un vástago metálico -9-, o eje de giro de la ruedecilla, y cuyo vástago metálico, en la operación de moldeo del juguete de plástico, queda parcial y fuertemente aprehendido en el extremo de la pata -8-, sobresaliendo lo suficiente, como para pasar por el orificio -2- del cuerpo cilíndrico -1-, y sobresalir por la parte inferior lo suficiente para permitir la colocación de una arandela de apriete y sujeción -10-, (véase la figura 1ª), que dejará, con libertad de giro al cuerpo cilíndrico -1-, con respecto al vástago-eje -9-, pero impedirá que la ruedecilla pudiera desprenderse de su sitio.

60 Suficientemente descrita la estructura y ventajas de esta sencilla ruedecilla, sólo nos resta manifestar que serán variables las circunstancias de materiales, tamaños, formas, dimensiones y proporciones, sobre todo del cuerpo de cubrición -3-, siempre y cuando no se altere su esencialidad, que queda resumida en la siguiente

65

**N O T A**  
=====

Los puntos que se reivindican en el presente Modelo de Utilidad, son:



70 19.- Estructura simplificada para ruedecillas de  
muebles de juguete, que se caracteriza por constar de un  
cuerpo cilíndrico con orificio vertical pasante, y un  
puente de cubrición con aletas enfrentadas orificadas,  
para el montaje de la ruedecilla, propiamente dicha, que  
posee como eje de giro prolongaciones laterales axiales,  
cilíndricas, totalmente lisas, que quedan introducidas,  
75 en su montaje en los precitados orificios de las aletas,  
gracias a la elasticidad de éstas, y cuya ruedecilla, se  
vincula a la pata del mueble, mediante un vástago cilín-  
drico metálico, que en la fase de moldeo de la pata queda  
parcialmente ocluido y sujeto y solidarizado a aquella,  
80 y cuya parte sobresaliente, atraviesa el orificio pasante  
del cuerpo cilíndrico permitiendo la colocación de una  
arandela de apriete, dentada, que no impide el libre giro  
de la ruedecilla respecto al vástago-eje metálico. Y

85 20.- "ESTRUCTURA SIMPLIFICADA PARA RUEDECILLAS DE  
MUEBLES DE JUGUETE".- De conformidad en un todo en lo  
esencial y fines industriales a lo descrito en la presente  
Memoria y gráficamente representado en el adjunto Plano.

Esta Memoria consta de CUATRO hojas, mecanografiadas  
en 87 líneas.

Valencia, a 26 de Septiembre de 1973

Por autorización del interesado.

*Juan López*

193085

D. JUAN CARRIÓ

MODELO DE UTILIDAD

HOJA UNICA

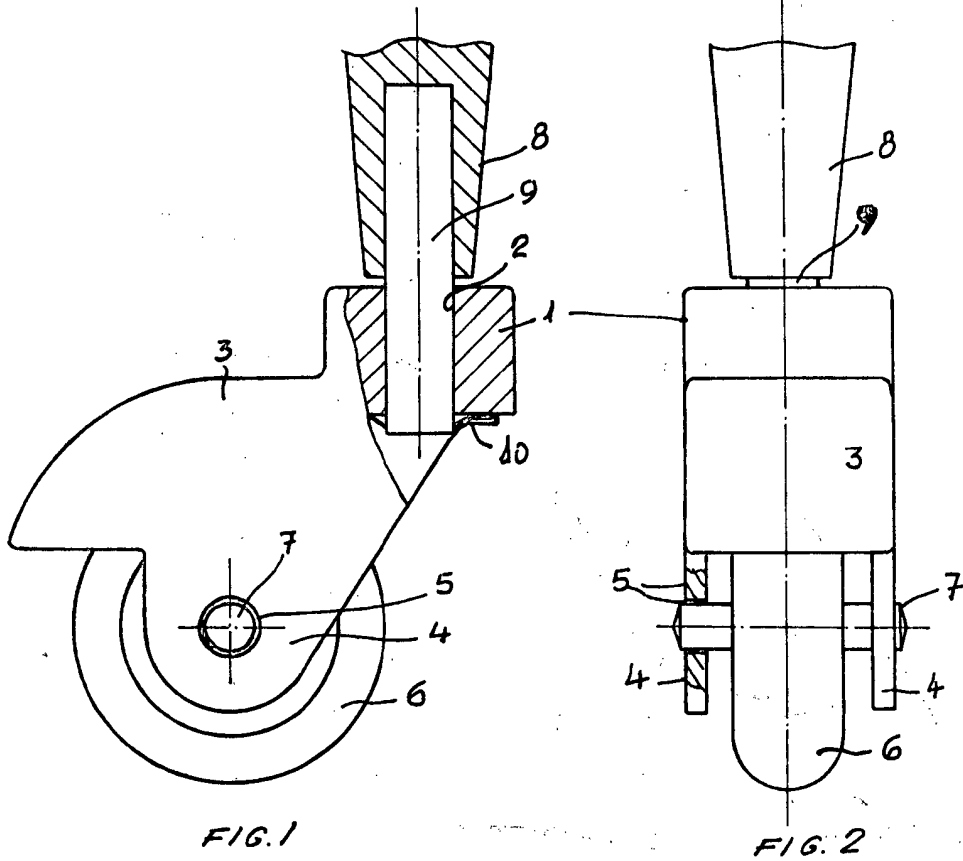
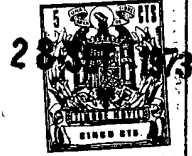

FIG. 1

FIG. 2

ESCALA VARIABLE

VALENCIA SEPTIEMBRE 1973

P. A.

*Juan Carrió*