

195671



P.- 47.224

7-1-74	EO46
--------	------

Clase 2026

MEMORIA DESCRIPTIVA

para solicitar MODELO DE UTILIDAD por VEINTE años

a nombre de TORSTEN BRIMBERG

de nacionalidad sueca

residente en Mellösa, Suecia

por: "UNA DISPOSICION DE REVESTIMIENTO EXTERIOR
PARA UN ACOPLAMIENTO DE BARRAS"

(Clase Internacional EO46)

1.2.74
MCM

195671

- 1 FEB.



5 El presente invento se refiere a dispositivos de acoplamiento consistentes de manera preferente en dos mitades de acoplamiento iguales entre sí, y que están previstos para una unión soltable de dos, tres o más barras, bajo ángulo predeterminados. Estos dispositivos de acoplamiento se emplean ventajosamente para el ensamblaje de estanterías, mostradores, mesas, armazones de letreros, andamiajes, etc.

10 Las mitades del acoplamiento, cada una de las cuales tienen entalladuras para recibir las barras que deben ser unidas entre sí, se mantienen unidas en su posición de acoplamiento por medio de dispositivos de apriete. En una forma de realización especialmente conveniente del dispositivo de acoplamiento, el dispositivo de apriete atraviesa las dos mitades del acoplamiento en forma de perno roscado. Para dar a las mitades del acoplamiento una superficie lo más lisa posible, es conveniente embutir la cabeza y eventualmente la tuerca del perno roscado de apriete. Como los dispositivos de acoplamiento del tipo en cuestión
15 hallan aplicación en gran escala, tal como se ha mencionado anteriormente, para el ensamblaje de mesas de trabajo y mostradores, así como de estanterías, en tiendas de comestibles y otros almacenes de productos comestibles y similares, es una necesidad higiénica que las superficies de los muebles del establecimiento sean lo más lisas posible, con
20
25

195671

- 1 FEB



objeto de que no pueda acumularse suciedad innecesariamente. En muchos aspectos es deseable también que las mitades del acoplamiento tengan un color determinado. Por razones económicas, en cambio, es poco conveniente, y también indeseable, tener en almacén dispositivos de acoplamiento para las mismas dimensiones de barras, en distintos colores.

El invento resuelve los problemas indicados aquí más arriba, de una manera técnicamente sencilla y ventajosa, y a continuación será explicado con relación al dibujo adjunto, en el que está representada una forma de realización, mostrando en el dibujo la figura 1 un dispositivo de acoplamiento 1, que une de manera soltable las barras 2, 3 y 4. Las mitades del acoplamiento son mantenidas unidas por un órgano de apriete 5 en forma de perno, cuya correspondiente tuerca no es visible. La figura 2 representa el objeto del invento, que consiste en un revestimiento de material sintético, hecho en forma de envoltura exterior elástica para cada mitad del acoplamiento y enchufable a presión sobre el dispositivo de acoplamiento apretado. Como material apropiado para el revestimiento del acoplamiento conforme al invento, pueden citarse: Polietileno, polipropileno, poli(cloruro de vinilo) y otros materiales sintéticos, que pueden fabricarse en distintas tonalidades de colores, y que tienen propiedades elásticas suficientemente buenas. Una mitad de co-

= 1 FEB.



195671

5 quilla puede verse desde el lado interior en una vista desde arriba en la figura 2, y en un alzado lateral en la figura 3. Organos similares a ganchos están dispuestos de modo que circundan al dispositivo de acoplamiento como dispositivo de salto, de modo que el revestimiento del acoplamiento se monta sobre el órgano de acoplamiento enchufándolo encima a presión, siendo por consiguiente fácilmente cambiable por un revestimiento de otro color. Los agujeros para pernos o tornillos, así como otras cavidades en el dispositivo de acoplamiento, quedan recubiertos por la envoltura, de modo que no se puede acumular suciedad excesiva.

10 La figura 4 muestra el aspecto del acoplamiento, una vez que el revestimiento del acoplamiento ha sido colocado en su sitio. Las barras unidas mediante el dispositivo de acoplamiento han sido designadas también en esta figura con 2, 3 y 4, y la envoltura conforme al invento, con 7 y 8.

15 Es evidente que las envolturas del acoplamiento conforme al presente invento no sólo pueden ser fabricadas de material sintético, si bien esto ha demostrado ser ventajoso en la mayoría de los casos, sino también de goma blanda, e incluso de metal. Debe entenderse que el invento se refiere del mismo modo también a envolturas exteriores para otra clase de acoplamientos de barras, que

195671



la mostrada en el dibujo, y asimismo que la envoltura puede ser fabricada en forma dividida o sin dividir.

Esta solicitud que corresponde a la presentada en Suecia el 22 de Junio de 1970 bajo el número 8569/70, se acoge a los beneficios del artículo 51 del vigente Estatuto sobre Propiedad Industrial.

5
10

REIVINDICACIONES

Los puntos que como característica de novedad se presentan para que sean objeto de esta solicitud de Modelo de Utilidad en España, por VEINTE años, son los que se recogen en las reivindicaciones siguientes:

1ª.- Una disposición de revestimiento exterior para un acoplamiento de barras destinado a unir de manera soltable varias barras bajo ángulos predeterminados, caracterizado porque el revestimiento consiste en una coquilla sin dividir o dividida, que se aplica desde fuera sobre el dispositivo de acoplamiento.

2ª.- Una disposición de revestimiento de acuerdo con la reivindicación 1ª, caracterizado porque cede elás-

195671

-1 FEB.



ticamente.

3ª.- Una disposición de revestimiento de acuerdo con la reivindicación 1ª, caracterizado porque está provisto de órganos apresadores apropiados para abrazar partes del dispositivo de acoplamiento.

5

4ª.- Una disposición de revestimiento de acuerdo con las reivindicaciones precedentes, caracterizado porque se aplica sobre el dispositivo de acoplamiento ajustándolo por salto elástico sobre éste.

10

5ª.- Una disposición de revestimiento exterior para un acoplamiento de barras.

Tal y como se ha descrito en la Memoria que antecede representado en los dibujos que se acompañan y con los fines que se han especificado.

15

Esta Memoria consta de seis hojas escritas a máquina por una sola cara.

Madrid, - 1 FEB. 1974
P.A.

[Handwritten signature]
ASTA de Ezequiel

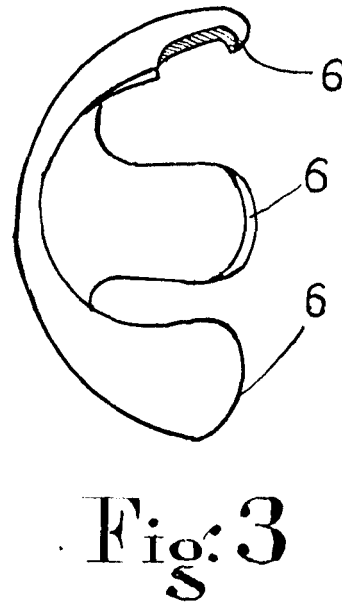
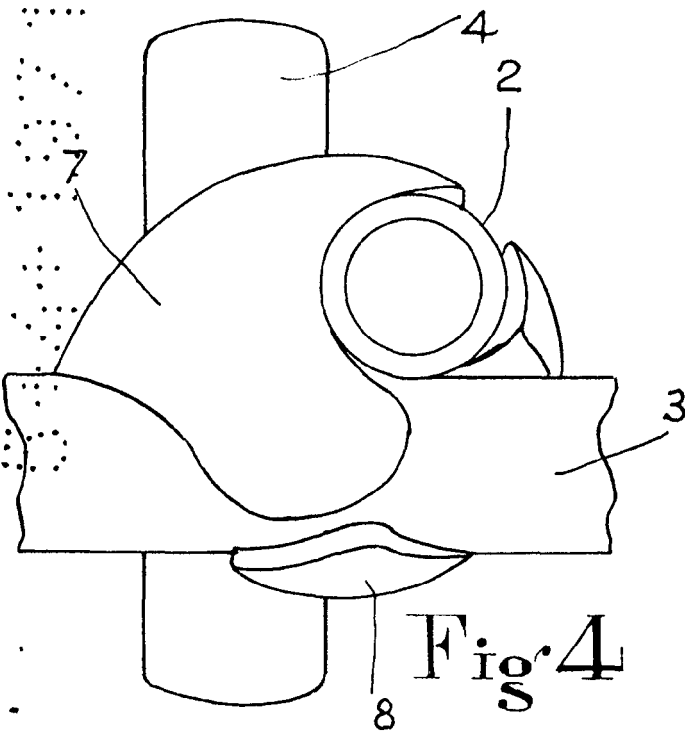
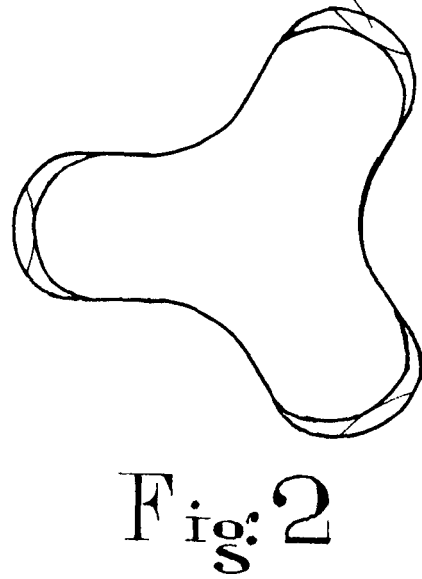
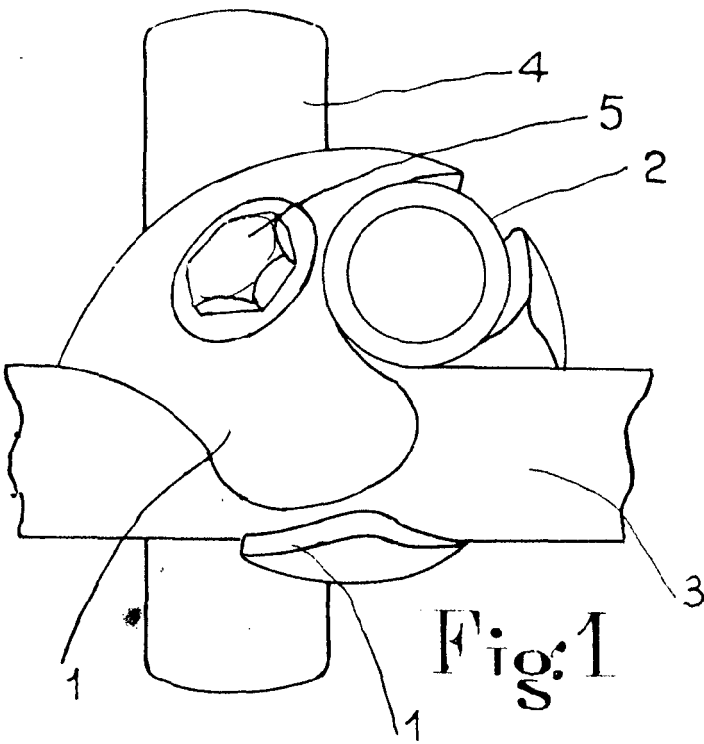

ESCALA VARIABLE

Alberto de Eizovitz
Por Poder