



IN. CA. <u>AG3H</u> <hr/> <hr/>
------------------------------------

**195634**

MEMORIA DESCRIPTIVA

=====

Correspondiente al registro de Modelo de Utilidad que, por veinte años, se solicita a favor de la firma "JOUETS EDUCATIFS UNIVERSELS, S.A.", de nacionalidad francesa, residente en DRANCY (Francia), calle Bon-Houdart, nºs 14 al 20, -

5.

p o r

"JUEGO EDUCATIVO PARA IMPRIMIR SOBRE TELA"

=====

El Modelo de Utilidad a que se refiere la presente Memoria, se destina a garantizar la explotación y la propiedad exclusivas, en todo el territorio nacional, de un juego educativo para imprimir sobre tela, destinado a la enseñanza a nivel de adolescente, a fin de familiarizar al muchacho en la técnica de la decoración manual de tejidos proporcionándole los medios para llevar a cabo algunas experiencias exentas de todo peligro.

10.

15.

El juego educativo que vamos a presentar está constituido por una bandeja de material laminar plástico en la

195634



- que se han configurado una pluralidad de alojamientos en los que se acomodan holgadamente los elementos, materiales, útiles y accesorios que permiten realizar un determinado número de ensayos de impresión de acuerdo con una técnica sencillísima, según la cual se prepara un dibujo que se adhiere a un soporte que se monta de manera deslizante sobre una empuñadura para componer el conjunto de un sello que se entinta en un colorante previamente preparado y que se aplica, de manera repetida o alternando con otros, sobre la superficie de la tela que así resulta impresa.
- 5.
- 10.

De esta manera se pueden imprimir originalísimos dibujos para corbatas o bien decorar otras prendas de vestir como, por ejemplo, camisetas hoy tan de moda entre nuestra juventud.

- 15.
- Para mejor comprensión del objeto y solamente a título de ejemplo, se adjunta una hoja de planos en la que se representa una vista en perspectiva de la bandeja que comprende el encasillado que aloja a los distintos elementos y materiales, sobre la que, en alineación, va situada la tapa que cierra el conjunto del envase.
- 20.

Refiriéndonos a la citada ilustración, podemos ver que la bandeja -A- está recubierta por una película de material transparente -B- que, al soldarse por sus bordes, procura una envolvente estancia que protege al contenido de los alvéolos del encasillado, todo lo cual queda cubierto por la tapa -C-.

25.

- Los citados alojamientos están convenientemente distribuidos sobre la superficie encimera de la bandeja -A- y sus dimensiones perimetrales y de profundidad son adecuadas para contener holgadamente el elemento, material, útil o accesorio correspondiente, el detalle de los cuales se ajusta
- 30.

195634



a la siguiente nomenclatura:

- 1 - Cubilete metálico.
- 2 - Cinta adhesiva de plástico.
- 3 - Tijeras.
5. 4 - Lanceta.
- 5 - Varilla de cristal (agitador).
- 6 - Dos pinceles.
- 7 - Una determinada cantidad de tela blanca.
- 8 - Cuatro soportes intercambiables.
10. 9 - Empuñadura.
- 10 - Cacillo de plástico.
- 11 - Par de guantes protectores.
- 12 - Gafas especiales.
- 13 - Medidor.
15. 14 - Placa de material esponjoso.
- 15 - Tres frascos de colorantes.
- 16 - Frasco de espesante.
- 17 - Frasco de reactivo.

20. Estos elementos se complementan con uno o más patrones y con un folleto de instrucciones (no expresador en el dibujo).

25. Los motivos decorativos a imprimir sobre la tela -7- se dibujan sobre la placa de material esponjoso -14- y luego se recortan y se pegan individualmente sobre un soporte -8- que se acopla en el mango o empuñadura -9- que facilita su manejo y permite que sean entintados y aplicados sobre la superficie de la tela. Los tintes se preparan previamente con los elementos que se incluyen y siguiendo las instrucciones del folleto, y en el caso de que así se prefiera,

30. son llevados directamente sobre la tela por medio de los pinceles -6-. Todo esto, además de un aprendizaje, propor-

195634



ciona un interesante entretenimiento.

Son variables las circunstancias de tamaño, forma y material particularmente referidas a cada uno de los elementos que integran el conjunto, en el que podrá ser variado todo aquello que no suponga una alteración de la esencialidad del objeto expuesto en la pasada descripción, la cual deberá ser considerada en su más amplio sentido y no como una limitación de posibilidades de realización.

5.

N O T A

10.

Descrito el objeto y utilidad de la invención, lo que se declara como no divulgado ni practicado en España, comprende las siguientes reivindicaciones:

15.

1ª.- Juego educativo para imprimir sobre tela, caracterizado por comprender una bandeja de material laminar plástico, cuya superficie encimera se ha embutido para configurar una pluralidad de alojamientos en los que se acomodan holgadamente una serie de elementos, materiales, útiles y accesorios que permiten realizar un determinado número de ensayos de impresión de acuerdo con una técnica sencilla, cuyo conjunto está recubierto por una película de material transparente que, al soldarse por sus bordes, procura una envolvente estanca que protege antes de su utilización a los citados elementos y útiles, todo lo cual queda finalmente cubierto con una tapa.

20.

25.

2ª.- Juego educativo para imprimir sobre tela, según la reivindicación 1ª, caracterizado por el hecho de que los elementos, materiales, útiles y accesorios que se alojan en los alvéolos de la bandeja consisten en un cubilete metálico, cinta adhesiva de plástico, tijeras, lanceta, varilla o agitador de cristal, dos pinceles, una determinada

30.

1956 34

27



5.

cantidad de tela blanca, cuatro soportes intercambiables, una empuñadura para los mismos, cacillo de plástico, par de guantes protectores, gafas especiales, medidor, placa de material esponjoso, tres frascos de colorantes, un frasco de espesante y otro de reactivo, todo lo cual está complementado con uno o más patrones y con un folleto de instrucciones.

3a.- JUEGO EDUCATIVO PARA IMPRIMIR SOBRE TELA.

10.

Según se describe y reivindica en la presente Memoria descriptiva que consta de cinco hojas foliadas y escritas por una sola cara y acompañada de una hoja de dibujos.

Madrid, a 27 de Septiembre de mil novecientos setenta y tres.

P.A.,



195634

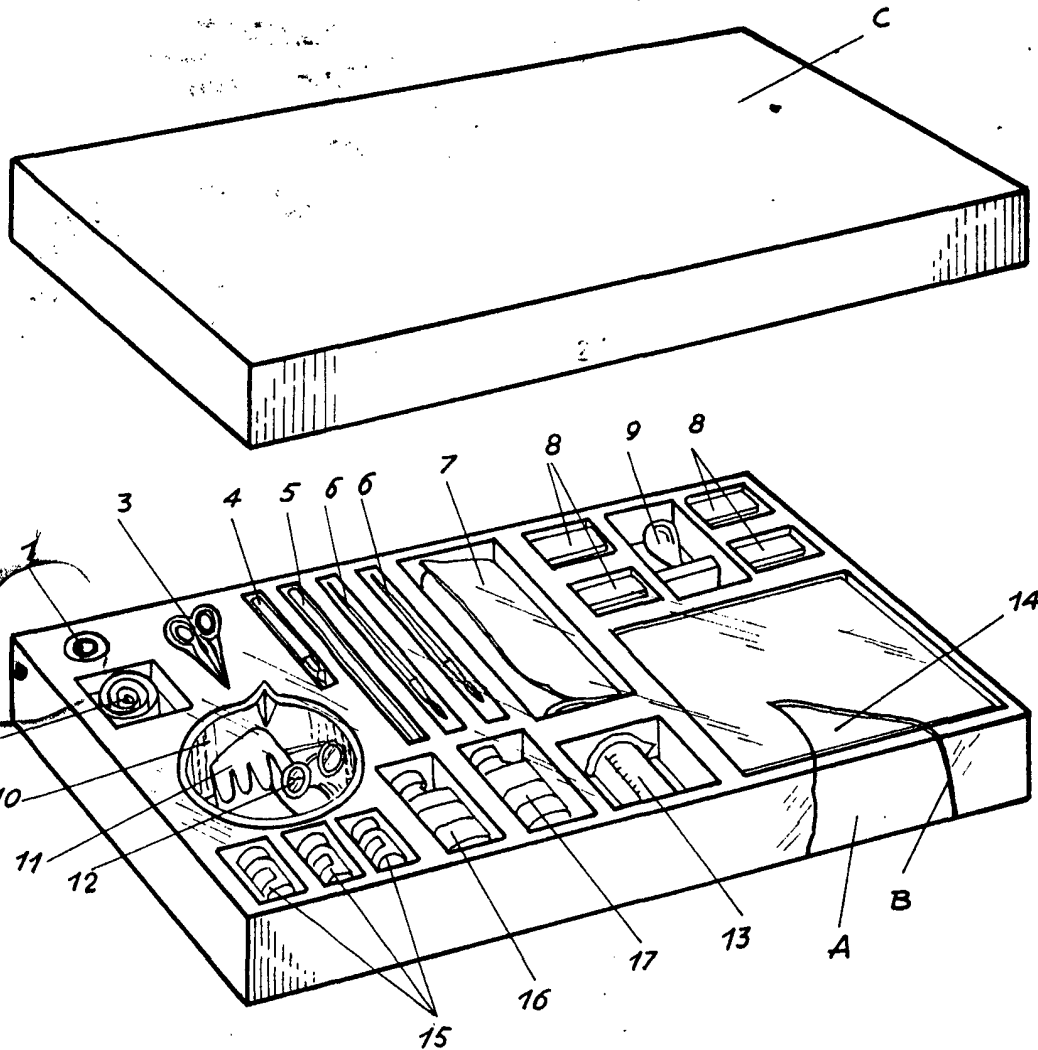

Madrid, a 27 Setiembre 1973

R.R.

*Handwritten signature*

Escala variable