

mc/

195482



195482

P A T E N T E D E I N V E N C I O N

=====

a favor de

ROLLADENFABRIK A. GRIESSER A.-G. - de nacionalidad suiza -
domiciliada en A A D O R F (Suiza),

por:

" Mecanismo para la maniobra de persianas de tablillas ".

-----:oOo:-----

M e m o r i a D e s c r i p t i v a

Es objeto del presente invento un mecanismo para la maniobra de las persianas de tablillas en las que las tablillas están suspendidas por medio de tirantes de balancines que oscilan sobre el árbol elevador, y un órgano trac-

10 NOV

195482



tor enganchado en la tablilla más baja sirve para subir y bajar la persiana y se arrolla en torno a un tambor del árbol elevador.

5 En las persianas conocidas de esta clase suele haber un mecanismo para maniobrar el órgano tractor a fin de subir y bajar la persiana y otro mecanismo independiente para cambiar la posición de las tablillas abriéndolas y cerrándolas.

10 El presente invento se propone reunir estos mecanismos de manera que se pueda subir y bajar la persiana y cambiar la posición de las tablillas por medio de un mando único.

15 Según el invento, con este fin se dispone una caja dentro de la cual hay un mecanismo de trinquete que coopera con el árbol elevador y con el balancín, de tal manera que durante parte de la rotación del citado árbol elevador, el mecanismo de trinquete puede actuar para hacer girar el balancín contra la acción de un resorte y cambiar de posición las tablillas.

20 Un ejemplo del objeto del invento se describe a continuación a base de los planos adjuntos, en los cuales indican:

25 La figura 1, una elevación lateral con sección longitudinal parcial de un extremo de la caja y del bastidor en que se hallan dispuestos los mandos de la persiana.

La figura 2, una vista por encima de la figura 1, con sección horizontal del bastidor.

30 La figura 3, una vista análoga a la de la figura 1, con sección longitudinal parcial, del otro extremo de la caja y del bastidor.

La figura 4, una vista por encima de la figura 3, también con sección longitudinal del bastidor.

10 NOV



195482

La figura 5, una sección por la línea V-V de la figura 1.

Las figuras 6, 7 y 8, sección análogas a la figura 5, pero con las piezas en distintas posiciones de trabajo; y

5

La figura 9, una sección por la línea IX-IX de la figura 1.

En las figuras 1 a 4, designa -1- una caja abierta hacia arriba, en la que se aloja un árbol elevador -2-. Según las figuras 1 y 2, un extremo cuadrado del árbol -2- encaja en una escotadura frontal correspondiente de un eje -3- que sostiene una polea -4- a la que vá fija una banda de tracción -5-. Unas chapas de apoyo -8-, -9- montadas en la pieza -6- de un bastidor bipartido -6-, -7- (fig. 2) sirven para sustentar el eje -3- de la polea, y, en consecuencia, el árbol elevador -2-. La parte -6- del bastidor, según se expone en el ejemplo de las figuras 1 a 4, puede llevar insertas unos listones desmontables -6a-. El mecanismo comprende un manguito giratorio -10- inserto en soportes -11- y provisto en ambos extremos de brazos -12- firmamente asegurados. Cada brazo -12- vá unido, mediante dos espigas -13- simétricas respecto al eje del árbol, a otro brazo -14-, que también gira con relación al árbol -2-. De las clavijas -13- penden respectivamente dos cadenas -15- y -16-, a cuyos extremos inferiores se aseguran los tirantes -17- y -18- de las tablillas -19-. Las cadenas pasan por unas ranuras transversales -20- del fondo de la caja -1-. Dos resortes espirales -21- y -22- arrollados al árbol -2- o al manguito -10-, se apoyan por un extremo en los soportes -11a- y -11- de la caja -1-, y por el otro extremo accionan el brazo -14- o -12-, para ejercer

10

15

20

25

30

10 NOV

195482



un esfuerzo constante de rotación sobre los balancines -12-, -13-, -14- de los tirantes de las tablillas, unidos rígidamente por el manguito -10-, y retenerlos contra un tope fijo -23-.

5

Entre los dos brazos -12- y -14- de cada balancín se dispone en el árbol -2- un cilindro o tambor elevador -24-, y por medio de un tornillo de ajuste -25- se asegura al árbol -2-. El cilindro -24- presenta una garganta -26-, en cuyo fondo se sujeta el extremo de una cinta de acero -27- que puede arrollarse alrededor del tambor -24-. La cinta -27- se conduce hacia abajo entre dos poleas de guía no dibujadas, situadas en una abertura del fondo de la caja, y pasa por una ranura de cada tablilla -19-, enganchándose en forma conocida, que no se detalle aquí, en la tablilla más inferior.

10

15

Como se desprende de las figs. 3 y 4, el extremo correspondiente del árbol -2- lleva en parte de su longitud una rosca -28-, y descansa giratorio en un soporte o collarín -29- de la caja -1-. Con la rosca -28- coopera una tuerca -30-, que una varilla de guía -31- impide girar. Además, un tope -32- limita la carrera de la tuerca -30-, que al girar el árbol -2- se desliza a lo largo del eje, sirviendo así de tope a la rotación del árbol -2-. El respectivo extremo de la caja se encaja por su parte en el bastidor bipartido -6-, -7-.

20

25

Cuando la persiana está echada o baja, la cinta de tracción -5- se halla enrollada en la polea -4-, según la figura 9, y su extremo libre se conduce en torno a un rodillo de goma -35- fuera de la parte -6- del bastidor, para sujetarse a la parte inferior de la ventana del modo ya conocido por medio de un sujetador de fricción. La

30



persiana puede echarse aflojando este sujetador, es decir, dejando libre la cinta -5-, para que la persiana baje por su propio peso, con lo que la cinta, según queda dicho, se arrolla alrededor de la polea.

5

Para poder variar la posición de las tablillas -19- cuando la persiana no está echada ni alzada por completo, se dispone en la caja -1- un trinquete que coopera con el árbol elevador y un balancín, y que se describe más detenidamente a continuación.

10

Según las figuras 1 y 2, en el brazo -14- del correspondiente balancín se asegura un disco de unión -36-, a la que se aplican dos discos anulares -38- y -39- unidos entre sí por espigas -37-. En los discos anulares vá montado en forma giratoria sobre un perno -40- un trinquete o gatillo -41-. Además, el árbol -2- lleva entre los dos discos anulares -38- y -39- un disco de levas -42-, provisto de dos depresiones -43- y dos muescas -44- diametralmente opuestas y separadas por sendos salientes -45- (figs. 5 a 8). El extremo -46- del trinquete -41- coopera con el disco de levas -42-; el perno -40- que sostiene el trinquete -41- está fijo con relación a los brazos -12- y -14- del balancín en un punto de los discos anulares -38- y -39- apropiado para quedar por encima del árbol -2- cuando el balancín -12-, -13-, -14- se encuentra en posición normal inactiva, bajo la presión de los resortes -21- y -22-, según muestran las figuras 5 y 6. El extremo -46- del trinquete a un lado del perno -40- pesa más que el extremo -47- al otro lado, de manera que en la posición del trinquete -41- representada en las figuras 5 y 6 su extremo -46-, por efecto de su propio peso, descansa sobre la periferia del disco de levas -42-. Debe observarse que este disco puede

15

20

25

30

10NDV



195482

5 tener solo una depresión -43- y una muesca -44-, o más de dos respectivamente, y que el número adecuado de unas y otras se rige ante todo por las dimensiones del disco de levas. Por otra parte, en la caja -1- se dispone un tope de disparo -48-, cuya superficie de guía -49- ha de cooperar con el extremo -47- del trinquete.

10 El funcionamiento del mecanismo de trinquete descrito es, por lo demás, como sigue: Suponiendo que la persiana se encuentre completamente alzada, y se eche soltando la cinta de tracción -5-, esto origina una rotación del árbol elevador -2- en sentido contrario al de marcha del reloj (figs. 5 a 8), con lo que la cinta de acero -27- se desarrolla de la polea -24-. Entonces, el extremo -46- del trinquete se desliza primero por la muesca -44- (fig. 15 5), luego por el saliente -45-, y finalmente pasa por la depresión -43- a una parte cilíndrica de la periferia del disco giratorio de levas -42-, sin que el trinquete -41- haya girado entretanto. En consecuencia, la persiana puede bajarse hasta el límite sin que las tablillas -19- cambien de posición. Las tablillas conservan durante el descenso la posición de cierre hacia fuera (figs. 5 y 6), en la que las mantiene normalmente el balancín -12-, -13-, -14- 20 por la acción del resorte.

25 Si, por el contrario, quiere alzarse la persiana, el árbol -2- se hace girar en sentido de marcha del reloj, desenrollando la cinta -5- de la polea -4- (figs. 5 a 8). Si el árbol -2- gira de prisa, es decir, si la persiana se levanta rápidamente, el extremo -46- del trinquete salva las correspondientes muescas -44- y pasa del saliente -45- otra vez al sucesivo trecho cilíndrico periférico del disco de levas. Así puede alzarse la persiana 30



5

hasta el límite superior sin que cambien de posición las tablillas, pues a cada rotación rápida del árbol -2- o del disco de levas -42- en sentido de marcha del reloj salta el extremo -46- del trinquete por encima de las muescas -44- sin caer en ellas.

10

Pero cuando se hacen girar el árbol -2- y el disco de levas -42- lentamente en sentido de marcha del reloj (figs 5 a 8), el extremo -46- del trinquete (fig. 5), después de pasar el saliente -45-, se engancha en la correspondiente muesca -44- del disco de levas -42-, como se aprecia en la figura 6. El disco giratorio de levas -42- transmite entonces los movimientos de rotación al trinquete -41-,

15

y como éste se halla sujeto al balancín -12-, -13-, -14- por medio de los discos anulares -38-, -39- y el disco de unión -36-, se comunica al balancín igualmente un movimiento giratorio en sentido de avance del reloj, o sea en oposición al resorte -22-. En la posición de la figura 7, los brazos -12-, -14- del balancín han girado hasta quedar horizontales, ladeando las tablillas -19- a su posición abierta.

20

La persiana puede dejarse así, pues la cinta de tracción -5- prendida en el sujetador de fricción impide que el balancín oscile hacia atrás y que el árbol -2- gire en sentido contrario al del reloj. Pero sí, por el contrario, el árbol -2- se sigue haciendo girar por medio de la cinta -5-, hasta la posición de la figura 8, el disco de levas -42- ha hecho girar el trinquete -41- hasta el punto en que las tablillas -19- alcanzan la posición de cierre hacia dentro.

25

La persiana puede quedar también en esta posición. Ahora, si el árbol -2- sigue girando más conforme al reloj, el extremo posterior -47- del trinquete -41- entra en contacto con la superficie de guía -49- del tope de disparo -48-; esta superficie oblicua empuja el extremo posterior -47- del

30

195482

10M



5
10
15

trinquete en sentido radial hacia dentro, haciéndolo oscilar sobre su pivote -40-, y el extremo anterior -46- del trinquete se suelta de la muesca -44- del disco de levas -42-. Por la acción del resorte -21- o -22- (figs, 1 a 4) vuelve el balancín -12-, -13-, -14- ya libre, con el trinquete -41-, a la posición de la figura 5, con lo que las tablillas -19- vuelven a quedar cerradas hacia fuera. De lo expuesto se deduce que el cambio de posición de las tablillas solo puede efectuarse al alzar la persiana, aunque en cualquier posición entre las de elevación y descenso completos. En consecuencia, la persiana descrita se echa por obra de su propio peso, soltando la cinta de tracción -5-, y se alza desenrollando rápidamente la cinta -5-, mientras que si ésta se desenrolla despacio cambian de posición las tablillas.

20
25
30

Como se aprecia también en los dibujos, en el ejemplo descrito se trata de una persiana armada entre las vidrieras a y b de una ventana de doubles cristales, y su árbol elevador -2- descansa por su extremo cuadrado -50- en el hueco axil cuadrado del eje de polea -3- que constituye la prolongación del árbol, y está acoplado transitoriamente al mencionado eje. Tanto los órganos de mando, como las respectivas tablillas, pueden montarse, pues, independientemente del marco fijo c de la ventana (figs. 1 a 4), dentro de la caja -1- o en el bastidor bipartido -6-, -7-, y el conjunto se puede encajar en el marco fijo c de la ventana después de colocar las vidrieras a, b. Por tanto, asimismo es posible montar la persiana en ventanas de corredera. El extremo cuadrado -51- del eje elevador -3-, sirve para impulsar el árbol -2- a fin de ajustar los órganos de mando al montar la persiana, antes de encajar el

19548210 NOV



bastidor -6-, -7- en el marco fijo c de la ventana.

El cambio de posición de las tablillas se logra en la persiana descrita con solo maniobrar la transmisión para bajar y subir la persiana, en el caso presente por medio de la cinta de tracción -5-, y no se necesita mando suplementario, por ejemplo, la cuerda utilizada hasta ahora para abrir o cerrar las tablillas.

-----: N O T A :-----

Se reivindica como objeto de esta patente:

1.- Mecanismo para la maniobra de persianas de tablillas, en las cuales las tablillas están suspendidas por medio de tirantes de unos balancines montados giratorios sobre el árbol elevador de la persiana, en combinación con un órgano tractor sujeto a la tablilla más baja que sirve para subir y bajar la persiana y se arrolla en torno a un tambor del árbol elevador, caracterizado por una caja (1) que encierra un mecanismo de trinquete combinado con el árbol elevador (2) y con el balancín (12, 13, 14) de tal manera que durante parte de la rotación del árbol elevador, el mecanismo de trinquete puede entrar en acción para hacer girar el balancín venciendo la acción de un resorte y alterar así la posición de las tablillas.

2.- Mecanismo según la reivindicación 1, caracterizado porque el mecanismo de trinquete tiene un disco de levas (42) firmemente unido al árbol elevador, y un trinquete (41) montado en el balancín, que coopera con el disco.

3.- Mecanismo según las reivindicaciones 1 y 2, caracterizado porque el disco de levas está hecho de modo que el trinquete solo se engancha con el disco de levas cuan-



do éste y el árbol elevador giran despacio.

5 4.- Mecanismo según las reivindicaciones 1 a 3, caracterizado porque el disco de levas tiene por lo menos una muesca y una depresión, separadas por un saliente, y el trinquete queda acoplado para girar con el árbol elevador al engancharse uno de sus extremos en la muesca.

10 5.- Mecanismo según las reivindicaciones 1 a 4, caracterizado porque el trinquete montado en el balancín coopera con una superficie de disparo (49), para liberarse del enganche con el disco de levas, al final del cambio de posición de las tablillas.

15 6.- Mecanismo según la reivindicación 1, caracterizado porque la caja descansa en un bastidor bipartido (6, 7) que sirve para sostener por lo menos un vidrio de ventana (b), y un extremo del árbol elevador está acoplado de quita y pon, con una prolongación del árbol que descansa en el bastidor.

20 7.- Mecanismo según las reivindicaciones 1 y 6, caracterizado porque la mencionada prolongación del árbol elevador, puede girar sobre una de las partes del bastidor y lleva una polea en la que se sujeta una cinta enrollable, mediante cuyo manejo puede hacerse girar el árbol elevador para subir y bajar la persiana y también para variar la posición de las tablillas.

25 8.- Mecanismo según la reivindicación 1, caracterizada por construirse el mecanismo de trinquete de modo que al subir la persiana pueda cambiar la posición de las tablillas.

30 9.- Mecanismo para la maniobra de persianas de tablillas.

10 NOV



19 5 4 8 2

Esta memoria consta de once páginas, escritas
por una sola cara.

BARCELONA, 10 NOV. 1950

P.A.

JOSE M. EOLIBAR
P. P.

A large, stylized handwritten signature in black ink, consisting of several overlapping loops and strokes.

1954821 NOV

Rolladenfabrik A. Griesser A.C. - 2 Bojlas, Noja No. 1.

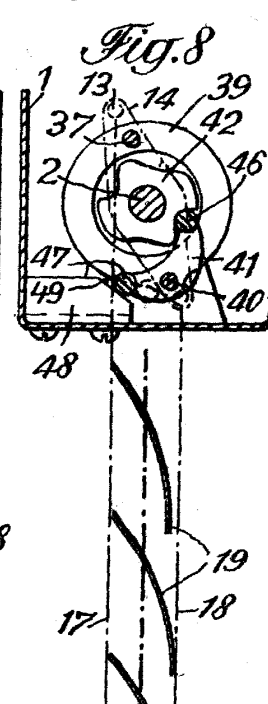
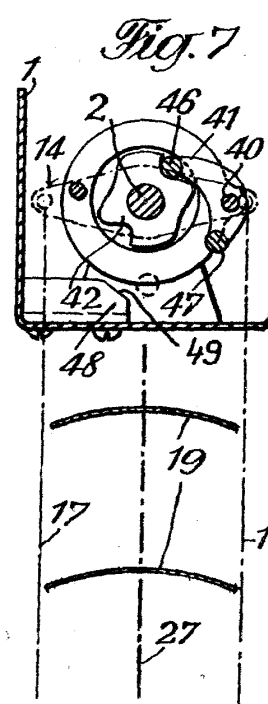
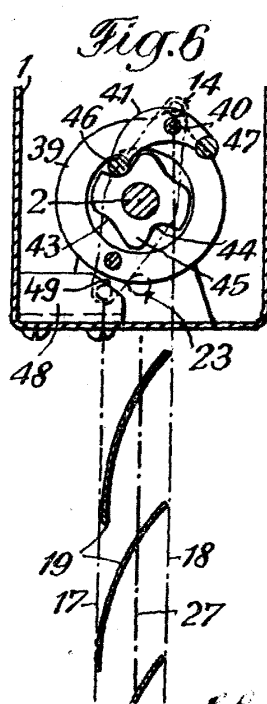
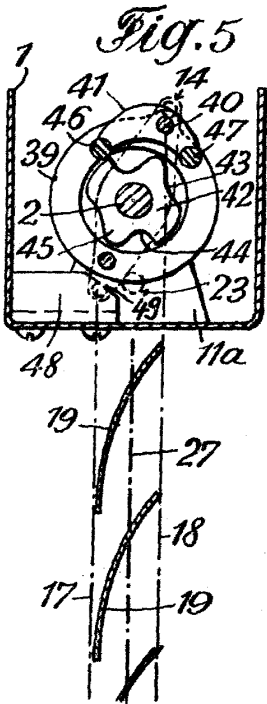
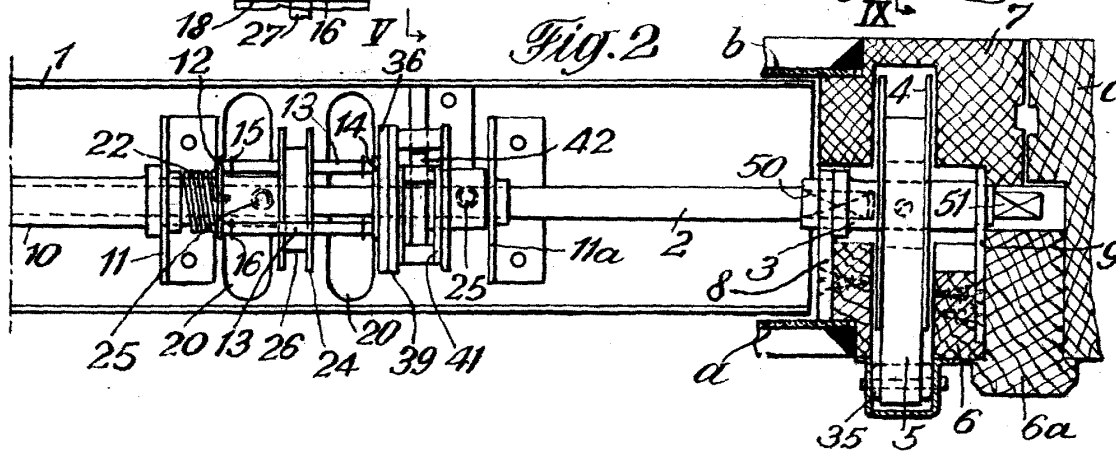
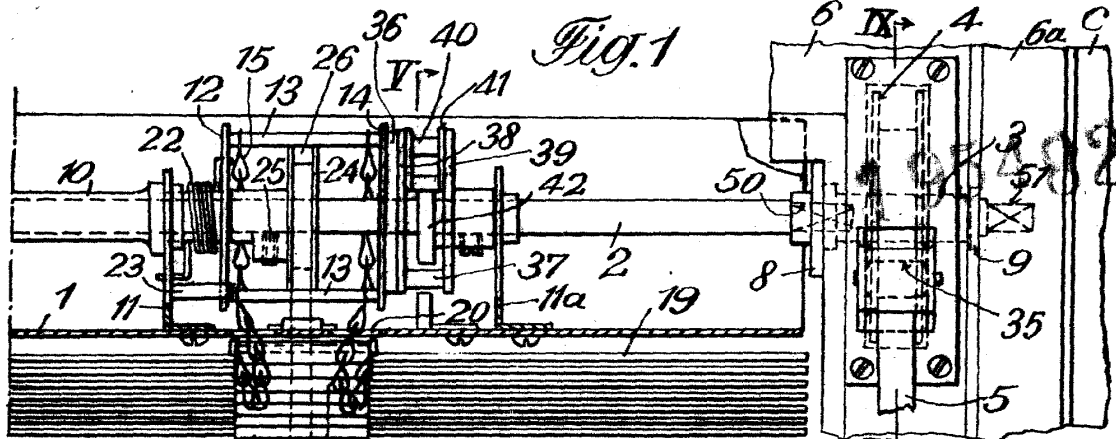

JOSE M. BOLIBAN
P. P.

195482

10 NOV



Rolladenfabrik A. Griesser A.-G. 2 Hojes, Hoja No. 2

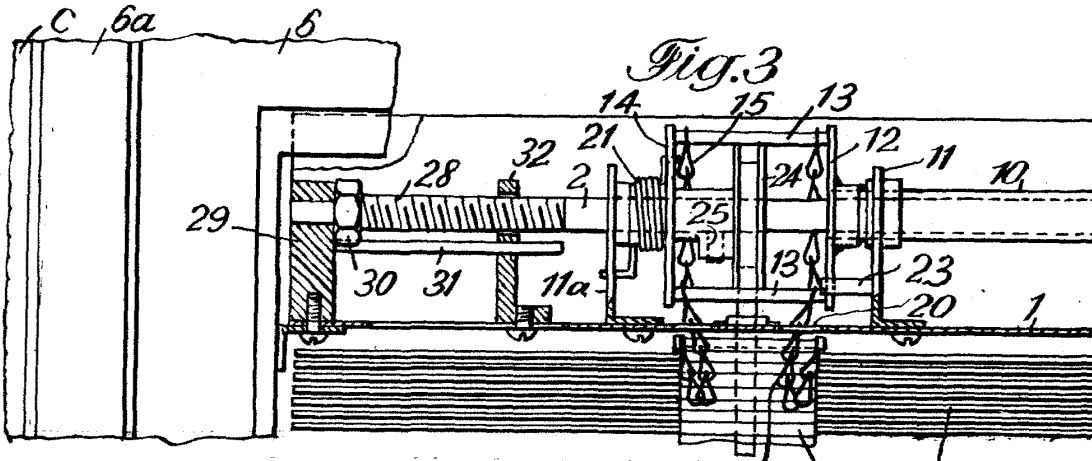

Fig. 3

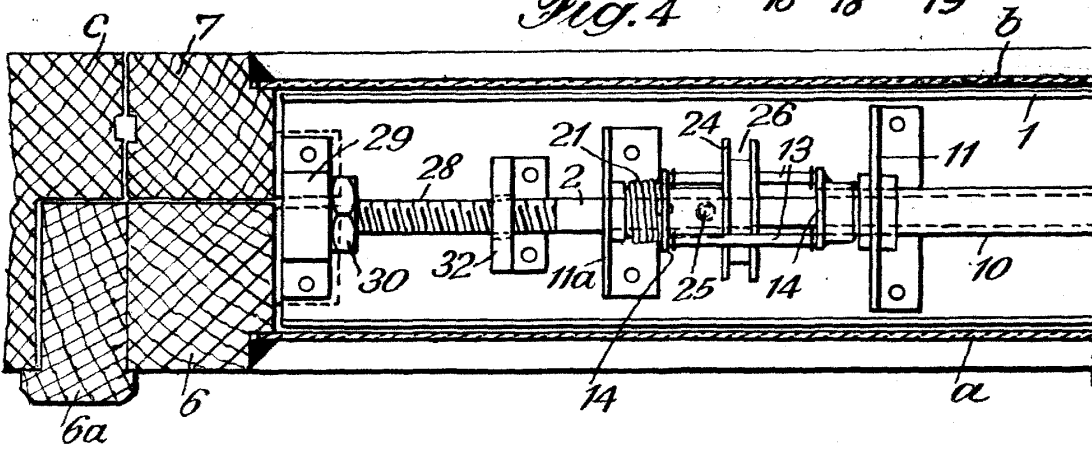

Fig. 4

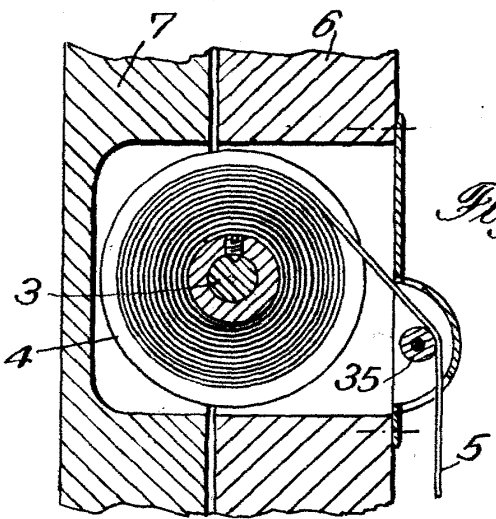

Fig. 9

JOSÉ M. BOLLIGER

