

195405



R. Deeg - 3

B41F

MEMORIA DESCRIPTIVA PARA SOLICITAR MODELO DE UTILIDAD EN
ESPAÑA POR: "MECANISMO DE IMPRESION CON LEVAS DE TIPOS"
A NOMBRE DE STANDARD ELECTRICA, S.A. CON DOMICILIO EN
MADRID, CALLE DE RAMIREZ DE PRADO Nº 5.

El presente modelo se refiere a un mecanismo de impresión con levas de tipos para teleimpresores y máquinas similares con levas de tipos que pueden ponerse o quitarse individualmente que giran sobre un eje común apla-

5 nado en cada lado y que están montadas en el eje y se pueden desmontar del mismo a través de una ranura guía que lleva al taladro de montaje.

Una disposición de levas de tipos del tipo anterior ha sido ya propuesto por la Aplicación de Patente

10 Alemana P 17 61 223.6 (Caso B. Müller 1).

Este diseño convencional requiere una cierta especialización y práctica cuando se montan o se desmontan las levas de tipos porque para un guiado suficiente de las levas de tipos en el eje plano, la guía de ranura es sola-



15 mente un poco más ancha que la superficie plana que la se-
para del eje,

Esto tiene un efecto particularmente desventajoso
si tienen que montarse un número grande de levas, y el mon-
taje debe hacerse automáticamente por motivos de racionaliza-
20 zación.

En el mecanismo de impresión de levas de tipos como
el del invento, este inconveniente se evita curvando la ra-
nura de guía y abriéndola hacia el exterior en forma embudo,
y el eje, en vez de tener la superficie exterior plana,
25 tiene una concavidad que se extiende longitudinalmente.

En un mecanismo de impresión así diseñado, las le-
vas de tipos pueden montarse de una forma más sencilla y
también automáticamente de lo que resulta una mejora consi-
derable en los costes de fabricación.

30 A continuación se explicará el invento con más de-
talle con relación a una realización del mismo y junto con
los dibujos que se acompañan en los que:

La figura 1 es una vista esquemática en sección de
un mecanismo de impresión de levas de tipos de acuerdo con
35 el invento, y

Las figuras 2a a 2d representan varias fases del
montaje y desmontaje de una leva de tipos del mecanismo de
impresión de la figura 1.

El mecanismo de impresión en el que está basada la
40 realización se refiere a una clase consistente en un conjun-
to en forma de anillo que tiene dispuestas radialmente las
levas de tipos, y este conjunto gira continuamente debajo



de la placa alrededor del eje de rotación vertical.

45 Como puede verse en la representación esquemática de la figura 1, las levas de tipos 1 son guiadas en dirección lateral por ranuras de guía de un disco tipo carrusel 2. Un eje de cojinete anular 3 común a todas las levas de tipos 1 está conectado permanentemente, en una forma no representada, al disco 2.

50 El eje anular 3, hecho originalmente de un material redondo tiene, en su interior y todo alrededor, una superficie vertical 3a mientras que la parte exterior opuesta tiene una concavidad que se extiende longitudinalmente 3b.

Pivotando en este eje 3 están las levas de tipos 1 cuyos taladros de montaje corresponden con el diámetro del eje anular. Oblicuamente con el eje longitudinal de los tipos una guía en forma de ranura 1b está junto a este taladro 1a. En el punto de transición al taladro 1a, esta guía 1b tiene una anchura que corresponde a la anchura de la cabeza del eje anular 3 entre la superficie 3a y la concavidad 3b. Describiendo un arco estrecho en una dirección opuesta a la extensión longitudinal de la leva de tipos, la guía de ranura 1b se abre en una forma de embudo hasta una anchura que permite que la leva de tipos se coloque como se ha representado en la figura 2a. La extensión en forma de horquilla 1c que resulta de la guía de ranura en forma de embudo 1b sirve también como una guía mejor, esto es mayor, de la leva de tipos respectiva 1 en la ranura de montaje del disco 2.

70 Como se ha representado en la figura 2a, la exten-

BAD ORIGINAL

14 10 78

105



4.

75 sión en forma de horquilla 1c permite que se monte una leva de tipos 1 en el eje 3 sin dificultad. Entonces, la leva de tipos introducida en la dirección de la flecha A en la ranura de montaje del disco 2 hasta la posición de impresión representada se desplaza en la dirección de la flecha B. Así, la leva de tipos se mueve hasta la concavidad ligeramente exterior 3b del eje 3 a través de su saliente 1d del borde interior de la ranura de guía. La concavidad 3b y la convexidad del saliente 1d están adaptados, de forma

80 que la leva de tipos 1, que se desliza en la concavidad 3b como en un punto de apoyo, gira alrededor del eje 3. Esto ocurre en la posición representada en la figura 2c en la que la leva de tipos 1 está en el eje 3. Esta posición solamente puede conseguirse si, por ejemplo se ha quitado la

85 pieza 4. Esto quiere decir que es imposible que se desmontan automáticamente las levas de tipos en condición de funcionamiento del mecanismo de impresión porque, como puede verse en la figura 1, está asegurada una conexión segura no positiva al eje 3 en la posición de impresión de una leva de

90 tipos. Desde la posición extrema representada en la figura 2c, la leva de tipos se desplaza entonces en la dirección de la flecha C a la posición de reposo representada en la figura 2d, en la que queda, sujeta positivamente en el eje anular 3, con su extremo libre en el reborde del disco 2a que

95 sirve de soporte. Desde esta posición la leva de tipos seleccionada respectivamente 1 para impresión se hace que dé en la pieza 4 al ejercerse una acción por ejemplo en su extensión de actuación 1c (figura 1).



BAD ORIGINAL

100 El desmontaje de una leva de tipos individual 1,
solamente precisa las operaciones descritas con referencia
a las figuras 2a a 2d en la dirección inversa con un movi-
miento correspondientemente opuesto de C a A.

Este invento corresponde a una solicitud de patente
formulada en Alemania el 24 de Abril 1970 señalada con el
105 número G 70 15 406.2 y se acoge por lo tanto a los benefi-
cios que otorgan los convenios internacionales vigentes.

- - - - - N O T A - - - - -

Los puntos de invención propia y nueva que se pre-
sentan para que sean objeto de este modelo de utilidad por
veinte años, son los siguientes:

110 1.- Un mecanismo de impresión con levas de tipos para
teleimpresores y máquinas semejantes con levas de tipos que
pueden montarse y desmontarse individualmente que giran sobre
un eje común aplanado a cada lado y montadas en dicho eje y
que se desmontan de él a través de una ranura de guía de an-
115 chura correspondiente que lleva al taladro de montaje, carac-
terizado porque dicha ranura guía (1b) está curvada y se
abre hacia el exterior en forma de embudo y porque dicho eje
(3) en vez de la superficie exterior plana, tiene una conve-
xidad que se extiende longitudinalmente (3b).

120 2.- Un mecanismo de impresión como el del punto 1
caracterizado porque dicha ranura de guía se une a dicho
taladro de montaje (1a) oblicuamente al eje longitudinal de
la leva de tipos y se abre en una dirección opuesta a la
extensión longitudinal de la leva de tipos.

125 3.- Un mecanismo de impresión como el de los puntos

BAD ORIGINAL



6.

1 y 2 caracterizado porque en la parte saliente de dicho ta-
ladro de montaje (1a), el reborde interior de dicha ranura
de guía (1b) forma un saliente curvado hacia fuera (1d), y
porque dicha convexidad (3b) de dicho eje de montaje (3) y
la parte curvada de dicho saliente (1d) están adaptados.

4.- Un mecanismo de impresión con levas de tipos.

Tal y como se describe en la memoria que antecede,
representado en los dibujos que se acompañan y a los fines
especificados.

Esta memoria consta de SEIS hojas escritas por un
sola cara.

MADRID,



M. G. SANTAMARIA
VICE-SECRETARIO GENERAL



24 ABR 1971

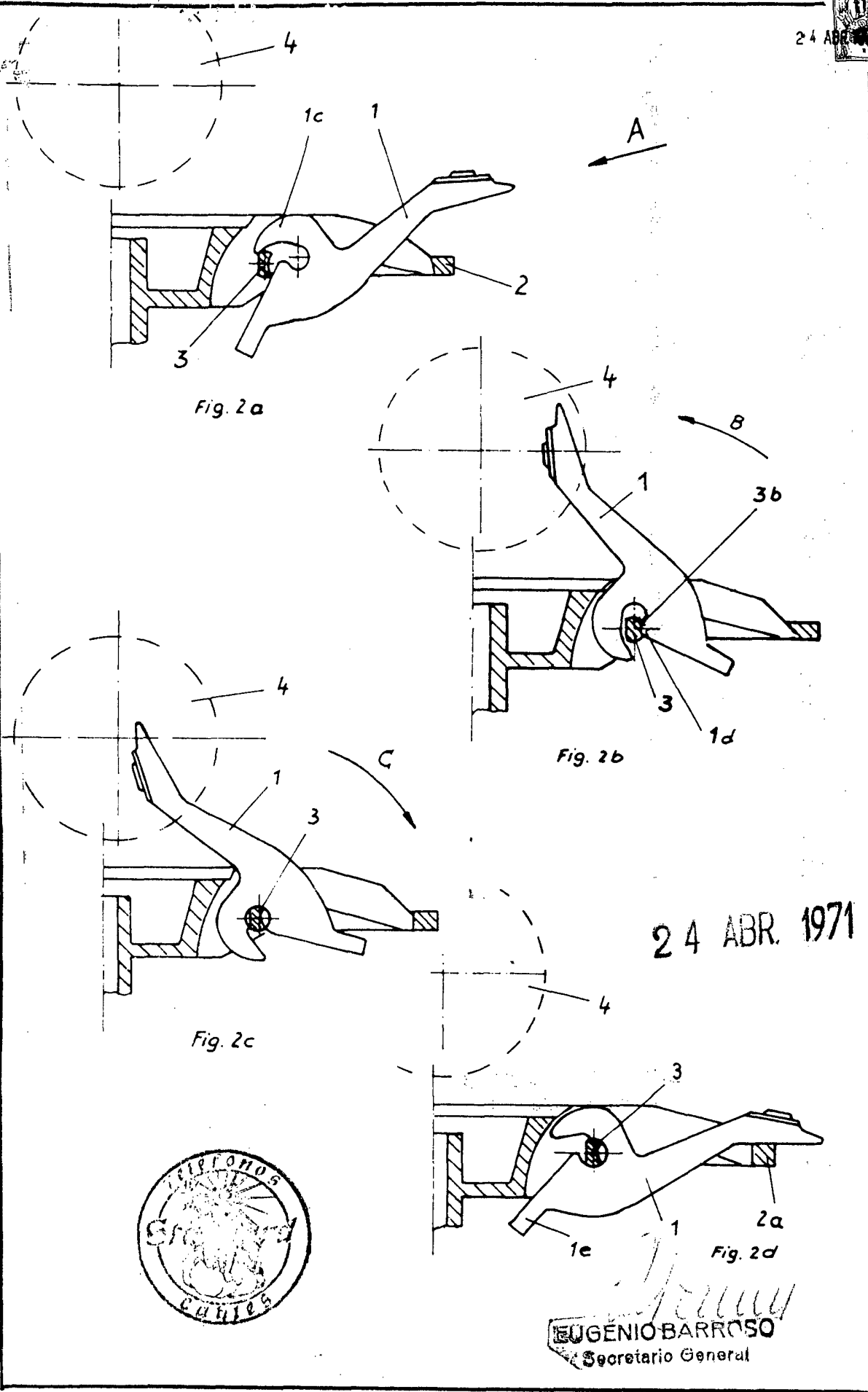

Fig. 2a

Fig. 2b

Fig. 2c

Fig. 2d

24 ABR. 1971



EUGENIO BARROSO
Secretario General

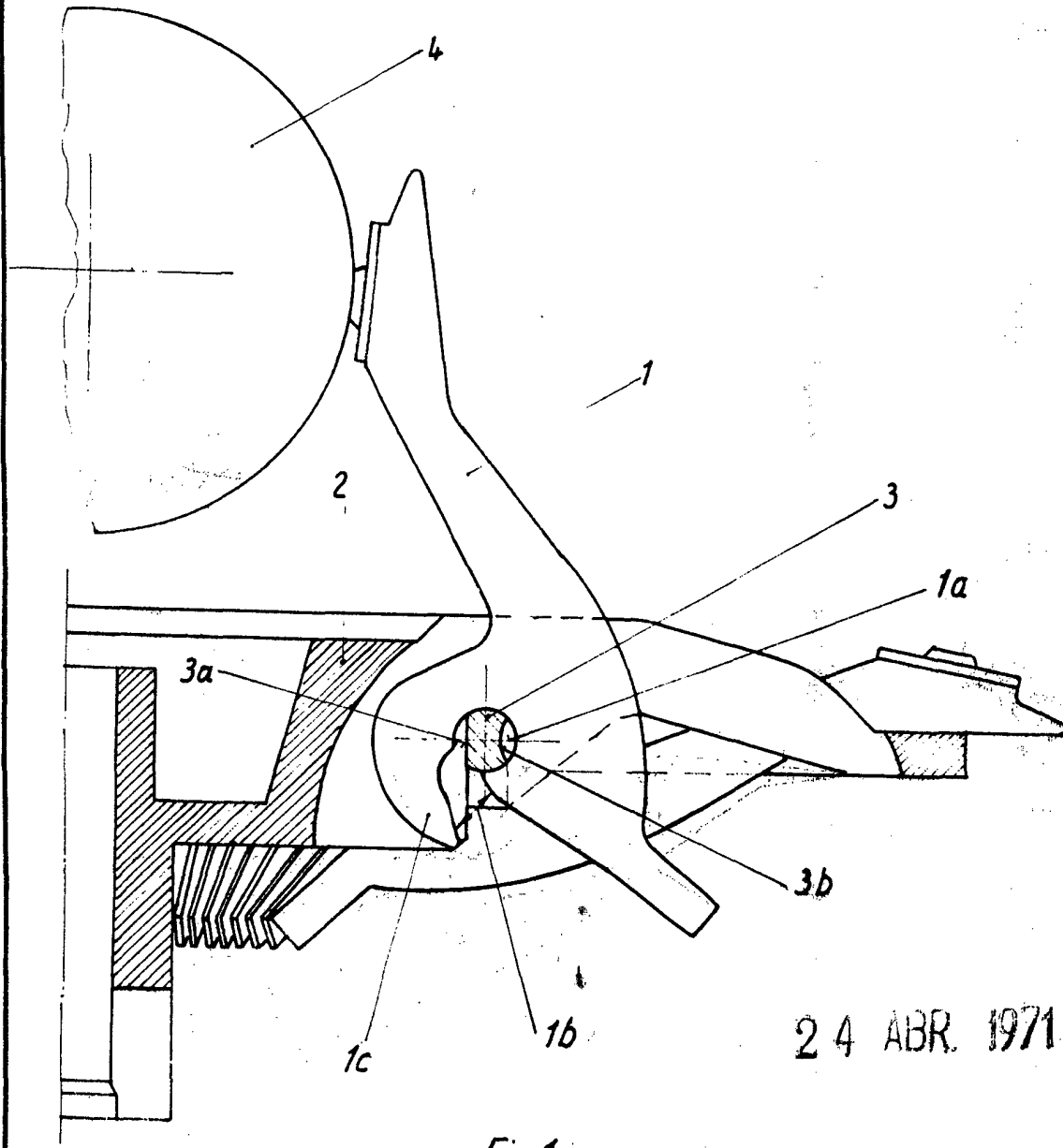

24 ABR. 1971

Fig. 1



Eugenio Barroso
EUGENIO BARROSO
Secretario General