

195397

17



A47B

M O D E L O  
D E  
U T I L I D A D

a favor de Don Imo RONCONI, de nacionalidad italiano,  
residente en Barcelona, Calle Mallorca, 193, por "AR-  
MARIO".

--

MEMORIA DESCRIPTIVA

La presente invención se refiere a un armario dotado de un montaje especial de puerta, que permite abrirla, indistintamente por uno u otro lado.

5. La instalación de un armario en una habitación de reducidas dimensiones, como suelen ser las de los pisos modernos, presenta un problema y es el de la apertura de la puerta, pues según los obstáculos que se encuentren en las proximidades del armario, la puerta solamente puede abrirse en un sentido, obligando a montajes especiales.
- 10.



10:10:75



103397

abertura.

En el lado opuesto del marco está articulada mediante bisagras -4-, una puerta -5- cuyas dimensiones corresponden a su vez a las del marco.

5. Completan el armario unos tiradores -6- y -7- situados a uno y otro lado de la puerta -5-.

El funcionamiento de esta puerta se comprende fácilmente. Si se desea abrir el armario por la derecha basta con tirar de -7- para que oscile el marco -2- alrededor de -3-, conjuntamente con la puerta -5- (figuras 1 y 4). En el caso de que desee abrirse la puerta por el lado opuesto, debe tirarse de la empuñadura -6-, con lo que el marco -2- permanece unido a la abertura del armario y solamente oscila la puerta -5- alrededor de -4- (figuras 2 y 5).

15. Pueden completar el armario dispositivos de cierre apropiados.

20. Serán independientes del objeto de la invención los materiales empleados en la construcción de las distintas piezas que componen el armario, formas y dimensiones de las mismas y cuantos detalles accesorios puedan presentarse, siempre y cuando no afecten a su esencialidad.



N O T A

Se reivindica como objeto del presente modelo de utilidad:-

5. 1. Armario, caracterizado esencialmente por el hecho de que en uno de los lados de su abertura frontal presenta articulado un marco que sigue el contorno de dicha abertura, en tanto que el propio marco presenta articulado en el lado opuesto, una puerta de dimensiones correspondientes, de forma que es posible abrir el unísono marco y puerta, por la articulación de aquél al armario
10. o puerta solamente por la articulación de ésta al marco.

2. Armario.

La presente memoria descriptiva consta de cuatro hojas foliadas escritas a máquina por una sola cara.

Barcelona, 17 de septiembre de 1973

Imo RONCONI

P. S.

I. PONTI

P. P.

FIG. 1

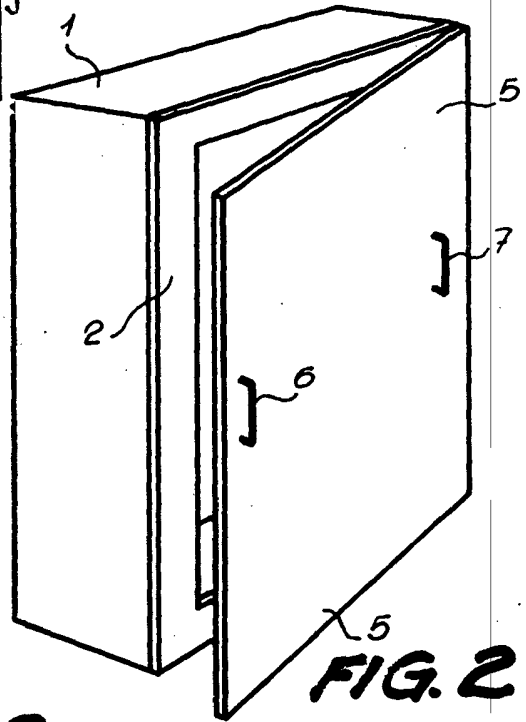
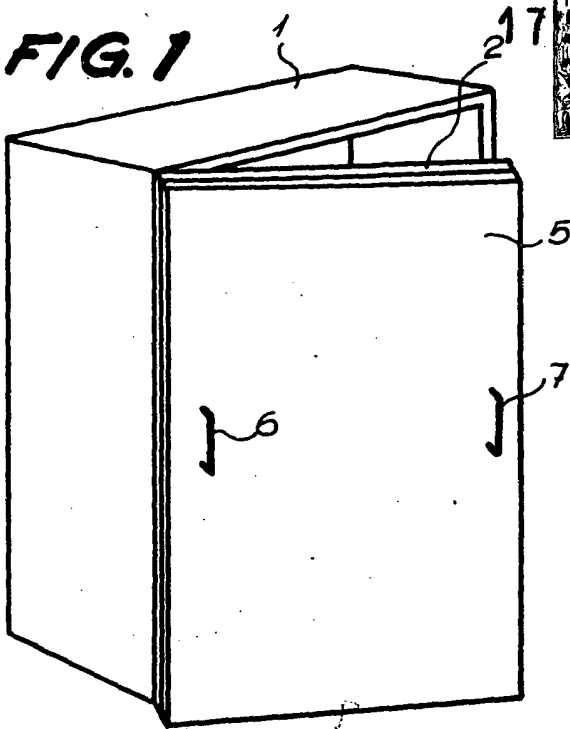

FIG. 2

FIG. 3

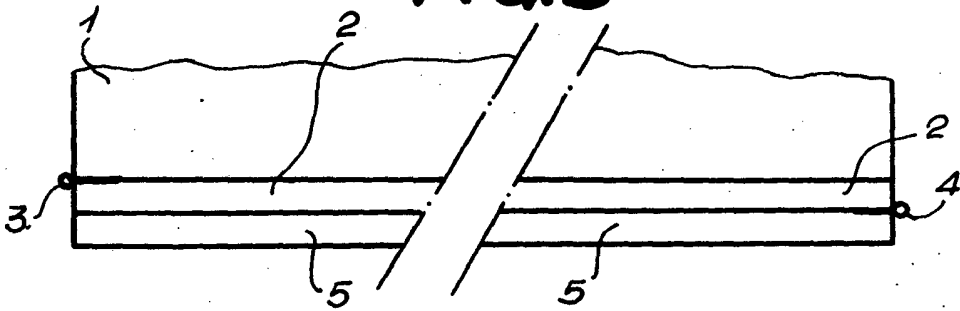

FIG. 4

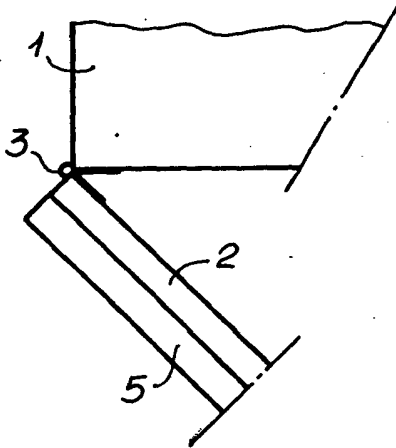
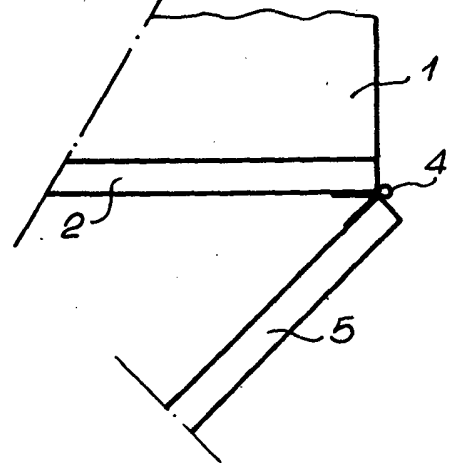

FIG. 5



Barcelona, 17 de septiembre de 1973  
p.a.

I. PONTI

p.p.

23970/1