

195337

-9



Cl. CI:	B65D	P.-	47.542
		File	31013
		Retrecha	I

Memoria descriptiva

para solicitar MODELO DE UTILIDAD por VEINTE años

a nombre de KRAFTCO CORPORATION

entidad norteamericana

con domicilio en 260 Madison Avenue, Nueva York, N.Y.

Estados Unidos de América

por: "PAQUETE DE LONCHAS DE UN PRODUCTO, ESPECIALMENTE
UN PRODUCTO ALIMENTICIO QUE TIENE LA CONSISTENCIA
DE UNA PASTA FIRME TAL COMO QUESO".

(Clase Internacional B65b)

27.12.73

- 1 -

195337



El presente invento se refiere a un paquete de lonchas de un producto, especialmente un producto alimenticio que tiene la consistencia de una pasta firme, tal como queso, envueltas en una hoja muy delgada de un metal maleable, como el estaño y el aluminio, o de papel.

5

Tiene por objeto un paquete susceptible de recogerse y del cual se puede tirar una loncha sin proceder a la apertura de la envoltura.

10

A este efecto, según el invento, lonchas del producto considerado, de la misma extensión, de forma cuadrangular, y de preferencia, de igual espesor colocadas, eventualmente a la salida de un molde, según una línea, y espaciadas una de otra por un intervalo por lo menos igual al espesor de una de las lonchas que este intervalo separa, para ser envueltas en la hoja de que se trata, cortada en una banda dispuesta a lo largo según esta línea para rodear las lonchas doblando uno sobre otro los bordes longitudinales de la banda, siendo recogido el paquete así formado en una envoltura desplegada poniendo frente a frente dichas lonchas.

15

20

25

En una forma de realización ventajosa del objeto del invento, la envoltura del paquete está marcada con un punteado normalmente a su longitud y sensiblemente en el centro de cada intervalo que separa dos lon-

195337



chas sucesivas.

5 El presente invento tiene también por finalidad
hacer la operación de embalaje más fácil. Se ha compro-
bado que cuando la hoja de embalaje está constituida de
una sola banda, se producen incidentes de fabricación en
el momento del doblado de los bordes longitudinales de
la banda. En efecto, estos bordes, necesariamente anchos
puesto que deben recubrir uno a otro así como las lonchas
de queso, se doblan y se arrugan a consecuencia de su an-
10 chura desmesurada y provocan, de esta manera, detenciones
frecuentes de la embaladora.

15 Según el presente invento, la hoja de embalaje
está constituida de una banda estrecha de anchura igual,
sensiblemente, a las lonchas y que recubre a éstas por un
lado, de preferencia de un borde a otro, y por una banda
anchas, que recubre el otro lado de las lonchas doblados
los bordes longitudinales de esta banda alrededor de los
bordes de las lonchas y recubriendo los bordes de la ban-
da estrecha.

20 Para asegurar la estanqueidad del paquete, por
lo menos dos bordes longitudinales de la banda estrecha
y de la banda ancha pegados uno a otro.

25 Según una forma preferida de realización, los
bordes de las bandas destinados a ser pegados uno a otro,
son revestidos de una sustancia que forma una capa normal

195337



5 mente seca, pero que se hace pegajosa bajo el efecto del calor. De esta manera, el pegado se hace aproximando las dos superficies recubiertas, una a otra y calentándolas, y por consiguiente sin aportación de una sustancia líquida cualquiera que hubiera podido ser vertida sobre el queso y hacerlo inadecuado para el consumo.

10 Otros detalles y particularidades del invento resaltarán de la descripción de un paquete, dada a continuación a título de ejemplo no limitativo y con referencia al dibujo anejo.

La figura 1 es una vista de un paquete.

La figura 2 es una vista de otro embalaje según el segundo aspecto del invento.

15 Con referencia a la figura 1 se trata de un paquete de lonchas de un producto que tiene la consistencia de una pasta firme. Pueden especialmente ser presentados así productos alimenticios y, en particular queso. Para formar el paquete considerado, se envuelven lonchas en una hoja muy delgada de papel o, de preferencia, de un metal maleable, como el estaño o el aluminio.

25 Según la figura 1 las lonchas 1 empaquetadas son de la misma extensión y de forma cuadrangular rectangular. Preferiblemente, son también de un mismo gro-

195337



5 sor. Se coloca, eventualmente a la salida de un molde, según una línea y se separan una de la otra por un intervalo 2. Este intervalo 2 es por lo menos igual al grosor de una de las dos lonchas 1 que separa. Lonchas 1 son así colocadas para ser envueltas en una hoja de papel o de metal maleable. La hoja utilizada se corta en una banda cuya anchura es muy superior al perímetro de la sección transversal de cada loncha. Esta banda se dispone a lo largo según la alineación de lonchas 1 para envolver estas últimas rodeándolas y doblando uno sobre otro sus bordes longitudinales 3. Un paquete es así formado, el cual es recogido en una envoltura extensible poniendo frente a frente las lonchas sucesivas.

15 En una forma de realización ventajosa, la envoltura del paquete está señalada con un punteado 4, normalmente a su longitud y sensiblemente en el centro de cada intervalo 2. Esta operación precede a la recogida del paquete y, de este modo facilita su plegamiento.

20 Plegado, el paquete según el invento es de un tamaño reducido. Además una loncha puede ser ventajosamente retirada sin proceder a la apertura de la envoltura. Basta cortar según un punteado 4. La distribución de las lonchas que contiene el paquete puede ser así efectuada en las mejores condiciones de limpieza y de higiene sin considerar que la buena conservación del

25

195337



5 producto está también asegurada de manera óptima. En cuanto a la loncha retirada del paquete, es despojada, de preferencia, de su envoltura, en el momento del consumo. Incluso aislada, una loncha es mantenida en condiciones inigualadas de conservación, de limpieza y de higiene.

10 Ha de entenderse que el invento no está limitado en absoluto a la realización descrita más arriba y que se puede introducir en el mismo muchas modificaciones sin salir del marco de la presente solicitud de Patente.

Se podrían constituir, especialmente, paquetes que contengan lonchas de grosores diferentes para satisfacer necesidades de importancias diversas.

15 Con referencia a la figura 2, el paquete de lonchas de queso representado forma una envoltura desplegable 1 que, cuando se abre, se presenta en forma de una banda articulada 2, en que cada articulación está constituida por una loncha de queso 3.

20 La hoja de embalaje está constituida por una banda estrecha 4 y por una banda ancha 5. La anchura de la banda estrecha 4 es sensiblemente igual a la de las lonchas 3, de manera que la banda estrecha 4 casi enteramente recubre una cara de las lonchas 3.

25 Por el contrario, la banda ancha 5 es sensible-

195337



mente más ancha que las lonchas y en sus bordes longitudinales 6 y 7 son doblados alrededor de los bordes 8 y 9 de las lonchas de queso 3 y recubren los bordes 10 y 11 de la banda estrecha 4.

5

En el caso particular de ejecución representado en la figura 2 el borde 10 de la banda estrecha 4 y el borde 6 de la banda ancha 5, recubiertos de una sustancia pegajosa, se pegan uno a otro. Por el contrario, el borde 11 de la banda estrecha 4 es doblado sobre sí mismo y es recubierto por el borde 7 de la banda ancha 5. Para hacerla la apertura del paquete fácil, los bordes 11 y 7 no se pegan uno a otro, de modo que para abrir el paquete, basta levantar el borde 7 que rebasa al borde 11.

10

15

Ha de entenderse que el invento no está limitado en modo alguno a las formas de realización descritas y que se pueden introducir muchas modificaciones en estas últimas sin salir del marco de la presente patente.

20

REIVINDICACIONES

25

Los puntos que como característica de novedad se presentan para que sean objeto de esta solicitud de

27.12.73

195337



Modelo de Utilidad en España, por VEINTE años, son los que se recogen de las reivindicaciones siguientes:

5 1^a.- Paquete de lonchas de un producto, especialmente un producto alimenticio que tiene la consistencia de una pasta firme, tal como queso, envueltas en una hoja muy delgada de un metal maleable, como el estaño y el aluminio, o de papel, caracterizado porque las lonchas del producto considerado, de igual extensión, de forma cuadrangular rectángula y, de preferencia, de igual grosor, se colocan eventualmente a la salida de un molde, según una línea y espaciadas una de otra por un intervalo por lo menos igual al grosor de una de las dos lonchas que este intervalo separa, para ser envueltas en la hoja de que se trata, cortada en una banda dispuesta a lo largo según esta línea para rodear las lonchas doblando uno sobre otro los bordes longitudinales de la banda, siendo recogido el paquete así formado en una envoltura desplegable poniendo frente a frente dichas lonchas.

10 2^a.- Paquete según la reivindicación 1^a, caracterizado porque la envoltura del paquete está señalada por un punteado normalmente a su longitud y sensiblemente en el centro de cada intervalo que separa dos lonchas sucesivas.

15 25 3^a.- Paquete de lonchas de un producto, especialmente un producto alimenticio que tiene la consisten-

195337

-9



5 cia de una pasta firme tal como queso envueltas en una
hoja de embalaje muy delgada, de metal maleable, como
el estaño o el aluminio, y en que todas las lonchas son
de forma cuadrangular rectángula, de igual extensión y,
de preferencia, de igual grosor y están dispuestas en
línea, una junto a otra, de tal manera que dos lonchas
próximas están espaciadas una de otra en un intervalo
por lo menos igual al grosor de la más gruesa de estas
10 lonchas próximas y que cada loncha está embalada por se-
parado, de manera que el paquete puede ser recogido en
una envoltura desplegable poniendo frente a frente las
lonchas próximas, caracterizado porque la hoja de emba-
laje está constituida por una banda estrecha, de anchura
igual, sensiblemente, a la de las lonchas, y que recubre
15 a ésta por un lado de las lonchas, de preferencia de un
borde a otro, y por una banda ancha que recubra el otro
lado de las lonchas, siendo doblados los bordes longitu-
dinales de esta banda alrededor de los bordes de las lon-
chas y recubriendo los bordes de la banda estrecha.

.....20 4ª.- Un paquete según la reivindicación 3ª, ca-
racterizado porque por lo menos dos bordes longitudina-
les de la banda estrecha y de la banda ancha se pegan uno
a otro.

25 5ª.- Paquete según la reivindicación 4ª, carac-
terizado porque los bordes de las bandas que deben ser pe-

195337



1974

gadas uno a otro están recubiertos de una sustancia que forma una capa normalmente seca, pero que se hace pegajosa bajo el efecto del calor.

5 6ª.- Paquete según una u otra de las reivindicaciones 3ª a 5ª caracterizado porque al menos un borde longitudinal de la banda estrecha, no recubierto por la sustancia pegajosa, se dobla sobre sí mismo y se recubre por el borde de la banda ancha, de manera que para abrir el paquete basta levantar este borde de la banda ancha.

10

7ª.- Paquete según la reivindicación 6ª, caracterizado porque el borde de la banda ancha que recubre el borde doblado de la banda estrecha, rebasa a este último.

15 8ª.- Paquete de lonchas de un producto, especialmente un producto alimenticio que tiene la consistencia de una pasta firme tal como queso.

20 Tal y como se ha descrito en la Memoria que antecede, representado en los dibujos que se acompañan y con los fines que se han especificado.

27.12.73

195337



Esta Memoria consta de once hojas escritas
a máquina por una sola cara.

Madrid, -9 ENE. 1974

P.A. Alberto de Eizaburu
Por Fecsa.

A handwritten signature in dark ink, appearing to read "Alberto de Eizaburu", is written over the typed name. The signature is fluid and cursive.

27.12.73

IAG/

195337

28 MAY 1953
U.S. PATENT OFFICE

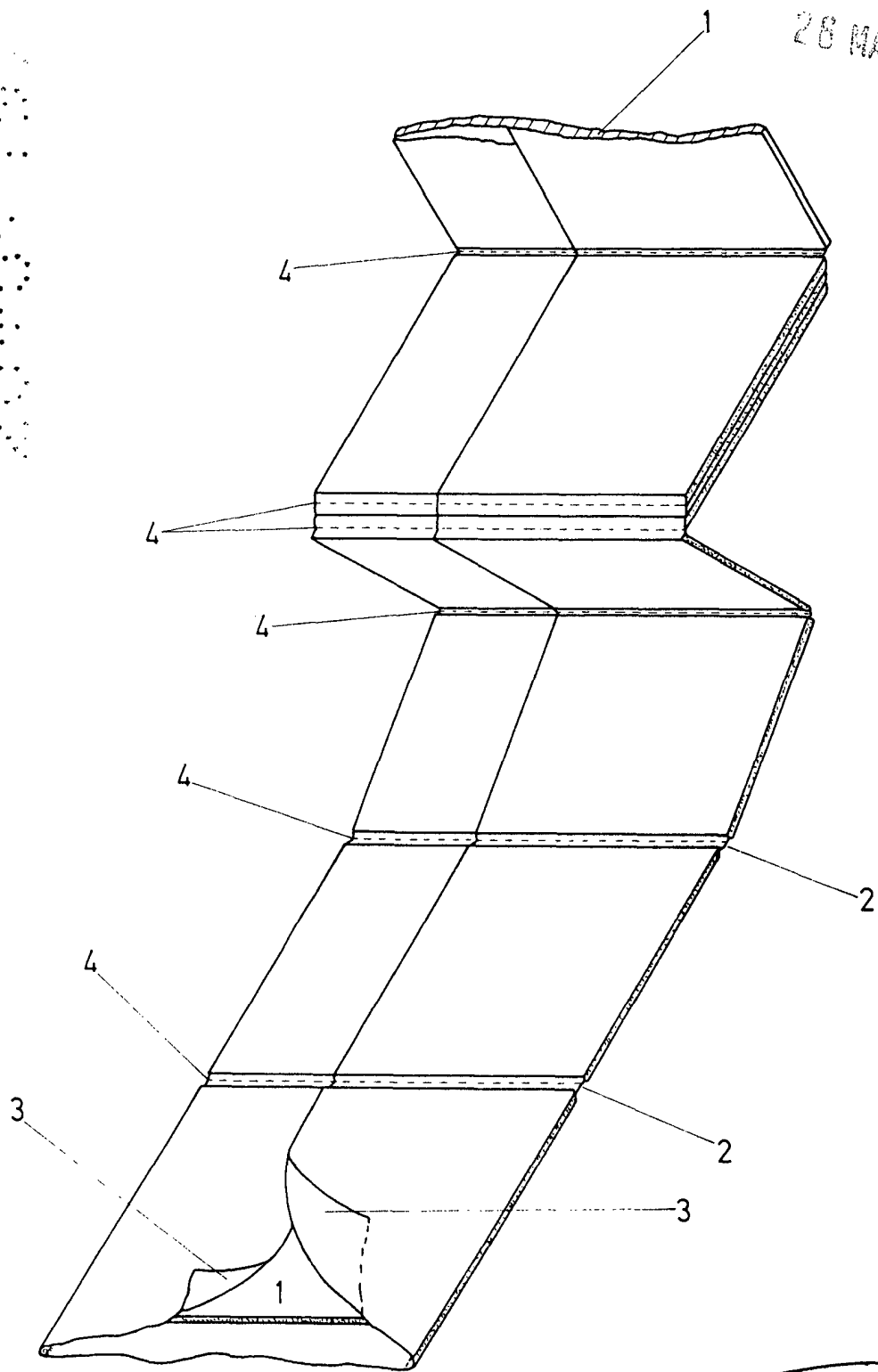

Fig.1

Handwritten signature and notes

195337

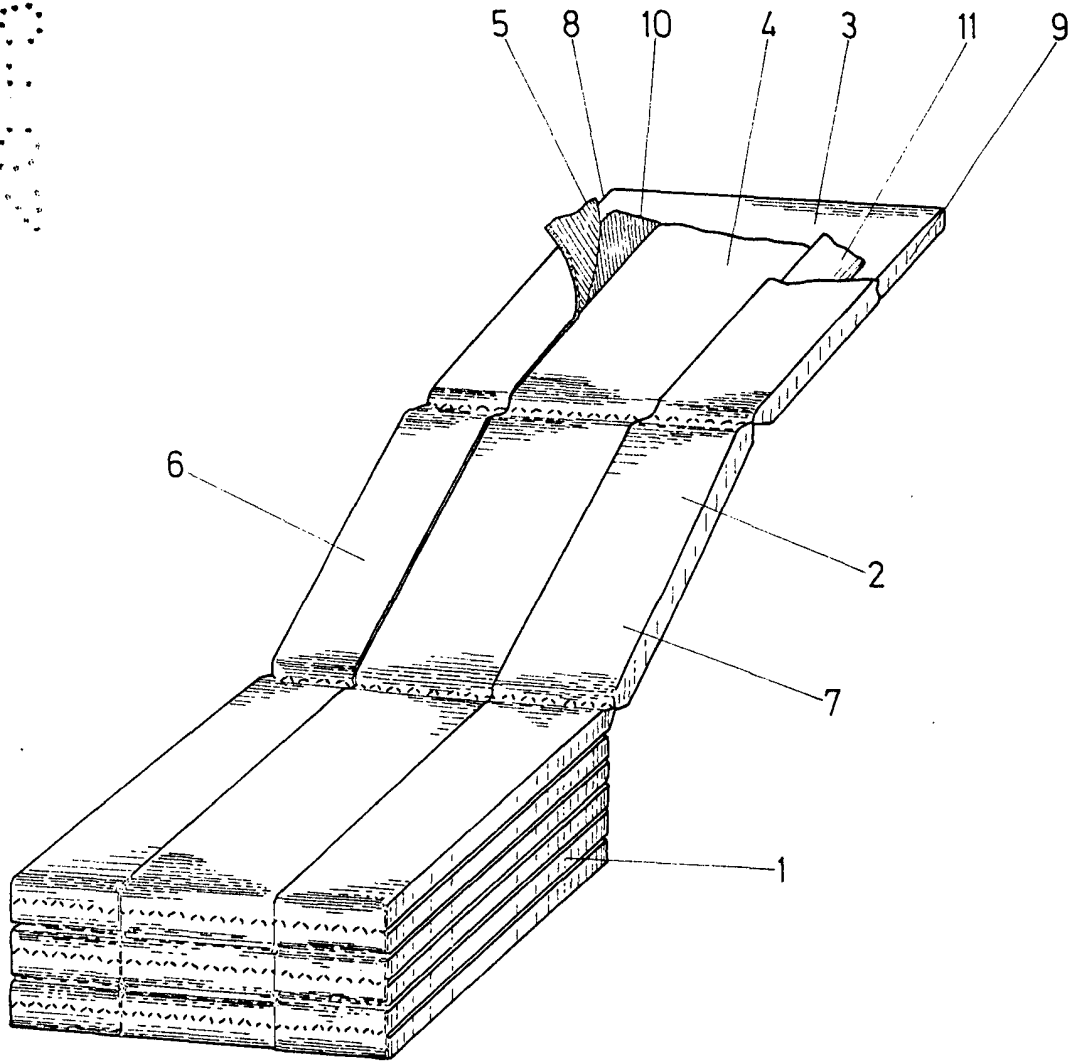

Fig.2