



195 190

## MEMORIA DESCRIPTIVA

MODELO DE UTILIDAD.

Int. Cl.:	B 65 D

DURACION: VEINTE AÑOS

OBJETO: " ENVASE PARA PRODUCTOS ALIMENTICIOS ".

---

Solicitante: Don Luis SUÑER Sanchís.

Residencia: ALCIRA (Valencia) - Plaza Independencia, núm. 4.

Nacionalidad: española.



195 190

La presente descripción se refiere, como su enunciado indica, a un envase para productos alimenticios, especialmente tartas heladas y similares, concebido ventajosamente para proporcionar una prolongada conservación después de retirarlos de una cámara frigorífica.

A tal efecto, se ha arbitrado un envase dotado de tapa ajustada, obtenido en poliestireno expandido o similar, de características atérmicas altamente reconocidas, cuyas paredes, fondo o tapa son notablemente gruesas, todo ello previsto para recibir una bandeja laminar contenedora del producto a expender, dotada de un reborde anular que viene a apoyar sobre el borde superior del envase en que encaja la tapa, de modo que quede aprisionado por ésta, mientras que el fondo de la bandeja apoya en unos nervios del fondo del envase exterior.

Una característica particularmente importante es el hecho de que por debajo del reborde anular de la bandeja existe una estrecha franja cilíndrica que determina con el cuerpo de la bandeja un escalonamiento, de modo que dicho cuerpo, de forma troncocónica invertida, queda ligeramente retranqueado, lo cual facilita el alojamiento y posterior extracción de la bandeja con respecto al envase externo evitando un encajado forzado, al mismo tiempo que en el apilado de almacenamiento de bandejas vacías no se puedan encajar, facilitando así la retirada de bandejas para su llenado, con lo que se evitan inconvenientes en la cadena de elaboración y llenado.

A continuación se hará una descripción completa del aludido modelo con referencia al plano que se acompaña, en el cual se representa, a simple título de ejemplo, no limitativo, una forma preferente de realización, susceptible de todas aquellas modificaciones de detalle que no alteren fundamentalmente



# 195 190

sus características esenciales.

En dicho plano:

La figura 1ª, representa una sección diametral de un envase según la invención, con sus elementos desmontados.

35 La figura 2ª, muestra un detalle del acoplamiento apilado de bandejas.

Como queda representado, el envase objeto del presente registro está constituido por un recipiente externo (1), de forma ligeramente troncoconica invertida, obtenido de poliestireno expandido o similar, dotado en su borde superior de un escalonamiento externo (2) y unos nervios (3) radiados en el interior del fondo; dicho recipiente (1) se cierra con una tapa (4) del mismo material, dotada de un escalonamiento (5) producido por el interior del borde, de manera que se acople ajustadamente al escalonamiento (2) del cuerpo base (1). Tanto éste como la tapa presenta su fondo y paredes de notable espesor, al objeto de establecer un gran aislamiento atérmico, con el fin de conservar el contenido en perfectas condiciones.

El producto se deposita en una bandeja (6) cuya altura viene a ser la misma del interior del recipiente (1); de modo que venga a apoyar sobre los nervios internos (3) del fondo; por otro lado, la bandeja (6), de forma troncoconica invertida, presenta un reborde superior (7) plano volteado hacia el exterior, a modo de corona circular, que tiene la misión de descansar sobre el borde superior del envase (1), de modo que quede aprisionado por la tapa (4) al ser acoplada en el cuerpo (1), inmovilizando perfectamente a la bandeja (6).

Una característica particularmente importante de la bandeja (6) reside en el hecho de que, debajo del reborde anular (7) existe una estrecha franja cilíndrica (8), que determina



# 195 190

un escalonamiento (9) con respecto al cuerpo (6) de la bandeja; ello permite, por un lado, que el alojamiento de la bandeja (6) en el recipiente (1), si bien ajustado, no quede encajado, facilitando así su extracción; por otro lado, permite el apilamiento de bandejas para su almacenaje vacías, evitando que se encajen, según puede apreciarse en la figura 2ª. En efecto, al apilar bandejas, el escalonamiento (9) de una bandeja superior apoya en el borde interno del reborde (7) de una bandeja inferior, sin que los cuerpos (6) de las mismas queden encajados.

La forma, dimensiones y materiales podrán ser variables y en general cuanto sea accesorio o secundario, siempre que no altere, cambie o modifique la esencialidad del objeto que se describe.

Los términos en que queda redactada esta Memoria son ciertos y fiel reflejo del objeto descrito, debiéndose tomar con carácter amplio y nunca en forma limitativa.

## N O T A :

EL MODELO DE UTILIDAD que se solicita, deberá recaer precisamente, sobre las particularidades características de las siguientes reivindicaciones:

1ª).- Envase para productos alimenticios, c a r a c t e r i z a d o porque comprende un receptáculo envolvente dotado de tapa de cierre ajustado, obtenido de material expandido aislante, en cuyo interior se encuentra alojada una bandeja de naturaleza laminar, destinada a contener el producto alimenticio, la cual queda apoyada por su fondo sobre unos nervios in-

195 190



ternos del receptáculo envolvente, radiados en su fondo; el borde de la bandeja presenta un reborde anular plano que apoya en el borde del receptáculo, de modo que quede aprisionado por la tapa de cierre que acopla por encaje machihembrado.

90

2ª).- Envase para productos alimenticios, según la anterior reivindicación, caracterizado porque la bandeja contenedora del producto, presenta por debajo de su reborde plano una estrecha franja cilíndrica que determina un escalonamiento con respecto al cuerpo troncocónico invertido, permitiendo el alojamiento de la bandeja en el receptáculo envolvente sin posibilidad de encajamiento, para facilitar su extracción.

95

3ª).- "ENVASE PARA PRODUCTOS ALIMENTICIOS".

Todo ello según queda expuesto en la presente Memoria que consta de cinco hojas foliadas y mecanografiadas por una sola cara y una hoja de dibujos que con la misma se acompaña.

MADRID, 19 SEP. 1973

P. A.

*Modesto Polo*  
P. P.

29.10.73

LUIS SUÑER SANCHIS

HOJA UNICA

195 190

195



FIG. 1ª

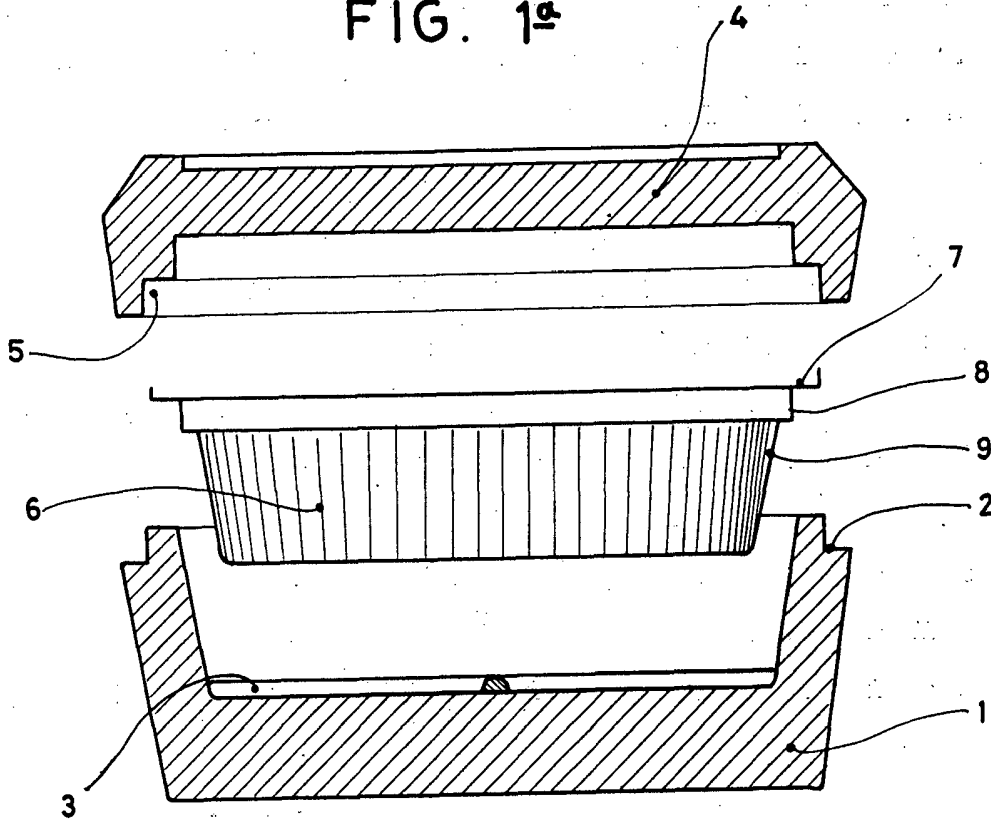
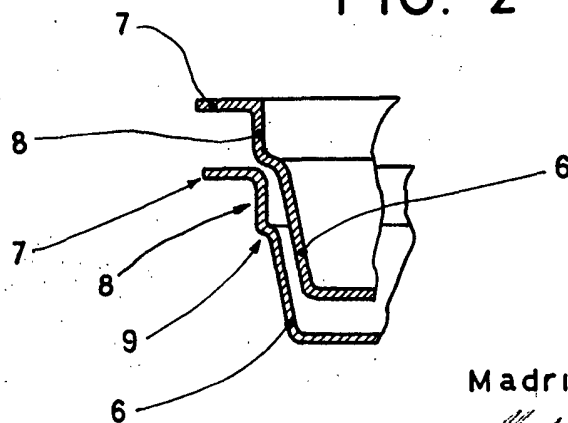

FIG. 2ª



ESCALA VARIABLE

Madrid 19 SEP. 1973

*Moderat P. P.*  
F. P.