



195127

B269

MEMORIA DESCRIPTIVA

para solicitar

MODELO DE UTILIDAD

e n

E S P A Ñ A

Por VEINTE años

Por: CIZALLA PARA CORTE DE CHAPA ONDULADA
Y PERFILES EN INGLETE"

A nombre de:

TALLERES ALEMANY, S.L., de nacionalidad
española.

Domiciliada en:

ALBACETE.- c/ Magallanes, 9

=====

El objeto de la presente solicitud de modelo de utilidad, se refiere a una cizalla, destinada al corte de chapas de cualquier forma, ondulación o estriado, así como perfiles en inglete, o recto, la cual presenta características esenciales de novedad determinativas de la con

195 127

3



secución de las ventajas derivadas de que:

a.- Es susceptible de accionamiento manual mediante palanca, engrane y cremallera, o cualquiera otro - dispositivo adecuado.

10

b.- Posee cuchillas fácilmente recambiables para adaptación a corte de chapas de cualquier perfil.

c.- Tiene equipo para corte de perfiles a inglete o recto.

15

d.- Este equipo posibilita adaptación a -- forma y ángulo.

En la adjunta hoja de planos se ha representado una forma preferida de realización del aparato que se preconiza, en la variante de ir equipado con cuchillas para corte de chapa tipo "Pegasor", pero ya queda hecha la salvedad de que las cuchillas son recambiables y acondicionadas para cortes de chapa de diversos perfiles.

20

Puede apreciarse que el aparato comprende un armazón con una mordaza fija, en la que va la cuchilla - (1) y un elemento oscilante sobre el que va la cuchilla (2) constituyendo la cizalla, siendo accionable el brazo móvil, en este caso, por la palanca (8) en combinación con el piñón (9) y el sector dentado (10).

25

La cizalla está equipada con cuchillas para corte de perfiles en inglete y recto (3), cuyas formas - serán las del perfil a cortar.

30

Para cortar en inglete está equipada con un soporte (4), deslizable sobre la barra (5), la cual barra lleva graduados los ángulos que se ven a través de la mirilla (6), o lateral del soporte. El soporte (4) es susceptible de fijación por mediación del tornillo de cruceta (7).

35

195 127



El accionamiento, como se ha dicho, puede ser cualquiera adecuado.

40 Descrita suficientemente la invención, -- así como la manera de realizarla prácticamente, debe hacer se constar que la misma es susceptible de cualesquiera modificaciones de detalle, en tanto que éstas no alteraren -- su fundamento.

--:-- N O T A --:--

45 Los puntos de invención propios y nuevos que se presenta para que sean objeto de este registro de Modelo de Utilidad, en España, por veinte años, son los siguientes:

50 1º.- "Cizalla para corte de chapa ondulada y perfiles en inglete", caracterizado porque comprende un armazón en el cual, en una boca fija, es susceptible de -- montaje amovible una cuchilla, en tanto que en una boca ba-- tiente lo es otra cuchilla, formando cizalla para corte de chapa de perfiles variados, siendo accionado manualmente -- el brazo móvil, eventualmente, por dispositivo de palanca, piñón y sector dentado, estando equipado el aparato con --

55 2º.- Cizalla para corte de chapa ondulada y perfiles en inglete, según reivindicación anterior, ca-- racterizado porque posee cuchillas para corte de perfiles en inglete y recto, en combinación con soporte, deslizante sobre barra y fijable por tornillo de cruceta, la cual barra lleva graduados los ángulos que se ven a través de una mirilla, o lateral del soporte.

60 3º.- "CIZALLA PARA CORTE DE CHAPA ONDULADA Y PERFILES EN INGLETE".

1973

195 127

31



Tal y como se ha descrito en la memoria que antecede y para los fines que se han especificado, - representado en el dibujo que se acompaña.

Consta la presente memoria descriptiva de cuatro hojas escritas a máquina por una sola cara.

70

Madrid, 31 de Enero de 1.973.

~~DOMINIO DE HUNGRÍA~~
~~P.R.~~

75

1973

195 127

31 ENE 1973

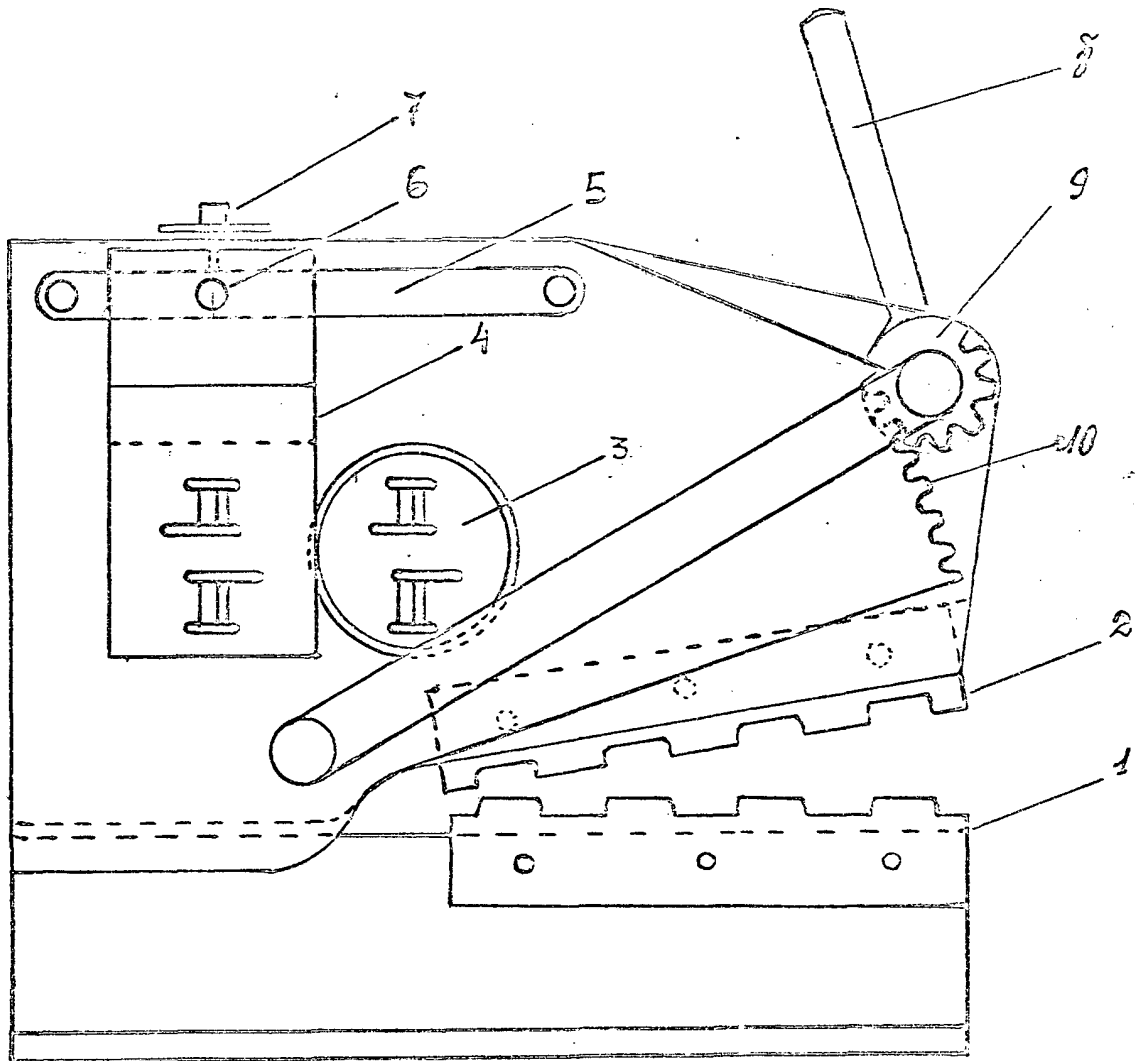

31 ENE 1973
DOMINGO DIAZ UNGRIA
P.P.

Escalas variable