

10:75

12 S



194979

194979

Int. Cl.: 909F

MEMORIA DESCRIPTIVA

QUE SE ACOMPAÑA A LA SOLICITUD DE REGISTRO DE

MODELO DE UTILIDAD

Por 20 años en España y Provincias de Ultramar

a favor de

GRAFOPLAST, domiciliada en 16016 COGOLETO (Italia) - Via Beuca -

Por:

"NUEVO CIFRADOR POR ELEMENTOS COMPONIBLES ANULARES PARA CABLES Y APARATOS ELECTRICOS".

Prioridad: Patente italiana Nº 12668 A/73 de
fecha 14 de Junio de 1.973

--ooOoo--

10:75

194979

12 SET.



La presente invención se refiere, como su enunciado indica, a un nuevo cifrador por elementos componibles anulares para cables y aparatos eléctricos.

5 Como es sabido, reviste la mayor importancia en las instalaciones eléctricas, el cifrado de los distintos aparatos y conductores.

10 Los sistemas de cifrado que se utilizan hoy día son muy diversos, y se componen de fajas, carteles o tiras fijadas de distintas formas, sobre los cuales se ha estampado o escrito la cifra que sirve para individualizar el componente eléctrico. Evidentemente este sistema no satisface las necesidades actuales por cuanto, con el transcurso del tiempo, la lectura se hace difícil, y las indicaciones se pueden despegar o perder.

15 Han dado mejor resultado los sistemas de cifrado que se valen de manguitos que se colocan en torno al cable, dotados en su periferia de un cable transparente, dentro del cual se coloca la tira sobre la que se han estampado las iniciales que forman la cifra. Con dicho sistema el cifrado queda estable y protegido.

20 Sin embargo, todos los sistemas de cifrado que hemos señalado presentan un grave inconveniente cual es el de no permitir la composición de los cifrados, sino que utilizan iniciales constituidas de antemano en su totalidad. En el supuesto de que sea necesario individualizar los componentes eléctricos con
25 iniciales particulares, o bien cuando sea necesario modificar el cifrado de las instalaciones existentes, el operador, con los carteles estampados de antemano no llega a satisfacer convenientemente esta necesidad; evidentemente, además, el número de siglas constituidas de antemano solo puede dar una variación de
30 cifrado muy limitada, mientras que, especialmente para los gran-

10-78

194970

128



des aparatos se precisan muchísimas siglas distintas, que utilizan un gran número de símbolos numerales, alfabéticos (en letras mayúsculas y minúsculas) y figuras, además de ser realizados en colores diversos.

5 El presente invento elimina totalmente el inconveniente en cuestión, por cuanto ofrece un sistema de cifrado de los componentes eléctricos con símbolos individuales que se reúnen entre sí para la composición de las distintas siglas. A título orientativo, es necesario tener presente que, por ejemplo, solamente con los diez símbolos numerales es posible obtener diez mil siglas distintas, compuestas por cuatro números reunidos, y con las veintiuna letras casi doscientas mil siglas distintas compuestas por cuatro letras. Como se ve, de esta forma el campo de posibilidades del cifrador se hace prácticamente ilimitado, mientras que con el cifrado estampado de antemano, como ya se ha dicho, las variantes pueden ser muy limitadas.

15 En consecuencia, de acuerdo con esta invención, el cifrado se obtiene por medio de símbolos individuales que son reunidos entre sí para realizar la composición de las siglas. Dichos símbolos son realizados en forma casi anular con impresión sobre su superficie externa de un índice y con un orificio central pasante.

20 De acuerdo con esta invención, para la reunión de los diversos símbolos que componen una sigla, se ha previsto un pequeño eje cuya sección es igual al orificio de los símbolos; introduciendo dicho eje sucesivamente y en forma ordenada dentro de los distintos símbolos, se compone la sigla que presenta, como ánima interior el eje que se corta según secciones de resistencia reducida, con el fin de recuperarla parte excedente que sirve para la composición de nuevas siglas. De acuerdo con la

30



4-10-75

154972

5 invención, los cifrados así conformados se colocan dentro de los cables transparentes de soporte de distintos tipos (manguitos, placas, fajas, etc.), teniendo en cuenta que dichos huecos transparentes no deben ser de contorno cerrado, sino abierto por uno de los lados, con el fin de permitir la fácil introducción de la sigla.

10 En el caso de fijación de la sigla dentro de guías de cola de milano, los símbolos presentan planos inclinados para su introducción en las guías, aún cuando tienen siempre el orificio central dentro del cual hay que introducir el eje de manipulación.

Para mayor comodidad en la búsqueda y colocación de los distintos símbolos, éstos se pegan, subdivididos por tipo, calidad y colores sobre tiras rectangulares, que se colocan en forma oblicua en unas cajas apropiadas.

15 El invento a que nos referimos, se clarifica, a título de ejemplo, en las adjuntas páginas de dibujos, en las que:

La figura 1 muestra una vista en perspectiva de un símbolo de conformación anular que hay que introducir en los huecos transparentes de soporte.

20 La figura 2 muestra una vista en perspectiva de un símbolo con las paredes laterales oblicuas que hay que montar dentro del alojamiento de cola de milano.

La figura 3 muestra en vista longitudinal un eje para la manipulación de los símbolos.

25 La figura 4 muestra la sección del eje citado siguiendo la línea x-x señalada en la figura 3.

La figura 5 muestra en vista de perspectiva un símbolo introducido por medio del eje en cuestión.

30 La figura 6 muestra en vista de perspectiva una cifra compuesta por varios símbolos con ánima interior lista para ser montada sobre el soporte.



194979

La figura 7 muestra una regla que lleva encolados los símbolos de un mismo tipo.

5 La figura 8 muestra un recipiente de las reglas que llevan los distintos símbolos, con una mano que está realizando la retirada de los símbolos por medio del eje.

La figura 9 muestra la colocación manual de la cifra dentro del hueco de un manguito de soporte.

10 Las figuras 10, 11 y 12 muestran, a título de ejemplo, algunos manguitos con uno o dos huecos transparentes de contorno abierto, apropiados para recibir las siglas que sehan compuesto.

15 Las figuras 13, 14 y 15 muestran, en vista de perspectiva y a título de ejemplo, algunos soportes, con uno o dos huecos transparentes de contorno abierto, apropiados para recibir las siglas compuestas.

La figura 16 muestra una sigla montada en un alojamiento de cola de milano.

20 En la figura 1 se ha indicado con el número 1 un símbolo de conformación anular que presenta un orificio central pasante 2. En la superficie superior, y eventualmente también en la inferior, se ha impreso en negro o en color una letra, un número o cualquier otra señal indicativa; a título de ejemplo, sobre el anillo de la figura 1 se ha impreso la letra A; dichos símbolos anulares se utilizan, por lo general, como se aclara
25 a continuación, para soportes de hueco transparente.

30 En las figuras 2 y 3 se ha indicado un símbolo que hay que utilizar para los soportes de cola de milano. Dicho símbolo presenta estampado en la superficie superior, la señal indicativa, y presenta el orificio pasante central 2 y, lateralmente, presenta dos superficies inclinadas 4 que deben introducirse a



cuña dentro de la cola de milano del soporte.

5 En las figuras 3 y 4 se muestra el eje de manipulación 5, que tiene una sección igual a la sección interna del orificio 2. A lo largo de dicho eje se han previsto los puntos 6 de sección reducida que se convierten en puntos de ruptura del eje cuando en la extremidad se ha formado la cifra completa, y ésta se ha colocado dentro del soporte.

10 En la figura 5 se muestra el eje 5 que lleva enfilado un símbolo en anillo 1. Situando sucesivamente el eje dentro de los diversos símbolos 1 se obtiene la cifra que se desee formar. Rompiendo el eje en el punto de ruptura 6, próximo a la sigla, se obtiene la parte de eje que, al permanecer dentro de la sigla, actúa como soporte, de acuerdo con lo que se muestra en la figura 6.

15 En la figura 7 se muestra cómo se ordenan los símbolos encolándolos sobre una regla 7; cada una de las reglas llevará un símbolo determinado, como por ejemplo el símbolo "2" que es el que aparece en la figura.

20 En la figura 8 aparece el recipiente 8 que reagrupa diversas reglas, de las cuales se extraen manualmente los diversos símbolos por medio del eje. Una vez que se ha compuesto en el eje 7 la cifra completa, ésta se alinea dentro del hueco del soporte 9 (manguito, faja, etc.) y se rompe el eje por el punto de ruptura que se encuentra próximo a la sigla.

25 El eje se utiliza, en consecuencia, para un trazo sucesivo a la composición de otra sigla, y una vez que se ha agotado, se utiliza un nuevo eje.

30 En las figuras 10, 11 y 12 se muestran diversos tipos de manguitos 9 que presentan uno o dos huecos 10, con la superficie superior transparente y de contorno preferentemente abier-



to a lo largo de la pared lateral 11. Las siglas compuestas como se ha dicho anteriormente, son enfiladas lateralmente dentro del hueco, venciendo la resistencia elástica del borde libre, que colocándose en la posición inicial a continuación, bloquea la sigla en su interior, permitiendo, por otra parte, también la fácil extracción en el caso de que la composición de la cifra sea errónea.

5 En las figuras 13, 14 y 15 se han representado, a título de ejemplo, algunos soportes planos 12, siempre dotados de hueco transparente como se ha dicho ya al referirnos a los manguitos.

10 En la figura 16 se ha representado una sigla compuesta con los símbolos a los que se refiere la figura 2, que se montan sobre un soporte de cola de milano 13.

15 Preferentemente, los símbolos son de material plástico y los manguitos o soportes en general, son de material plástico transparente, de goma, de nylon o makrolon, o bien se obtiene mediante la fusión de las partes dúctiles transparentes (huecos transparentes) sobre partes rígidas (cuerpo del soporte) fundidas o estampadas.

20 De todo lo que se ha expuesto resulta evidente que la adopción del sistema de símbolos componibles, objeto de la presente invención, es posible realizarla o variarla con facilidad, prontitud y en un campo amplísimo de variación, por lo que se refiere a las siglas de los aparatos eléctricos.

25 Naturalmente, el invento que se ha descrito a título normativo y no limitativo, puede ser objeto de variaciones y de adaptación en la configuración anular de los diversos símbolos, con el fin de poder montarlos sobre tipos de soportes de todas las clases, siempre con arreglo a las siguientes:

30



REIVINDICACIONES

5 1ª.- Nuevo cifrador por elementos componibles anulares para cables y aparatos eléctricos, caracterizado por el hecho de que prevé elementos de conformación anular con un orificio interno, cada uno de ellos dotado de un solo símbolo, letra, número o cualquier otro tipo, de coloración distinta, que se sistematizan entre sí en el número y orden que se desee para la formación de cifras y que prevé un eje de sección igual a la sección interna del orificio de los símbolos, apropiado para facilitar la retirada de los diversos elementos, la composición de las siglas y su colocación dentro de los huecos transparentes de los soportes en manguito, o bien planos.

15 2ª.- Nuevo cifrador por elementos componibles anulares para cables y aparatos eléctricos, de acuerdo con lo que se describe en la reivindicación anterior, caracterizado por el hecho de que los elementos anulares prevén dos superficies inclinadas, a introducir dentro de los soportes de cola de milano.

20 3ª.- Nuevo cifrador por elementos componibles anulares para cables y aparatos eléctricos, de acuerdo con lo que se describe en la reivindicación 1ª, caracterizado por el hecho de que el eje de manipulación prevé puntos con sección reducida de ruptura, de forma que el eje, después de la composición de la cifra y de su colocación en el soporte, se rompa por el punto más próximo a la sigla y, mientras que la parte que permanece dentro de los orificios de los símbolos que forman la cifra asegura la reunión de las mismas, la parte restante sirva para la composición de otras siglas hasta su agotamiento, lo que requerirá la utilización de otro eje.

30 4ª.- Nuevo cifrador por elementos componibles anulares para cables y aparatos eléctricos, de acuerdo con lo que se des-

4010473

12 SET



cribe en la reivindicación 1ª, caracterizado por el hecho de que los distintos símbolos son, con el fin de facilitar la búsqueda y la retirada, encolados sobre las reglas que se colocan dentro del oportuno recipiente.

5ª.- Nuevo cifrador por elementos componibles anulares para cables y aparatos eléctricos, de acuerdo con lo que se describe en la reivindicación 1ª, caracterizado por el hecho de que los huecos transparentes de los soportes, son preferentemente abiertos a lo largo de una pared lateral.

La presente solicitud de registro de Modelo de Utilidad, debe recaer sobre:

6ª.- NUEVO CIFRADOR POR ELEMENTOS COMPONIBLES ANULARES PARA CABLES Y APARATOS ELECTRICOS.

Todo ello según queda sustancialmente descrito en la presente memoria y reivindicaciones y representado por los adjuntos dibujos para los fines especificados.

Madrid, 12 SET 1973

El Agente Oficial

FERNANDO ALVAREZ

1-10-73

194979

12 S

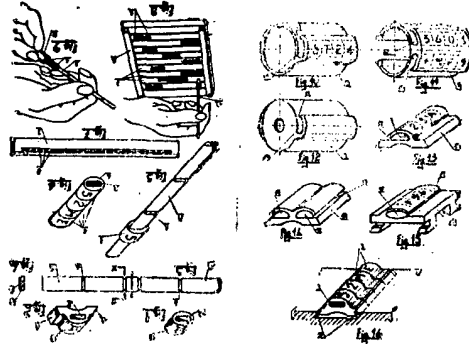

ESCALA VARIABLE

Madrid, 12 de Septiembre de 1.973
El Agente Oficial

FERNANDO ALVAREZ



1973

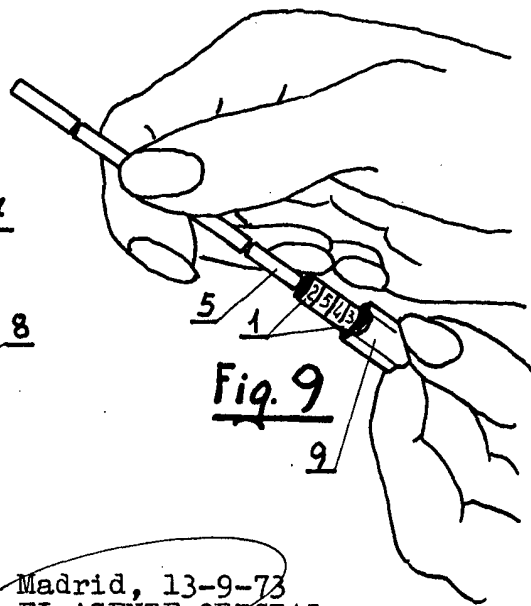
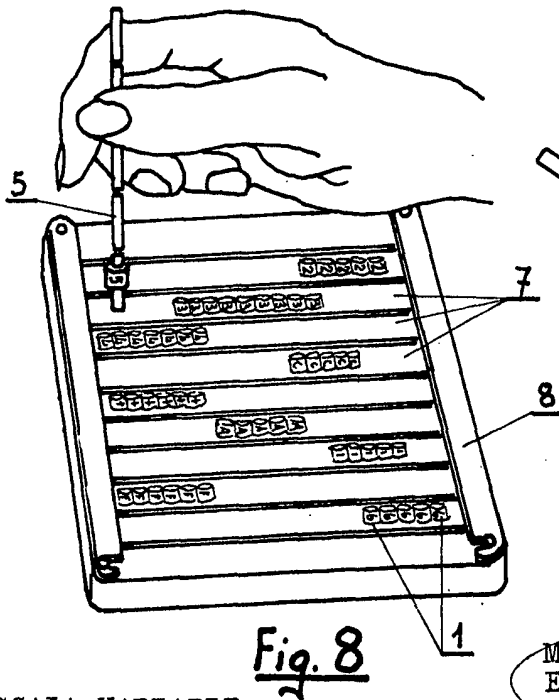
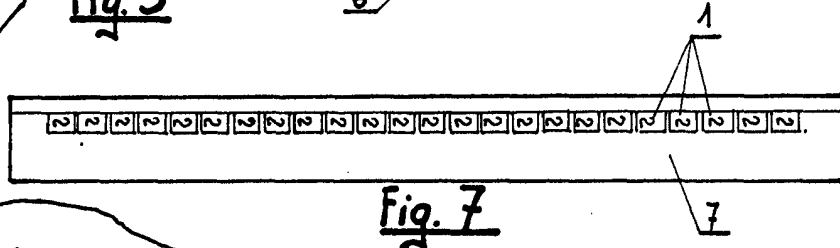
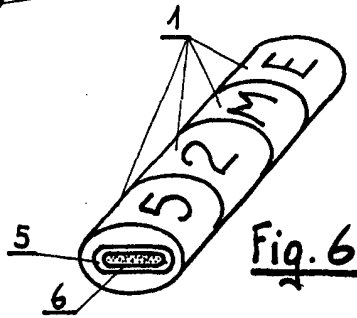
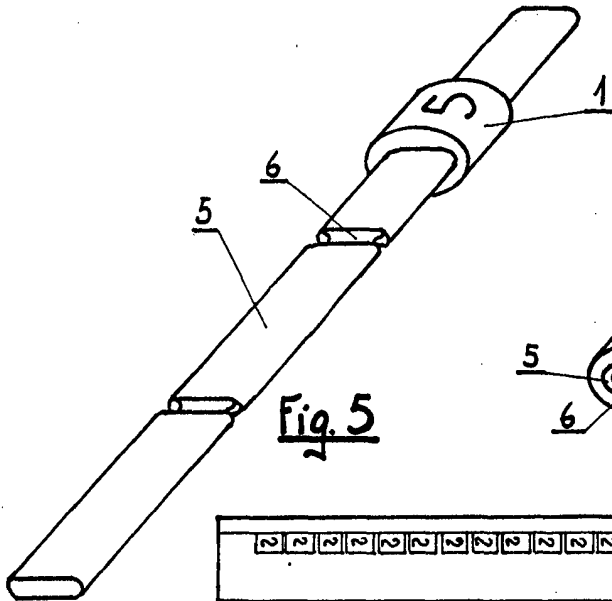
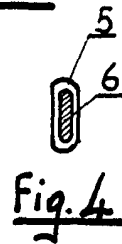
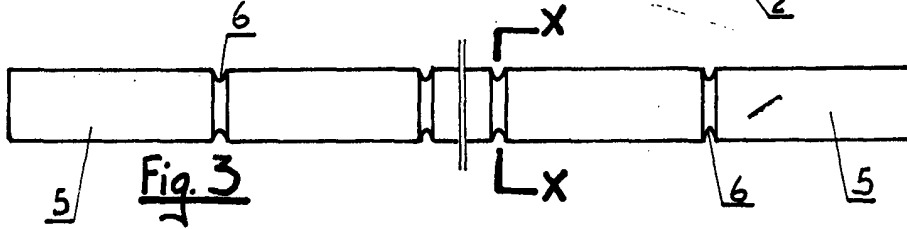
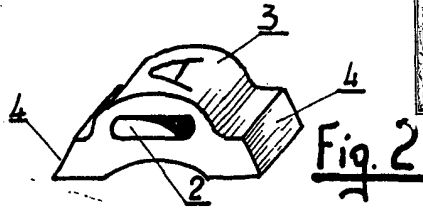
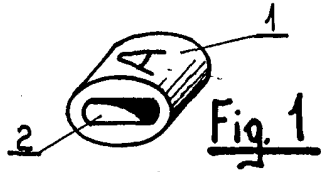

ESCALA VARIABLE

Madrid, 13-9-73
EL AGENTE OFICIAL
FERNANDO ALVAREZ

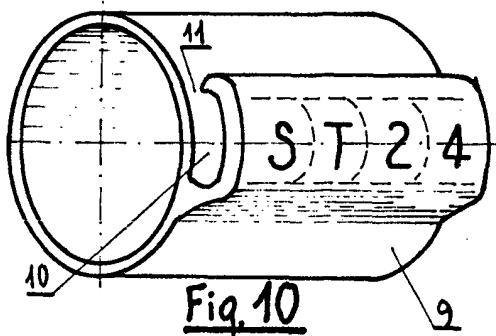

Fig. 10

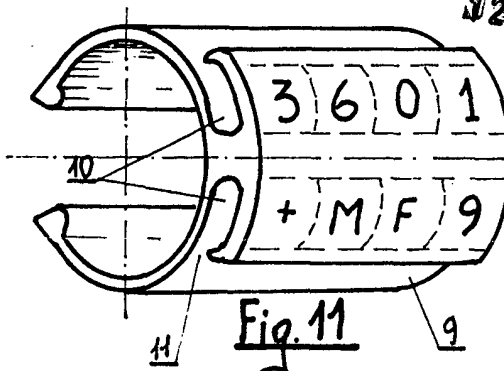

Fig. 11

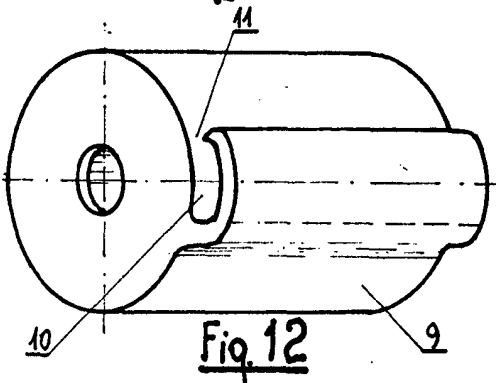

Fig. 12

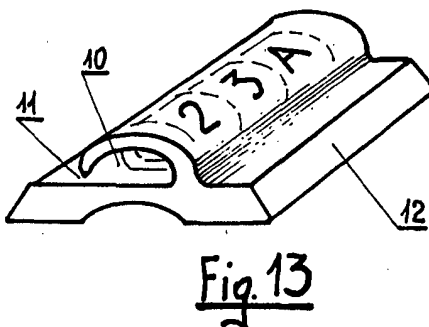

Fig. 13

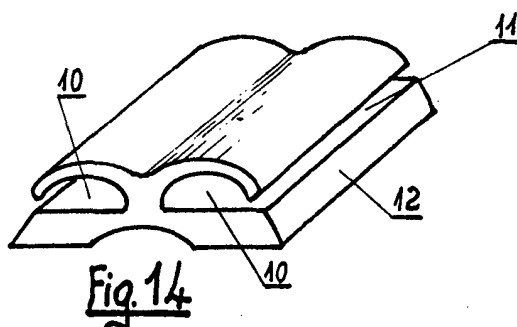

Fig. 14

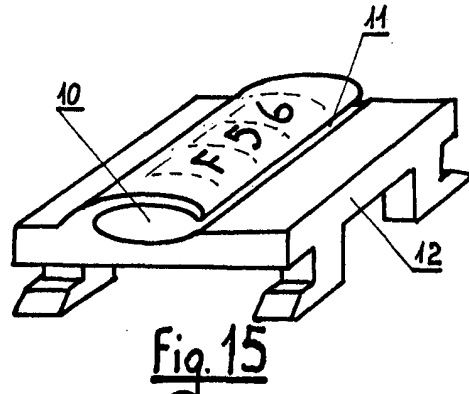

Fig. 15

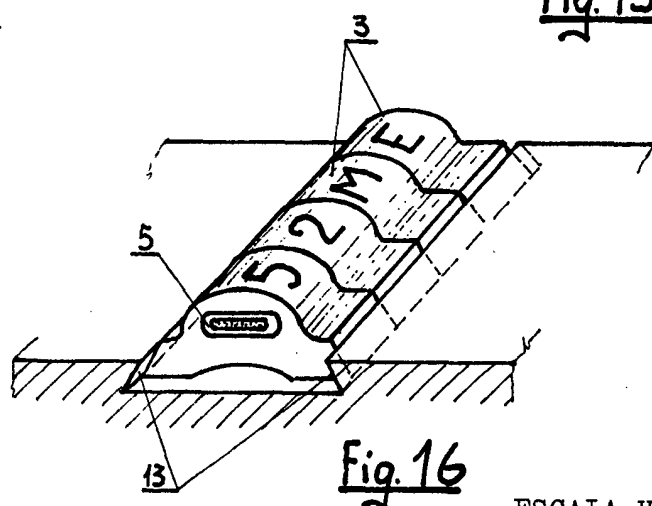

Fig. 16

ESCALA VARIABLE

Madrid, 13-9-73
EL AGENTE OFICIAL
FERNANDO J. VARELA