

194939  
194939

-4 S



Int. Cl. A 41 B

M O D E L O  
D E  
U T I L I D A D

a favor de Doña Concepción ROIG ALIART, de nacionalidad española, residente en Badalona (Barcelona), Calle Guixeras, 54, por "BRAGA DE UN SOLO USO".

- . -

## MEMORIA DESCRIPTIVA

La presente invención se refiere a una braga de un solo uso, especialmente para niños, la cual presenta una serie de particularidades que hacen su empleo muy ventajoso con respecto a las prendas que para este mismo fin se conocen y emplean, Entre otras razones, por ser de constitución sencilla y económica, de tal modo que incluso puede ser deshechada habiendo servido una sola vez.

5.

En efecto, las braguitas ajustables que se conocen, especialmente de uso infantil, precisan la incorporación de dispositivos de sujeción con el fin de mante-

10.



ner en posición las partes ajustables sobre el cuerpo del bebé, tales como botones, cintas, broches, enganches, etc. Tales dispositivos vienen impuestos por el empleo reiterado y prolongado de tales braguitas.

5. Sin embargo, para casos de urgencia (recien nacidos, viajes, etc.) estas bragas conocidas no suponen una satisfactoria solución, debido a que, si se quieren conservar, se tienen que guardar sucias y reemplazarlas por otras que estén en las debidas condiciones de limpieza e higiene. Para estos casos resulta mucho más ventajoso el empleo de la braga objeto de la invención, cuyas características serán explicadas más adelante con todo detalle, puesto que pueden despreciarse después de su utilización inicial, circunstancia que, además, permite precindir de aquellos dispositivos de fijación, constituyendo, en definitiva, un tipo de braga de urgencia, de gran simplificación, y de amplia utilidad, gracias a conseguirse su autosujeción mediante adhesivo por contacto.
- 10.
- 15.

20. La citada braga se caracteriza, en líneas generales, por el hecho de estar constituida por una pieza laminar flexible e impermeable, formada de un material perdible, es decir de escaso grosor y de no gran resistencia. Esta lámina presenta unos troquelados laterales que forman unas escotaduras enfrentadas variables para el paso de las piernas del bebé, quedando comprendidas entre ambas la zona de la entrepierna, sobre cuya cara interna está directamente sujeta una masa de material absorbente, determinando dichos troquelados la formación de unas
- 25.



194939

- 4 S

prolongaciones en forma de tira, que para adaptarse alrededor del cuerpo del niño a modo de cinturillas, en cuyos extremos existen unas zonas autoadhesivas por contacto al presionar sobre el punto al que queden colocadas dichas zonas, una vez ajustada la prenda.

5.

Los dibujos adjuntos muestran, tan sólo a título de ejemplo no limitativo del alcance de la presente invención, un caso práctico de realización de una braga de un solo uso, según las características descritas.

10.

En dichos dibujos, la figura 1 muestra una perspectiva de la braga en posición desplegada y vista por su cara interna; la figura 2 es una vista en perspectiva en la que se ilustra una fase de la colocación de la braga; la figura 3 es una vista en planta superior, en la que se detallan los puntos por lo que se establece la fijación de la prenda; y la figura 4 es una vista en alzado.

15.

Según la representación de los dibujos, referidos a una realización preferida, la braga está constituida por una pieza enteriza -1-, formada por una simple

20.

lámina de material de espesor sensiblemente reducido, de resistencia ligera y, por descontado, flexible e impermeable. Esta lámina -1- está dotada de las aberturas laterales variables -2-, para el paso de las piernas del niño,

25.

los contornos de las cuales pueden obtenerse por simple troquelado, gracias a que el material empleado no precisa otro acabado después del corte, y, en consecuencia, podrán excluirse los que necesiten costuras, orillos o rebordea-



-4 S

104339

dos para hacer más resistentes los bordes de los troquelados -2-.

5. Entre ambas aberturas -2- queda comprendida la zona -3- de la entrepierna, sobre cuya cara interior queda fijada directamente por el sistema que mejor se estime, soldadura, aplicación de adhesivos, etc., una masa de material absorbente -4-, de las que corrientemente se emplean para estos usos.

10. Los troquelados -2- sirven también para determinar la formación de las tiras -5-, las cuales constituyen unas cinturillas susceptibles de adaptarse sobre el cuerpo del niño, tal como ilustran las figuras 2 y 3 de los dibujos, hasta ajustar la prenda del modo más conveniente.

15. En la superficie interna de los extremos de estas cinturillas -5- y eventualmente en otros puntos están dispuestas las zonas -6- de material autoadhesivo, que vienen protegidas de origen por la lámina -7- fácilmente separable. Estas zonas -6-, al entrar en contacto con la parte de la lámina -1- cuando está colocada sobre el bebé, establecen unos puntos de fijación que mantienen la prenda en posición ajustada, incluso en tallas distintas, desplazando convenientemente el punto de fijación.

20. Es posible que luego de ser colocada la braga resulte difícil quitarla sin romper la propia prenda, debido a la fuerza de los adhesivos por contacto y a la poca resistencia del material que la constituye, pero esta circunstancia no tiene importancia alguna al tratarse de una

25.

4 10 75

- 5 -  
194939



prenda destinada a ser deshechada después de su primer uso.

5. Dada la simplicidad de su estructura, la sencillez de sus medios de fijación y la baratura del material que la constituye, el tipo de braga descrito puede fabricarse con un costo muy reducido, lo cual constituye una notable y ventajosa mejora con respecto a las bragas que se emplean con esta misma finalidad.

10. Serán independientes del objeto de la presente invención los materiales empleados en los distintos elementos de la braga de un solo uso, así como las formas y dimensiones, tanto absolutas como relativas, de los mismos, y, en consecuencia, todo cuanto no afecte a su esencialidad.

- . -

N O T A

15. Se reivindica como objeto del presente modelo de utilidad:-

20. 1. Braga de un solo uso, caracterizada esencialmente por el hecho de estar constituida por una simple pieza laminar de naturaleza flexible e impermeable, formada por un material de escaso grosor y poca resistencia, cuya lámina presenta solidarizada de modo directo sobre la misma en la zona de la entrepierna, una masa absorbente y por lo menos en las prolongaciones en forma de tiras susceptibles de adaptarse alrededor del cuerpo, a modo de cintur-

194939



llas, unas zonas autoadhesivas por contacto al presionar sobre los puntos correspondientes de la lámina, una vez ajustada convenientemente la prenda, la cual quedará sujeta con exclusión de toda clase de elementos accesorios de ajuste y enganche.

5.

2. Braga de un solo uso.

La presente memoria descriptiva consta de seis hojas foliadas escritas a máquina por una sola cara.

Barcelona, 4 de septiembre de 1973

Concepción ROIG ALIART  
p.a.

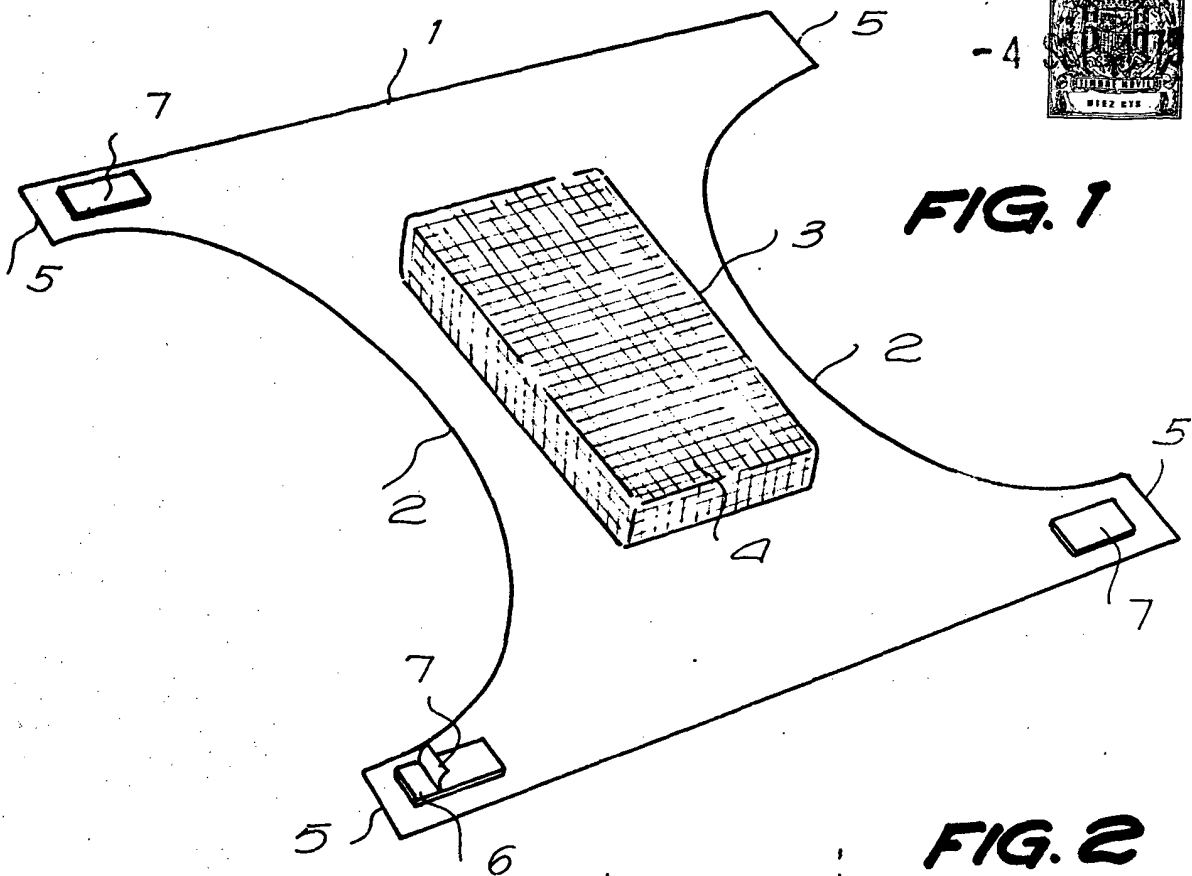

**FIG. 1**

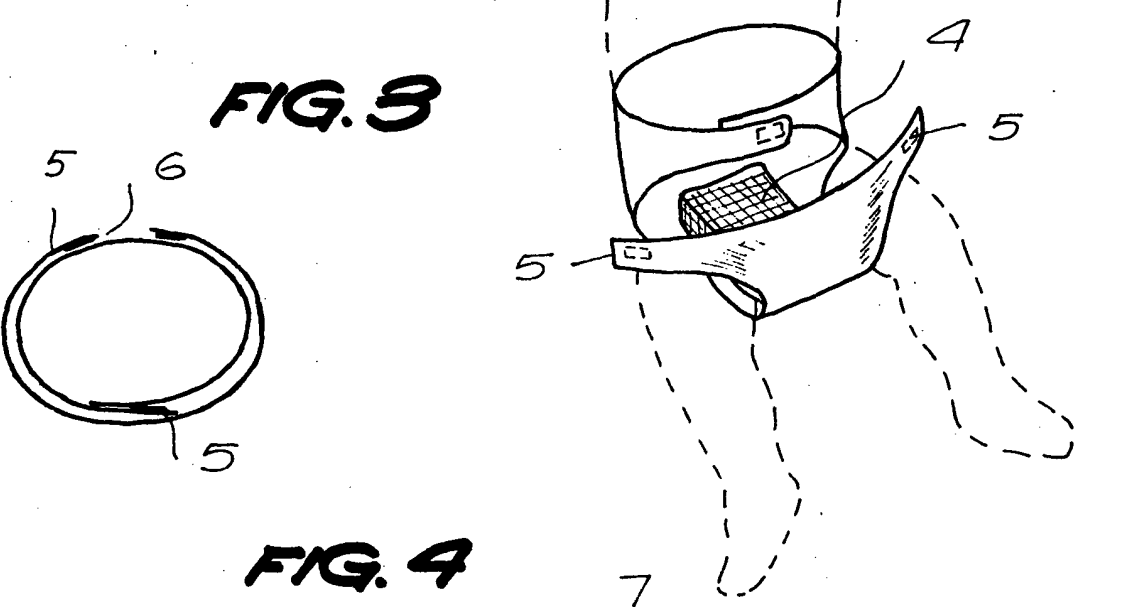

**FIG. 2**

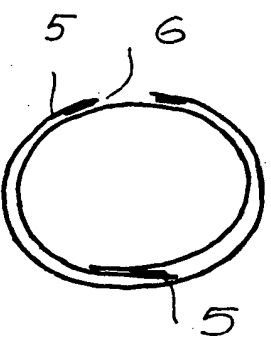

**FIG. 3**

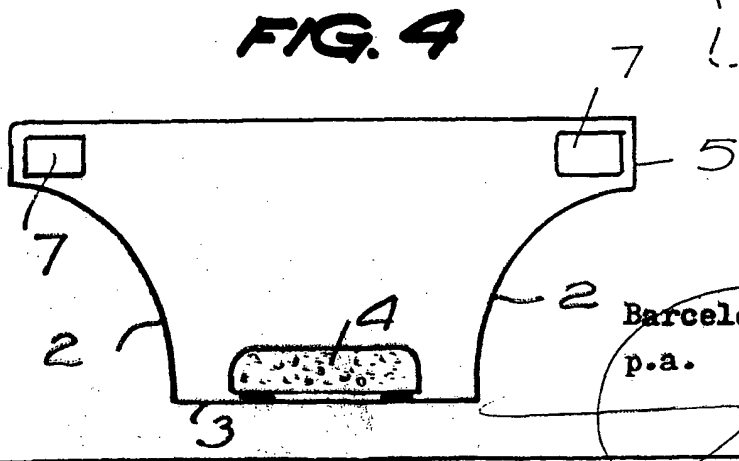

**FIG. 4**

Barcelona, 4 septiembre 1973  
p.a.

23847/1