

194923



Int. Cl.ª: A47B

MEMORIA DESCRIPTIVA

correspondiente a la solicitud de concesión de un.....

MODELO DE UTILIDAD

SOLICITANTE: DÑA MARINA DE CARDENAS SANS, de
nacionalidad española.

RESIDENCIA: Paseo de la Isla, 12 -BURGOS-

ENUNCIADO: "ESTRUCTURACION PERFECCIONADA
DE LIBRERIAS"

Prioridad: Patente.....n.º.....del.....

194923



1

5

10

15

20

25

30

La presente memoria descriptiva tiene como fin la declaración del objeto sobre el que ha de recaer el privilegio de explotación industrial y comercial exclusivo en el territorio nacional de un Modelo de Utilidad, de acuerdo con la vigente Legislación, que, como el enunciado indica, se trata de "ESTRUCTURACION PERFECCIONADA DE LIBRERIAS".

Ciertamente está ya sobradamente divulgada la estructuración de librerías a partir de módulos que se ensamblan unos con otros. Pero dentro de este amplio campo, las posibilidades y modos de formar librerías son enormes y muy diversos, proporcionando nuestro invento una específica forma de estructuración modular de librerías que aventaja a todas las ya conocidas por su sencillez de ejecución y mayor grado de eficacia.

Los módulos de partida tienen su techo y fondo remetidos respecto de las respectivas aristas de los costados, sobresaliendo por tanto estas para que el apilamiento de uno sobre otro módulo se verifique merced al asentamiento de las aristas o bordes de los costados de uno en las correspondientes del otro, con lo que se deja libre de esta función a techos y fondos que pudieran romperse al trabajar a flexión, y con lo que se alcanza además un mejor asiento de uno sobre otro módulo al reducir a dos líneas el apoyo evitando posibles desequilibrios o desniveles por irregularidades de los techos o fondos.

Pero además se consigue una conjunción de los módulos apilados introduciendo en el espacio que queda entre el techo de uno y el fondo del otro listones que son atravesados por pasadores cuyas extremidades en-

194923



1 cajan en orificios de constitución prevista en los fondos y
techos durante su propia construcción. Así se impide que un
módulo pueda correrse o desplazarse respecto de los que con
él forman columna, quedando inefablemente unidos todos ellos
5 entre sí de tan sencilla, simple y rápida, pero eficaz, ma-
nera.

Para comprender mejor la naturale-
za del invento, en el plano adjunto hacemos una representa-
ción esquemática de su utilización, no siendo en absoluto li-
mitativa y susceptible, por ello de las modificaciones acce-
sorias que no alteren las características esenciales.
10

La figura 1 muestra en perspectiva
los elementos que entran, o más bien pueden entrar, en la
composición de un módulo.

15 La figura 2 muestra en perspectiva
un módulo, y sobre él dos listones y pasadores preparados
para ser montados en aquél preparándole para recibir sobre sí
a otro módulo.

20 La figura 3 es una vista en planta
de una librería conseguida según la invención.

La figura 4 es un detalle indicado
dos veces en la figura 3 y referente a los medios de unión
de módulos apilados.

25 En ellas se anotan las siguientes
particularidades:

- 1.- Caja o recintos modulares.
- 2.- Bordos salientes de los costados.
- 3.- Orificios.
- 30 4.- Zócalo.

194923



1

5.- Baldas.

6.- Puertas.

7.- Listones.

8.- Pasadores.

5

9.- Cajones.

10.- Paneles techo y/o fondo.

10

Se estructura la librería a partir de módulos constituidos por recintos o cajas de diversas dimensiones (1) que son equipados con baldas (5), puertas (6), cajones (9) u otros accesorios que son construidos junto con ellos con la finalidad de ser incorporados optativamente según las necesidades y gustos del usuario a que vaya destinada la librería, previéndose además el montaje de zócalos (4) en los módulos base, es decir, en los que vayan a ir apoyados en el piso.

15

20

Los paneles techo y fondo (10) de los recintos están remetidos respecto de los costados, definiendo en ellos unos bordes salientes (2), de modo que en la formación de la librería mientras la conjunción en correlación lateral de los módulos se realiza por simple vecindad con ellos, la conjunción en correlación vertical o apilamiento viene realizada por asentamiento y apoyo de los bordes salientes (1) de los costados de uno en los del otro, con la participación de listones (7) que se introducen en el espacio que queda entre el techo (10) de un módulo y el parejo fondo del otro y con la de pasadores o espárragos (8) que atraviesan esos listones (7) penetrando sus extremidades en orificios (3) de los paneles techo y/o fondo, para así verificar la correcta situación de cada módulo sobre su inferior, rigidizando su unión a este.

25

30

194923



1

Descrita suficientemente la naturaleza del presente invento, así como su realización industrial, sólo cabe añadir que en su conjunto y partes constitutivas, es posible, introducir cambios de forma, materia y disposición en cuanto tales alteraciones no supongan variación sustancial del mismo.

5

10

El solicitante, al amparo de los Convenios Internacionales sobre Propiedad Industrial, se reserva el derecho de extender esta demanda a los países extranjeros, si fuera posible, reivindicando la misma prioridad de la presente solicitud.

N O T A

15

El Modelo de Utilidad que se solicita como nuevo en España, por veinte años, de acuerdo con la vigente Legislación, deberá recaer sobre "ESTRUCTURACION PERFECCIONADA DE LIBRERIAS", en todo de acuerdo con las siguientes:

R E I V I N D I C A C I O N E S

20

25

30

1.- Estructuración perfeccionada de librerías, caracterizada porque se utilizan módulos, constituidos por recintos o cajas equipados con baldas, cajones, puertas u otros accesorios de incorporación optativa, que tienen su techo y fondo remetidos respecto de los costados de modo que sobresalen por arriba y por abajo los bordes de estos, y están conjuntados en correlación lateral, y también en correlación vertical mediante asentamiento de los bordes de los costados de uno sobre los correspondientes bordes de los costados del otro así como mediante la acción de listones auxiliares, que son intercalados en el espacio que queda entre el techo de uno y el fondo del otro para ser atravesados

194923



1

por pasadores cuyas extremidades encajan en orificios de los fondos y techos respectivos haciendo así efectiva la conjunción vertical de dichos módulos.

5

2.- "ESTRUCTURACION PERFECCIONADA DE LIBRERIAS".

Según queda sustancialmente descrito en la presente memoria descriptiva que consta de seis hojas mecanografiadas por una sola cara acompañada de sus correspondientes dibujos.

10

Madrid,

El Agente Oficial.

MIGUEL FERNANDEZ LOAYSA PINZON
P. P.

15

20

25

30

Fig.1

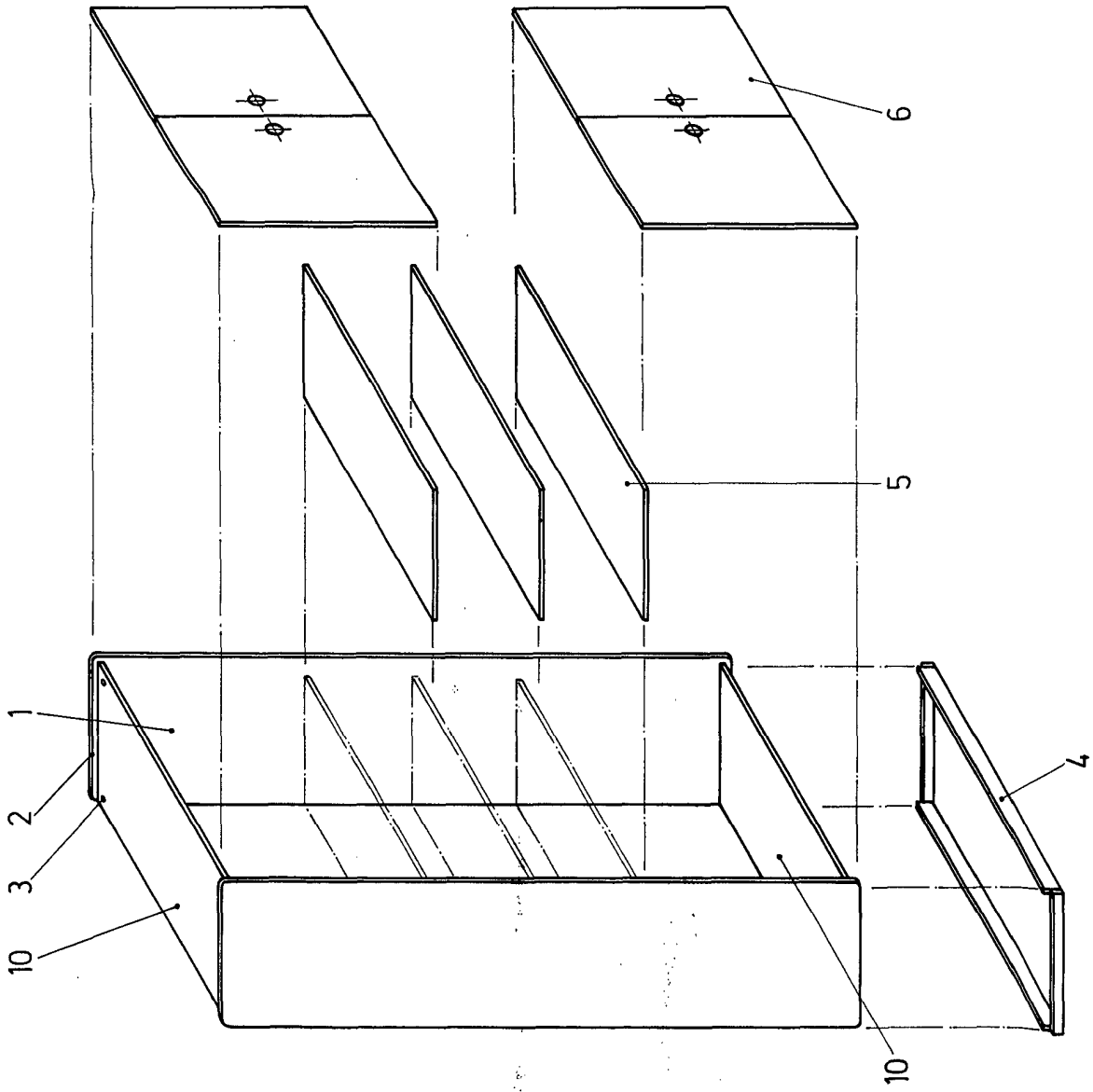
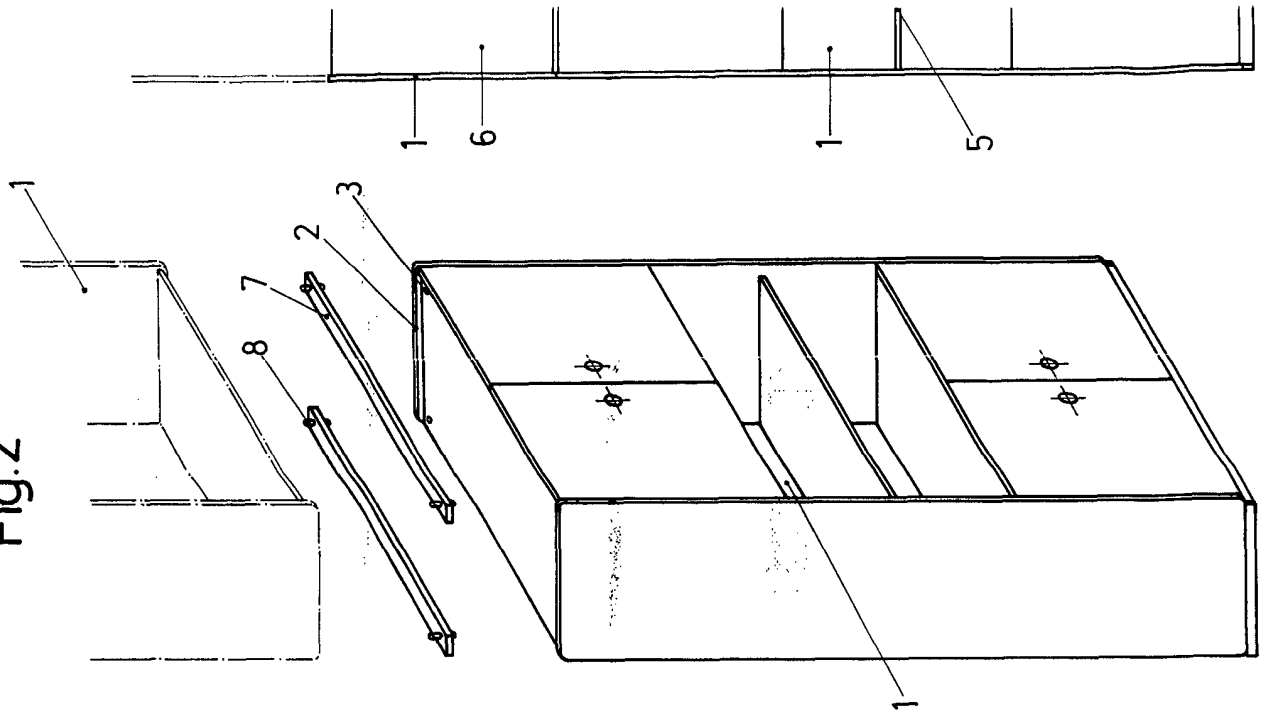

Fig.2



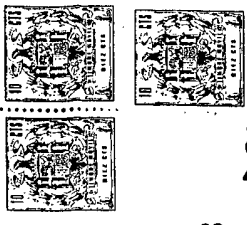

Fig.2

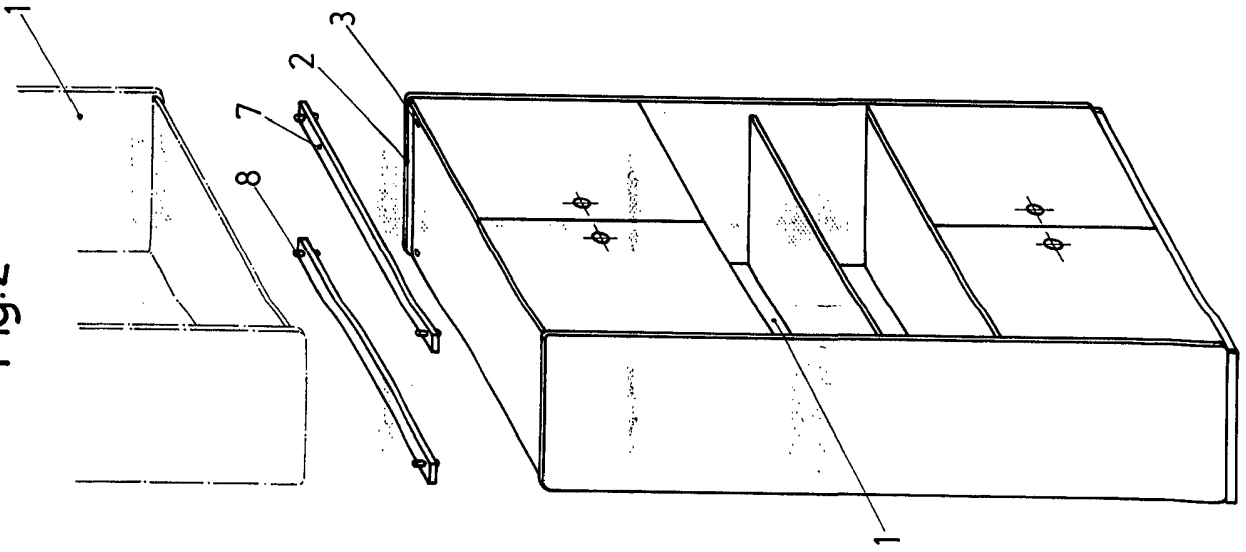

Fig.3

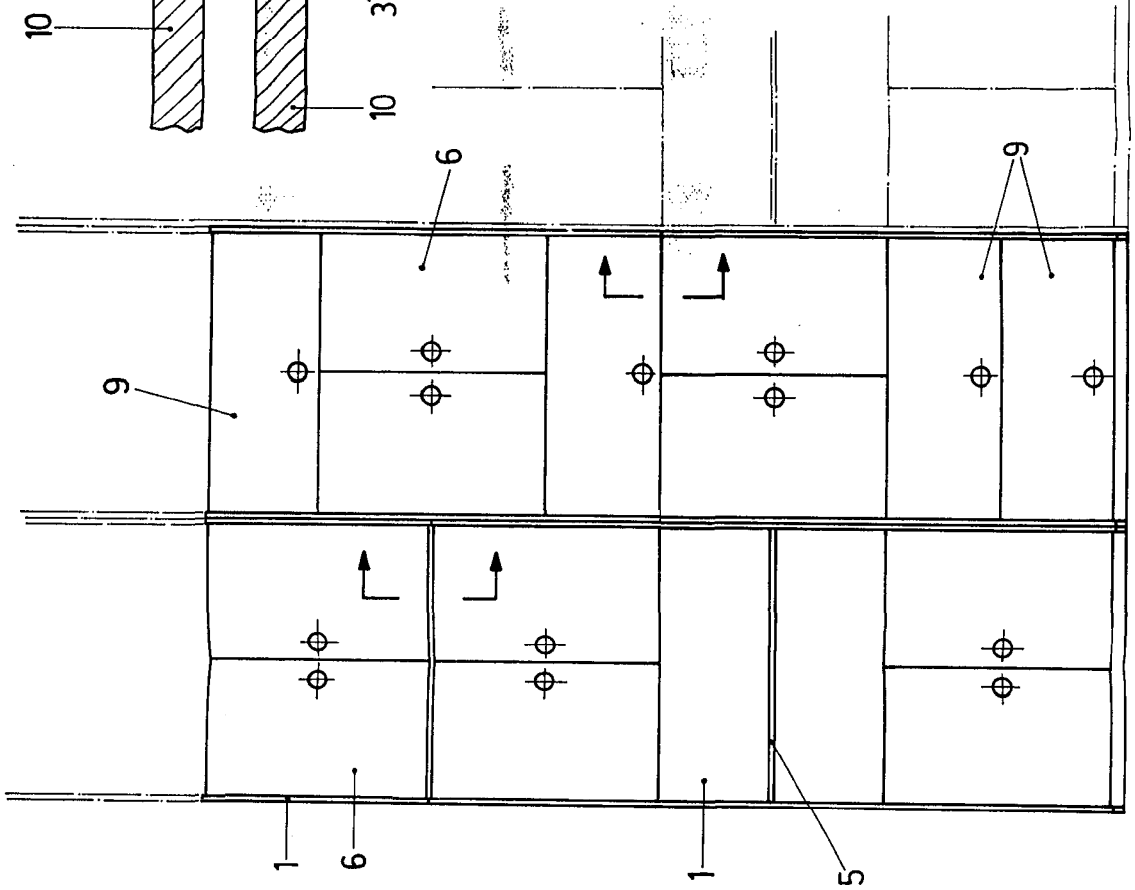
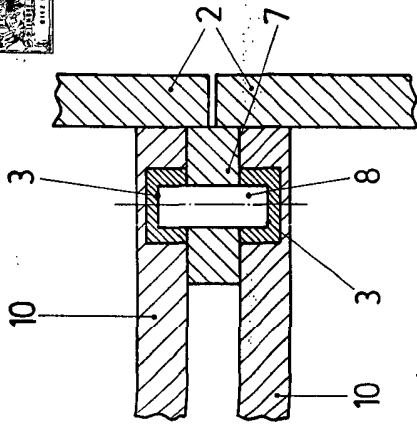

Fig.4



Escala variable
Madrid 12/12/77
El Agente Oficial
MORALE FERNANDEZ LONJICA PINTOR
P. P.