

10.78

128



1949 19

Int. Cl.:	A&IK

EXPEDIENTE: MODELO DE UTILIDAD

Titular: D. JAIME CUART MEZQUIDA

Nacionalidad: Española

Domicilio: Eusebio Estada, nº 115 - PALMA DE MALLORCA

Objeto: "LANZADERA PERFECCIONADA PARA CAÑAS DE PESCAR"

Prioridad:

MEMORIA DESCRIPTIVA

5

A lo largo de la presente Memoria Descriptiva y valiéndonos de la ayuda del plano adjunto, se exponen las características distintivas de una lanzadera perfeccionada para cañas de pescar, por cuya novedosa concepción se solicita a favor del titular del expediente, el privilegio de exclusividad concedido por la vigente Ley de la Propiedad Industrial, para su fabricación y venta en España.

10

La esencialidad básica de nuestro Modelo consiste en la incorporación de un pequeño motor, acoplado al eje de la lanzadera, mediante cuyo uso se obtiene una



15

recogida automática del hilo, con la particularidad de que esta recogida se puede realizar con velocidades distintas, de acuerdo con las necesidades requeridas por la captura realizada. De esta forma quedan obviadas las dificultades que generalmente se presentan en la clásica recogida manual del hilo de pesca, proporcionando un estimable avance técnico que habrá de dar no pocas satisfacciones a los aficionados a la pesca.

20

Para que puedan ser claramente apreciadas las ventajosas condiciones de nuestro Modelo, se ha considerado conveniente la aportación al expediente del plano adjunto, en el que, a título informativo, se han recogido las vistas más ilustrativas del mismo. Es necesario advertir que, dado el carácter informativo de dichas vistas, su contenido debe ser considerado en su más amplio sentido, por lo que en cualquier circunstancia no deberán ser tomadas como límite del alcance del expediente.

25

30

La figura 1ª, del citado plano reproduce según una vista lateral debidamente seccionada, la estructura de una lanzadera clásica con el manguito de acoplamiento que posibilita la conexión con la caja desmultiplicadora del motor de accionamiento, representados igualmente según sendas vistas laterales. La figura 2ª, muestra la disposición adoptada por lanzadera y motor, una vez realizada la conexión de ambos elementos.

35

40

Con objeto de facilitar la comprensión de las características del Modelo, a lo largo de la descripción se hace continua referencia al contenido de las precitadas figuras, en las que se ha señalado con -1- el carre

16:10:38



45

te de la lanzadera y con -2- la carcasa que cobija a la transmisión -3- cuyo eje de salida -4- es el que en las disposiciones tradicionales recibe a la correspondiente manivela de accionamiento. En nuestro caso sobre este eje se adapta el manguito de acoplamiento -5-, fijado mediante el tornillo -6- a la carcasa -2- y mediante los tornillos -7'- a través de los orificios -7-, a la caja reductora -8- del motor -9-.

50

A través del manguito -5- se consigue la conexión del eje -10- procedente del mecanismo reductor -11- del motor -9-, con el mecanismo -3- del carrete, constituyendo, pues, la pieza esencial del conjunto, puesto que ella es la que permite la incorporación del avance técnico representado por el motor a un mecanismo tan clásico como la lanzadera.

55

60

El citado motor -9- dispone de un interruptor -12-, susceptible de ocupar tres posiciones distintas. Una de ellas corresponde a su situación de parado, puesto que el motor únicamente es utilizado en el preciso momento en que se requiere su acción para la recogida del hilo. La segunda posición corresponde a la de funcionamiento del motor en marcha de lenta, que pueda resultar de suma utilidad para determinadas operaciones de pesca. Por último, la tercera posición es la de marcha rápida del motor, con lo cual se dispone de una práctica doble posibilidad de gran rendimiento.

65

Suficientemente descrita la naturaleza y funcionamiento de nuestro Modelo de Utilidad, sólo nos resta manifestar que serán variables las circunstancias de

10078

- 4 - 104

128



70

materiales, tamaños y formas de sus diferentes partes, siempre y cuando no se vea alterada su esencialidad, contenida en la siguiente

N O T A  
= = = =

75

Los puntos que se reivindican en el presente Modelo de Utilidad son:

80

1º.-"Lanzadera perfeccionada para cañas de pescar", caracterizada por que sobre la salida del mecanismo del carrete, que generalmente recibe a la correspondiente manivela, se adapta, por contra, un manguito de acoplamiento que establece la adecuada conexión entre este mecanismo y el de la caja reductora de un motor que, en consecuencia, queda vinculado a la lanzadera, de manera que accionando pertinentemente su interruptor se obtiene la posición de paro, la de marcha lenta o la de marcha rápida, de forma que a conveniencia del usuario se dispone de la velocidad más apropiada para la recogida del hilo en la lanzadera, sin necesidad de recurrir al clásico e inconveniente procedimiento de la manivela accionada manualmente. Y

85

90

2º.-"LANZADERA PERFECCIONADA PARA CAÑAS DE PESCAR", de conformidad en un todo en lo esencial y fines industriales a lo descrito en la precedente Memoria Descriptiva y gráficamente representado en las figuras del plano adjunto para su mejor comprensión.

10.78

- 5 - 194919

12



Esta Memoria consta de CINCO hojas escritas o mecanografiadas por una sola cara y a doble espacio en 94 líneas.

Valencia, a 10 de Septiembre de 1.973

Por autorización del interesado.

*Juan Lopez*

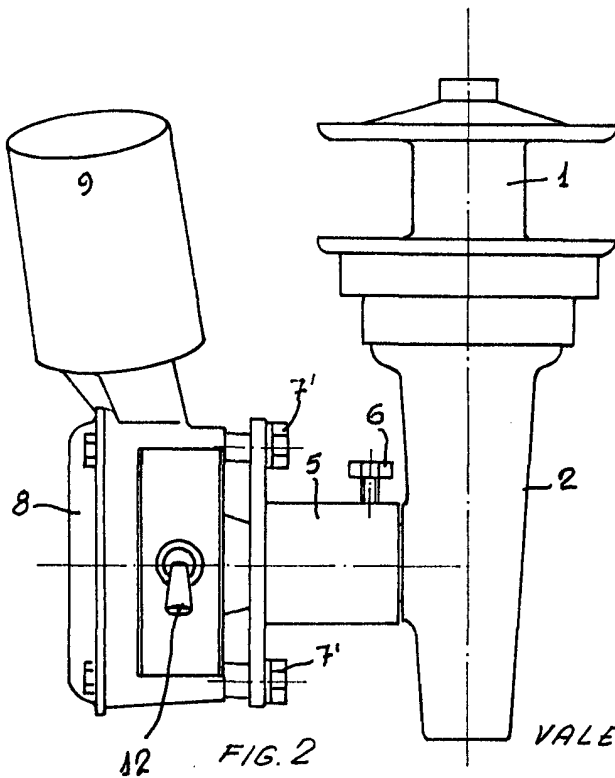
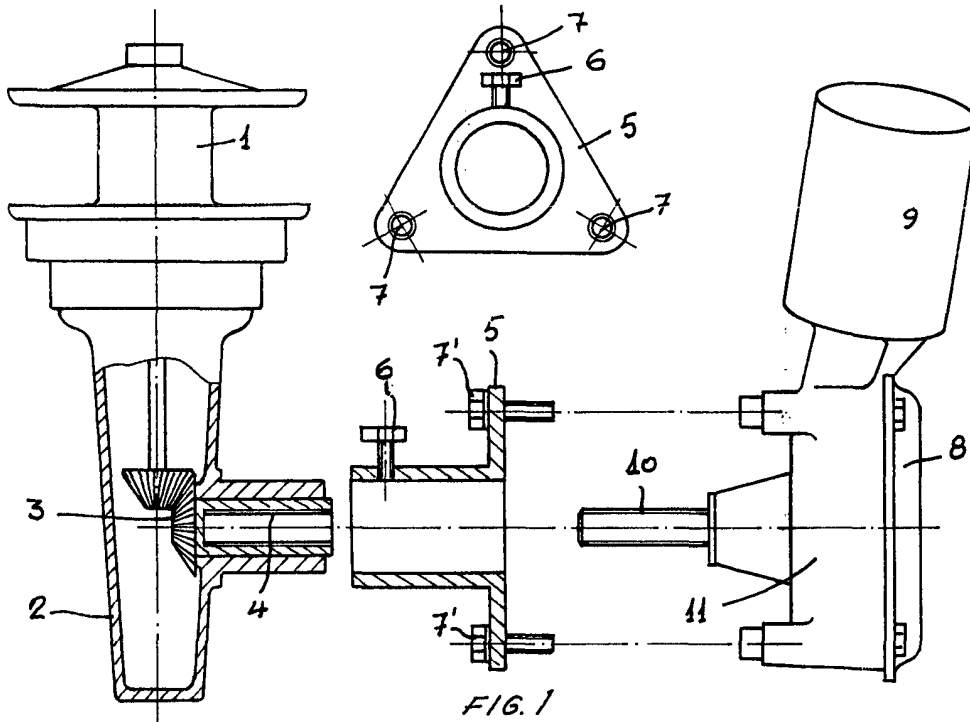

ESCALA VARIABLE  
VALENCIA SEPTIEMBRE 1973

P. A.

*J. Cuart Mezquida*