



# memoria descriptiva

Cl. B65D

194917

## MODELO DE UTILIDAD =====

Que se solicita en España por veinte años,  
a favor de D. FAUSTINO SANCHEZ MARTIN, de-  
nacionalidad española, residente en MADRID-  
Pez Austral nº 17, por:  
" ENVASE PARA AUTOSERVICIO DE CORDELERIA".-

-----



5.-

Se refiere el modelo a un envase para el auto servicio de cordelería o de elementos fililares, según indica el enunciado, que se ha concebido para facilitar el servicio de abastecimiento y uso- de las cuerdas y especialmente con vistas a surtir el mercado de un producto que resulte inalterable e inadulterable.

10.-

Toda la cordelería, tanto la natural como la artificial o sintética, especialmente esta última, se ha vendido y se vende en rollos sueltos o a granel.

15.-

Esta circunstancia invita a la competencia a hacer calidades inferiores; vender a precios incluso que son canalizadas en detrimento de mercancías de mejor calidad donde es difícil encontrar, a simple vista, un indicio de su procedencia o de su condición.

20.-

Una de las características del modelo es en-vasar en recipientes de poco costo pero hermeticamente cerrados, los rollos de cordel o cuerda con un cabo o extremo fuera a través de una de sus bases de fácil acceso y extracción sin que sea posible sus- tituir el producto que supone desprecintar y romper-



el envase.

5.-

Otro detalle del modelo es que la boca de salida abarcará la sección necesaria al diámetro del cabo y consta de una lengüeta susceptible - de abrir fácilmente a la tracción y evitar que el cabo se cuele una vez extraída la parte que corres ponda.

10.-

Una idea más amplia de las características del modelo la realizaremos a continuación al hacer referencia a la lámina de dibujos que a ésta memoría se acompaña en la que, de manera un tanto es-quemática y tan sólo por vía de ejemplo, se representan los detalles preferidos del modelo.

En los dibujos:

15.-

La figura 1, es una vista en sección total del conjunto.

La figura 2, es una vista en planta del conjunto.

La figura 3, es un detalle de una de las bases a través de la cual se establece la salida del -  
cabo.

20.-

Aludiendo a las referencias numéricas de dicha lámina de dibujos vemos que el envase está formado



por un recipiente de cuerpo laminar prismático con preferencia cilíndrica -1- que, por sus respectivos extremos, presenta sendas bases -2- y -3- respectivamente solidariamente fijado a la pared interna del conjunto por rebordes rebertidos o pestañas -5- y -6- y en su interior se deposita un rollo de cuerda -3- enrollado o depositado en zigzag del cual un cabo en línea de desenrollamiento -9- sale por la boca -7- previsto en la tapa -10-.

Dicha boca presenta la particularidad de estar troquelada sobre la superficie que consideraremos de material ciertamente elástico --3-- sin llegar a cortarla del todo de modo que permite la extracción de la cuerda por simple tracción pero asegura, una vez cortada la porción necesaria, la irreversibilidad o retorno de ésta, asegurando fuera el apéndice necesario para la tracción. De cualquier forma, en caso de emergencia, se prevé en dicha tapa una línea debilitada de rotura para tener acceso con facilidad, circunstancias que antes de venderse el producto, producirían la desconfianza

11 SEP.



- 5 -

del comprador eludiendo un posible adulterio -  
de la mercancía.

5.-

Una vez descrita convenientemente la naturaleza del modelo se hace constar a los efectos oportunos que el mismo no queda limitado a los detalles exactos de esta exposición sino que por el contrario en el, se podrán introducir aquellas modificaciones de detalle que las circunstancias y la práctica pudieran aconsejar siempre y cuando no se alteren las características esenciales del mismo que se resumen en las siguientes:

10.-

#### REIVINDICACIONES

15.-

1a.- " ENVASE PARA AUTOSERVICIO DE CORDELERIA", caracterizada al estar formado por un recipiente laminar rígido de configuración prismático, con preferencia cilíndrica, cerrado en ambas bases por tapas de material ligeramente elástico revertidos y soldados en la pared interior, que constan de una boca de diámetro ajustado al propio del cabo cuya totalidad esta alojada, bien bobinada o en -

20.-



zig-zag para extraerla por simple tracción según desenrollo facil, previamente establecido.

5.-

2<sup>a</sup>.- " ENVASE PARA AUTOSERVICIO DE CORDELERIA" conforme la reivindicación anterior dicha boca se caracteriza porque está troquelada sobre el propio material, sin cortar totalmente de modo que respeta una lengüeta que permite el facil paso del cabo- por tracción pero garantiza su antiretorno una vez cortada la porción que se requiera.

10.-

3<sup>a</sup>.- " ENVASE PARA AUTOSERVICIO DE CORDELERIA" según se describe y reivindica en la presente memoria descriptiva que consta de seis hojas mecanografiadas por una sola de sus caras y una lámina de dibujos que la ilustran.

15.-

MADRID, 11 SEP. 1973

EL AGENTE OFICIAL.

A. P. DE LA HERRAN



FIG. 1

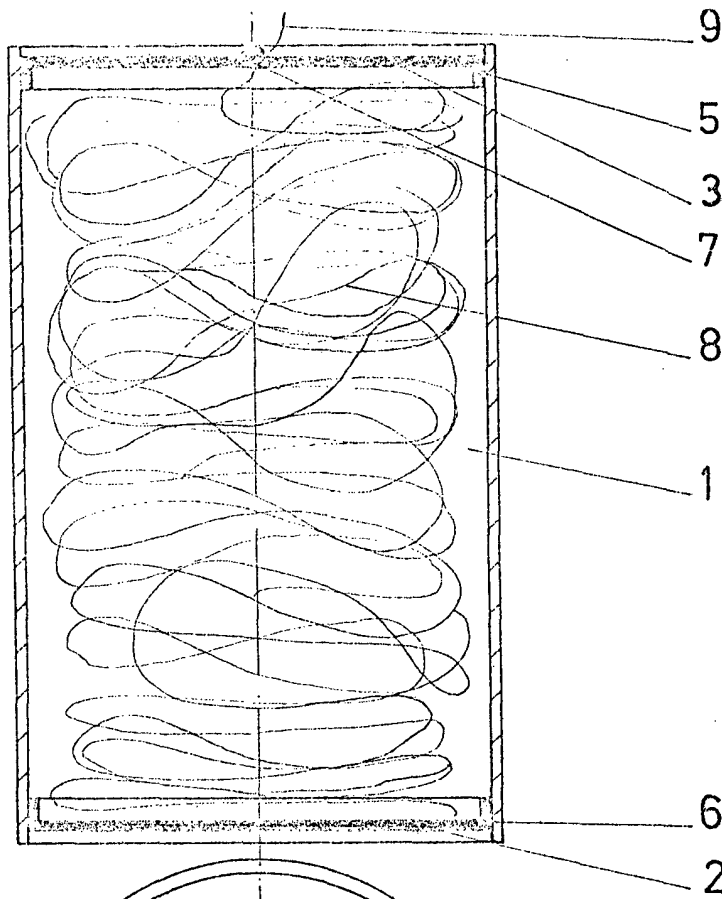

FIG. 2

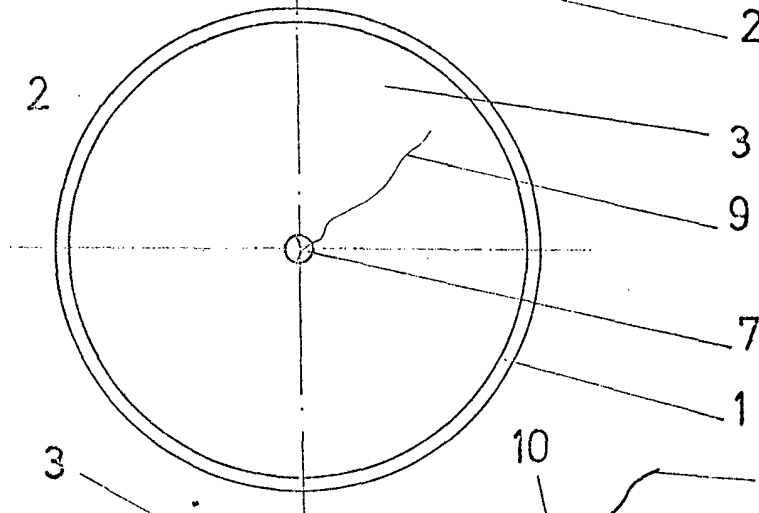
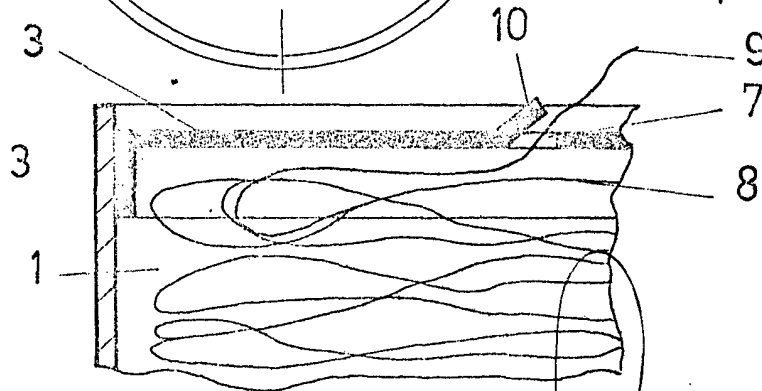

FIG. 3



Escala variable

MADRID

17 SEP. 1973