



Int. Cl.: BOLD
Co2B

M O D E L O 194915
D E
U T I L I D A D

a favor de Doña Elvira KLAEBISCH BURCKHARDT, de nacionalidad española, residente en Barcelona, calle Lauria, 95, por "FILTRO PARA LA DEPURACIÓN DE AGUAS".

- . -

MEMORIA DESCRIPTIVA

5.
5.
10.

El presente modelo de utilidad se refiere a un filtro, especialmente aplicable a la depuración de aguas, tanto potables como industriales o residuales, y que se distingue de los conocidos por ser de mayor rendimiento y de caudal de efluente para igualdad de dimensiones. Sus características específicas son igualmente aplicables a filtros convencionales, de forma que éstos pueden ser mejorados en el mismo sentido.

El aparato de acuerdo con la invención consta de una cámara dividida en dos recintos independientes por



un tabique intermedio, formando uno de dichos recintos el colector de entrada y el otro el de salida, unidos mediante conductos respectivos con una batería de mando y conexión al circuito exterior, en tanto que en su cuerpo contiene la materia filtrante, en el seno de la cual se encuentran sumergidos una serie de tubos ranurados, fijos por un extremo al tabique adyacente al colector de entrada, y una serie de toberas, asimismo ranuradas, unidas al otro tabique, entre cuyos tubos y toberas se establece la circulación del agua a depurar, a través de la masa filtrante.

Los dibujos adjuntos muestran, a título de ejemplo no limitativo del alcance de la presente invención, en representaciones esquemáticas, una forma preferida de llevarla a la práctica.

En dichos dibujos: La figura única es un esquema de un aparato de filtro de acuerdo con la invención, en vista frontal alzada y parcialmente en sección.

El aparato filtrante representado consta de un depósito cilíndrico vertical, de cuerpo cilíndrico -1- y fondo abombado -2-, soldado al primero conjuntamente con un tabique inferior -3- que separa el recinto colector de salida -4- del recinto central, de filtración, indicado en -5-. El depósito tiene patas -6- mediante las cuales puede ser apoyado sobre la superficie de montaje.

La boca superior del aparato descrito se halla cerrada mediante un segundo tabique -7-, sobre el cual se fija una tapa, asimismo abombada -8-, que forma el recin-



to de entrada -9-, mediante un dispositivo de fijación convencional, fácilmente desmontable, indicado esquemáticamente en -10-.

5. El tabique -7- tiene una serie de orificios -11-, distribuidos en su superficie y en los que se encuentran fijados los extremos superiores de unos tubos cilíndricos -12-, de paredes atravesadas por finas estrías -13-. Por otra parte, el tabique inferior -3- tiene otros orificios -14-, en los cuales se encuentran fijadas unas piezas tobera -15-, asimismo provistas de estrías -16- que comunican su interior con el recinto -5-.

10. Los dos recintos colectores -4- y -9- se hallan unidos exteriormente con una batería que comprende los conductos -17- y -18-, y el dispositivo valvular -19- con los elementos auxiliares convenientes tales como la palanca de accionamiento -20- y manómetros indicadores -21-. Este dispositivo valvular se encuentra unido por otra parte mediante conductos no representados, con el circuito exterior de agua.

20. En el funcionamiento, el agua a depurar es vertida mediante el conducto -17- al colector -9-, de donde pasa al interior de los tubos -12- y, por las rendijas -13-, al interior del recinto -5-, donde, atravesando la masa filtrante -22-, por ejemplo una arena silíceo de granulometría única, atraviesa las toberas -15- para pasar al colector -4-, de donde es descargada por el conducto -18-.

25. Es evidente que el aparato en cuestión puede ser dotado de los medios adecuados al tipo de funcionamiento

1949 15 -2



deseado. Así, por ejemplo, el dispositivo valvular -19- podrá estar previsto para permitir una circulación en contracorriente de un fluido de lavado, por ejemplo agua eventualmente acompañada de aire.

5. Serán independientes del alcance de la presente invención, los detalles accesorios y demás características constructivas que no alteren la esencialidad de la misma, por quedar todo ello comprendido en el espíritu de las siguientes reivindicaciones.

- . -

N O T A

10. Se reivindica como objeto del presente modelo de utilidad:

15. 1. Filtro para la depuración de aguas, caracterizado esencialmente por el hecho de comprender una cámara dividida en dos recintos independientes por un tabique intermedio, formando uno de dichos recintos el colector de entrada y el otro de salida, unidos mediante conductos respectivos con una batería de mando y conexión al circuito exterior, en tanto que en su cuerpo contiene la materia filtrante, en el seno de la cual se encuentran sumergidos una serie de tubos ranurados, fijos por un extremo al tabique adyacente al colector de entrada, y una serie de toberas, asimismo ranuradas, unidas al otro tabique, entre cuyos tubos y toberas se establece la circulación del agua



a depurar, a través de la masa filtrante.

2. Filtro para la depuración de aguas.

La presente memoria descriptiva consta de cinco hojas foliadas escritas a máquina por una sola cara.

Barcelona, 2 de Febrero de 1971

Elvira KLAEBISCH BURCKHARDT

p.a.

Vertical text or markings on the left margin, possibly a stamp or a list of items, appearing as a series of small dots and lines.

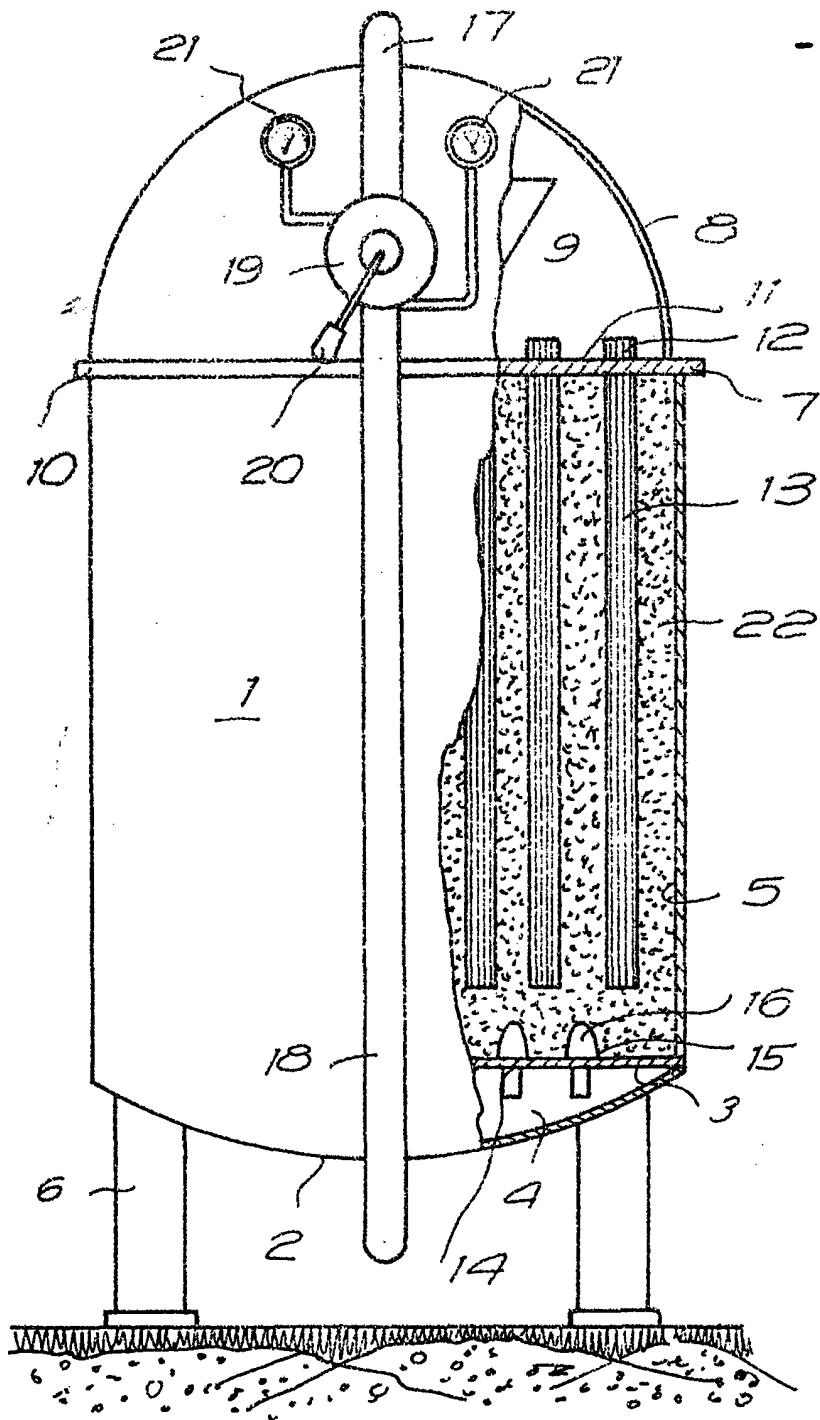

19974/1

Barcelona, 2 de febrero de 1971

P.z.