

194785



Int. Cl.: F 21 V

M O D E L O  
D E  
U T I L I D A D

por "SUJECION PERFECCIONADA PARA APLIQUES DE LAMPARAS", a favor de Don RICARDO SORIANO CERDAN, de nacionalidad española, con domicilio en VALENCIA, calle Ramón y Cajal, 23.

= . =

MEMORIA DESCRIPTIVA

El presente modelo de utilidad se refiere a una sujeción perfeccionada para apliques de lámparas.

5. En la invención se ha ideado una sujeción destinada para brazos y apliques de lámparas, la cual presenta unas peculiaridades que la hacen ventajosamente práctica con respecto a otras realizaciones conocidas en el mercado para usos análogos.

10. La sujeción objeto de la presente memoria, presenta una especial organización a través de la cual se consigue el montaje de los elementos ornamentales que forman el cuerpo de la lámpara, tales como brazos, apliques y similares, sin precisar piezas auxiliares, y permitiendo que dichos elementos



ornamentales puedan desmontarse fácilmente, independizándose del cuerpo central de la lámpara, a fin de reducir el encumbramiento de la misma, en orden a un mejor y más racional embalaje.

5. Según lo descrito, se logra una economía en el transporte en virtud de conseguirse un embalaje reducido y simple, al propio que se evitan las posibles roturas de los referidos apliques, tal como sucede en las lámparas enterizas o en aquellas cuyos brazos y apliques no son desmontables.

10. Con el fin de facilitar la explicación, se acompaña a la presente memoria descriptiva de una lámina de dibujos en la que se ha representado un caso de realización que se cita a título de ejemplo.

En los dibujos:

15. La figura 1, muestra una vista en perspectiva de la sujeción, según el modelo, en la cual aparecen por separado la pieza de soporte y el aplique.

La figura 2, es una vista en planta de la sujeción, convenientemente montada.

20. Haciendo referencia a las figuras, se aprecia en su realización una sujeción constituida a partir de una pieza básica -1-, montada en el árbol vertical de la lámpara y que forma parte integrante de la misma.

25. Esta pieza presenta un taladro axial -2-, para el referido árbol, y en su base comporta un disco -3-, dotado de grupos de dos ventanas -4- y -5-, alineadas en el sentido radial.

30. En cooperación con estas ventanas se prevé un talón a doble escuadra -6-, situado en el extremo del brazo o aplique -7-.



Es talón -6-, se introduce a través de la ventana -5- de mayor tamaño, y el extremo -8- del referido talón, se aloja en la ventana menor -4-, constituyendo un medio que inmoviliza al aplique, evitando su desplazamiento inadecuado.

5. El aplique presenta un taladro axial -9- para los hilos eléctricos.

- El modelo, dentro de su esencialidad, puede ser llevado a la práctica en otras formas de realización que difieran en detalle de la indicada a título de ejemplo. Podrá, pues, construirse en cualquier forma y tamaño, con los materiales más adecuados, por quedar todo ello comprendido en el espíritu de las reivindicaciones.
- 10.

= . =

15.

#### N O T A

Descrito el objeto y utilidad de la presente invención, lo que se declara como no divulgado ni practicado en España, comprende las siguientes reivindicaciones:

- 1ª.- Sujeción perfeccionada para apliques de lámparas, caracterizada esencialmente por el hecho de comprender en combinación, una placa discoidal montada en una pieza situada en el eje de simetría de la lámpara, y provista dicha placa de grupos de dos ventanas radiales, y un talón a doble escuadra situado en el extremo del aplique, cuyo talón se dispone pasante a través de la ventana de mayor longitud del grupo, alojándose el extremo del referido talón en la ventana menor, constituyendo un anclaje del brazo con respecto al disco.
- 20.
- 25.

2ª.- Sujeción perfeccionada para apliques de lámparas.

- Según se describe y reivindica en la presente memoria descriptiva que consta de cuatro hojas foliadas y escritas a
- 30.

194785 = 7



a máquina por una sola de sus caras, acompañadas de los dibujos reglamentarios.

Madrid, a 7 SET. 1973

p. a.

JAIMESERRA

5.

~~Handwritten signature and scribbles over the typed name JAIMESERRA.~~

194785



Fig. 1

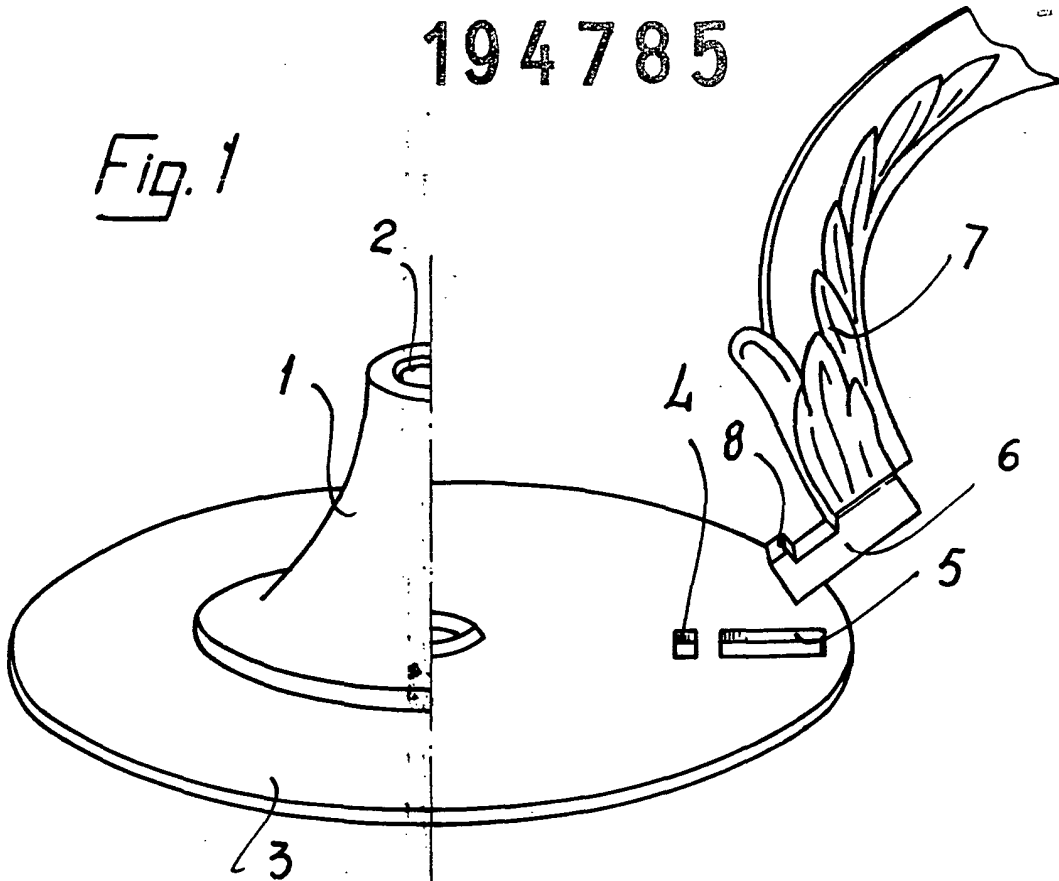
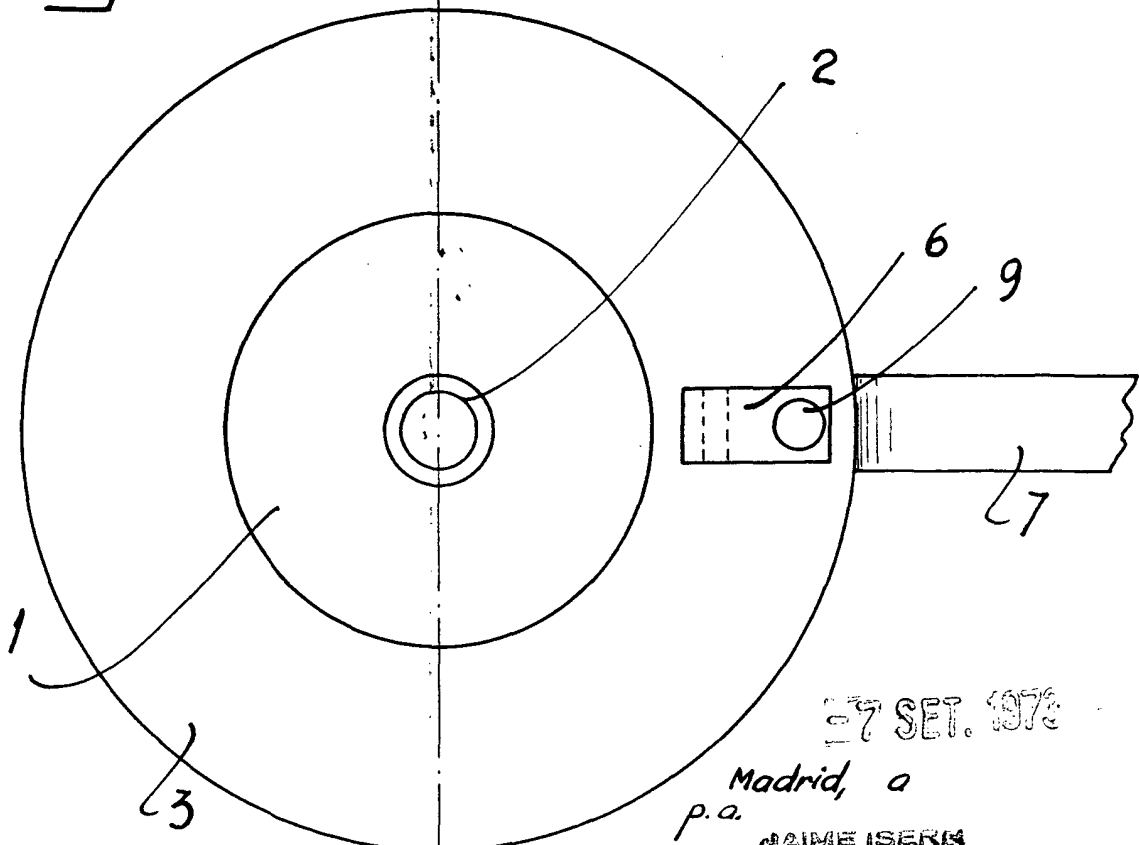

Fig. 2



27 SET. 1972

Madrid, a

p.a.

JAIMES IBERIA