



194752

P A T E N T E
D E
I N T R O D U C C I Ó N

194752

a favor de Don JOSE VILA SIVILL, de nacionalidad española, residente en Barcelona, calle Rosellón, 183, por "PERFECCIONAMIENTOS EN LOS MECANISMOS DE LLENADO DE PLUMAS ESTILOGRAFICAS".

- . -

MEMORIA DESCRIPTIVA

La presente invención se refiere a unos perfeccionamientos introducidos en los mecanismos de llenado de las plumas estilográficas, mediante los cuales se simplifica y mejora notablemente la construcción de los mismos y, en general, la de las propias plumas estilográficas, a la vez que representan una mayor duración de las mismas y una evidente reducción en su precio de coste.

Todos los mecanismos de llenado de plumas estilográficas conocidos y empleados hasta el presente adole-

194752²² 58



cen de grandes inconvenientes, entre los que pueden citarse su excesiva complicación, deficiente resultado, facilidad con que se estropean y dificultad para su reparación que, en la mayoría de los casos acarrea a la inutilización de la propia pluma.

5.

Todos estos inconvenientes quedan solventados con los perfeccionamientos objeto de la invención, mediante los cuales se logra realizar dichos mecanismos de una manera sencilla y práctica, siendo dichos mecanismos de una duración prácticamente ilimitada.

10.

Consisten esencialmente los perfeccionamientos objeto de la invención en formar los mecanismos de llenado de las plumas estilográficas mediante un casquillo en el que se introducen dos ramas de un resorte o fleje metálico doblado en forma de "U", quedando una de estas ramas fijada sólidamente a la pared interior de aquel casquillo y la otra libre, de manera que pueda desplazarse contra la rama opuesta fija, presionando el saco elástico dispuesto entre ambas ramas y unido a la boquilla de la pluma.

15.

20.

Para mejor comprensión de la presente memoria descriptiva, se acompaña un dibujo en el que, esquemáticamente y tan sólo a título de ejemplo, se representa un caso práctico de realización de un mecanismo establecido de acuerdo con los perfeccionados apuntados.

25.

En dicho dibujo, la figura 1 representa una vista de un mecanismo en posición normal; y la figura 2, una vista análoga, pero en una de las fases de llenado.



194752

En el interior de un casquillo -1- quedan introducidos los extremos -2- y -3- de un fleje o resorte doblado en "U" -4-. El extremo -2- queda fijado a la pared interior del casquillo -1-, y el -3- es libre, de manera que al presionar las ramas del resorte -4- pueda el mismo desplazarse hacia el extremo fijo efectuando una compresión del saco o depósito elástico -5- dispuesto entre dichas ramas y unido a la boquilla -6- de la pluma.

10. Como se desprende de lo dicho, la simplificación que implica la aplicación de los perfeccionamientos descritos es extrema, y la ausencia total de mecanismos complicados o piezas sometidas a roces y desgastes hace que los mecanismos así formados sean de una duración prácticamente ilimitada.

15. Serán independientes del objeto de la presente patente los materiales, formas y dimensiones, tanto absolutas como relativas de los mecanismos dotados de los perfeccionamientos objeto de la invención y, en general, todos cuantos detalles puedan presentarse, siempre que
20. no aparten al conjunto de la esencialidad de la invención.

- . -

N O T A

Se reivindica como objeto de la presente patente de introducción:-

194752 22 S



1. Perfeccionamientos en los mecanismos de llenado de plumas estilográficas, que consisten esencialmente en formar dichos mecanismos a base de un casquillo, en cuyo interior se introducen los extremos de un resorte o fleje doblado en "U", quedando uno de dichos extremos fijado a la pared interior de aquel casquillo y el otro libre, de manera que pueda desplazarse contra el extremo opuesto presionando el depósito o saco elástico de la pluma dispuesto entre las dos ramas del fleje o resorte.
- 5.
- 10.

2. Perfeccionamientos en los mecanismos de llenado de plumas estilográficas.

La presente memoria consta de cuatro hojas foliadas, escritas por una sola cara.

Barcelona, a 22 de septiembre de 1950.

José VILA SIVILL

p.a.

194752

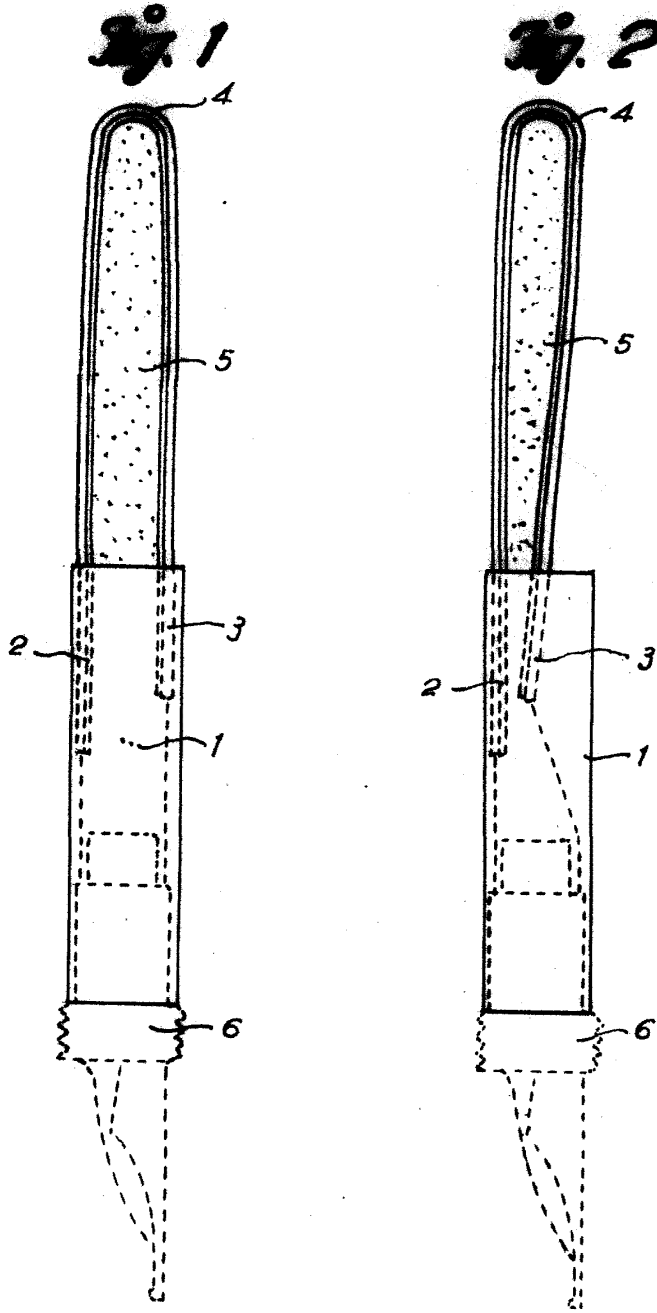

Barcelona 22 Septiembre 1950
 José Vila Sivill
 P.A.